

# **HP Pavilion Plasma TV User's Guide**

## **HP Pavilion PE4200N 42-Inch (106-Centimeter) Plasma Television**

**Before connecting, operating, or adjusting this product, please read these instructions completely.**

**Please keep this User's Guide for future reference.**



**i n v e n t**

The only warranties for HP products and services are set forth in the express warranty statements accompanying such products and services. Nothing herein should be construed as constituting an additional warranty. HP shall not be liable for technical or editorial errors or omissions contained herein.

HP assumes no responsibility for the use or reliability of its software on equipment that is not furnished by HP.

This document contains proprietary information that is protected by copyright. No part of this document may be photocopied, reproduced, or translated to another language without the prior written consent of HP.

Hewlett-Packard Company  
P.O. Box 4010  
Cupertino, CA 95015-4010  
USA

Copyright © 2005 Hewlett-Packard Development Company, L.P.



Manufactured under license from Dolby Laboratories. Dolby, and the double-D symbol are trademarks of Dolby Laboratories.

HDMI, the HDMI logo and High-Definition Multimedia Interface are trademarks or registered trademarks of HDMI Licensing LLC.

This product incorporates copyright protection technology that is protected by method claims of certain U.S. patents and other intellectual property rights owned by Macrovision Corporation and other rights owners. Use of this copyright protection technology must be authorized by Macrovision Corporation, and is intended for home and other limited viewing uses only unless otherwise authorized by Macrovision Corporation. Reverse engineering or disassembly is prohibited. Apparatus Claims of U. S. Patent Nos. 4,631,603, 4,577,216, 4,819,098, 4,907,093, 6,381,747, and 6,516,132.

HP supports lawful use of technology and does not endorse or encourage the use of our products for purposes other than those permitted by copyright law.

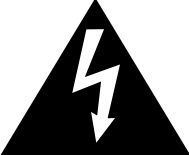
The information in this document is subject to change without notice.

	<b>CAUTION</b> RISK OF ELECTRIC SHOCK DO NOT OPEN	
<b>WARNING:</b> To reduce the risk of electric shock, do not remove cover or back. No user-serviceable parts inside. Refer servicing to qualified service personnel.		



The lightning flash with arrow-head within a triangle is intended to tell the user that parts inside the product are a risk of electric shock to persons.





The exclamation point within a triangle is intended to tell the user that important operating and servicing instructions are in this user's guide.

**WARNING:** To reduce the risk of fire or electric shock, do not expose this apparatus to rain or moisture. Do not place liquid containers (flower vase, cups, cosmetics, etc.) above the set (including on shelves above, etc.).

**WARNING:** 1) To prevent electric shock, do not remove cover. No user-serviceable parts inside. Refer servicing to qualified service personnel.

2) Do not remove the grounding pin on the power plug. This apparatus is equipped with a three pin grounding-type power plug. This plug will only fit a grounding-type power outlet. This is a safety feature. If you are unable to insert the plug into the outlet, contact an electrician. Do not defeat the purpose of the grounding plug.

**NOTE:** Do not allow a still picture to be displayed for an extended period, as this can cause a permanent afterimage to remain on the Plasma Television. Examples of still pictures include logos, video games, computer images, teletext and images displayed in 4:3 mode.

	<p>Manufactured under license from Dolby Laboratories. "Dolby" and the double-D symbols are trademarks of Dolby Laboratories.</p>
	<p>HDMI, the HDMI logo and High-Definition Multimedia Interface are trademarks or registered trademarks of HDMI Licensing LLC.</p>
<p><b>License description:</b> To view the license information for software used in this product, press the Menu button and select <b>Set up, About, License</b>. (See "About" on page 47.)</p>	

# Important Safety Instructions

- 1** Read these instructions.
- 2** Keep these instructions.
- 3** Heed all warnings.
- 4** Follow all instructions.
- 5** Do not use this apparatus near water.
- 6** Clean only with dry cloth.
- 7** Do not block any ventilation openings. Install in accordance with the manufacturer's instructions.
- 8** Do not install near any heat sources such as radiators, heat registers, stoves, or other apparatus (including amplifiers) that produce heat.
- 9** Do not defeat the safety purpose of the polarized or grounding-type plug. A polarized plug has two blades with one wider than the other. A grounding type plug has two blades and a third grounding-prong. The wide blade or the third prong are provided for your safety. If the provided plug does not fit into your outlet, consult an electrician for replacement of the obsolete outlet.
- 10** Protect the power cord from being walked on or pinched particularly at plugs, convenience receptacles, and the point where they exit from the apparatus.
- 11** Only use attachments/accessories specified by the manufacturer.
- 12** Use only with the cart, stand, tripod, bracket, or table specified by the manufacturer, or sold with the apparatus. When a cart is used, use caution when moving the cart/apparatus combination to avoid injury from tip-over.
- 13** Unplug this apparatus during lightning storms or when unused for long periods of time.
- 14** Refer all servicing to qualified service personnel. Servicing is required when the apparatus has been damaged in any way, such as power-supply cord or plug is damaged, liquid has been spilled or objects have fallen into the apparatus, the apparatus has been exposed to rain or moisture, does not operate normally, or has been dropped.
- 15** To prevent electric shock, ensure the grounding pin on the AC cord power plug is securely connected.





# FCC Statement

This equipment has been tested and found to comply with the limits for an Other Class B digital device, pursuant to Part 15 of the FCC Rules. These limits are designed to provide reasonable protection against harmful interference in a residential installation. This equipment generates, uses, and can radiate radio frequency energy and, if not installed and used in accordance with the instructions, may cause harmful interference to radio communications. However, there is no guarantee that interference will not occur in a particular installation. If this equipment does cause harmful interference to radio or television reception, which can be determined by turning the equipment off and on, the user is encouraged to try to correct the interference by one of the following measures:

- Reorient or relocate the receiving antenna.
- Increase the separation between the equipment and receiver.
- Connect the equipment into an outlet on a circuit different from that to which the receiver is connected.
- Consult HP or an experienced radio/TV technician for help.

## **FCC Caution:**

**To Assure continued compliance, use only shielded interface cables when connecting TV to peripheral devices. Any changes or modifications not expressly approved by responsible party may cause harmful interference and could void the user's authority to operate this device.**

## RESPONSIBLE PARTY:

Hewlett-Packard Company  
Digital TV Solutions  
Attn: Product Regulations Manager  
10435 N. Tantau Avenue  
CAC 07, MS 4295  
Cupertino, CA 95014  
USA

## **CANADIAN NOTICE:**

**This Class B digital apparatus complies with Canadian ICES-003.**

## **Regulatory and Safety Information**

**WARNING:** The TV is heavy; be sure to use ergonomically correct lifting procedures when moving the TV.

### **Additional Safety Information**

This product has not been evaluated for connection to an "IT" power system (an AC distribution system with no direct connection to earth, according to IEC 60950).

## **AC Power Safety Warning**

**WARNING:** Install the TV near an AC outlet. The AC power cord is your main AC disconnecting device and must be easily accessible at all times. For your safety, the power cord provided with your TV has a grounded plug. Always use the power cord with a properly grounded wall outlet, to avoid the risk of electrical shock.

**WARNING:** Do not operate the TV with the cover removed.

**WARNING:** The TV is not user serviceable. To prevent damage to the TV, have a qualified person repair or replace it.

**WARNING:** For your safety, always unplug the TV from its power source and from any telecommunications systems (such as CATV, SAT, or any other peripheral) before performing any service procedures. Failure to do so may result in personal injury or equipment damage. Hazardous voltage levels are inside the TV.

## TV Antenna Connectors Protection

### External Television Antenna Grounding

If an outside antenna or cable system is connected to the product, be sure the antenna or cable system is electrically grounded so as to provide some protection against voltage surges and built-up static charges. Article 810 of the National Electrical Code, ANSI/NFPA 70, provides information with regard to proper electrical grounding of the mast and supporting structure, grounding of the lead-in wire to an antenna-discharge unit, size of grounding conductors, location of antenna-discharge unit, connection to grounding electrodes, and requirements for the grounding electrode.

### Lightning Protection

For added protection of any product during a lightning storm, or when it is left unattended and unused for long periods of time, unplug the product from the wall outlet and disconnect the antenna or cable system. This will prevent damage to the product from lightning and power line surges.

### Power Lines

An outside antenna system should not be located in the vicinity of overhead power lines or other electric light or power circuits, or where it can fall into such power lines or circuits.

**WARNING:** When installing an outside antenna system, extreme care should be taken to keep from touching such power lines or circuits as contact with them could be fatal.

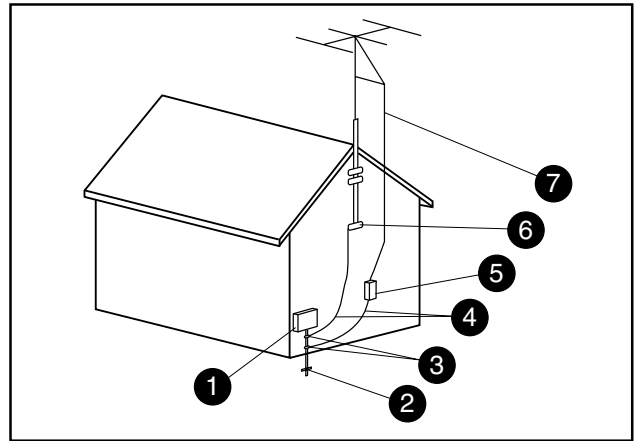

Antenna Grounding

Antenna Grounding

Reference	Grounding Component
1	Electric Service Equipment
2	Power Service Grounding Electrode System (NEC Art 250, Part H)
3	Ground Clamps
4	Grounding Conductors (NEC Section 810-21)
5	Antenna Discharge Unit (NEC Section 810-20)
6	Ground Clamp
7	Antenna Lead in Wire

## Dear HP Customer

Welcome to the HP family of customers. We hope that you will have many years of enjoyment from your new Plasma TV.

To obtain maximum benefit from your set, please read these instructions before making any adjustments, and retain them for future reference.

Retain your purchase receipt, and record the product number and serial number of your set in the space provided on the last page of these instructions.

# Table of Contents

<b>Important Safety Instructions .....</b>	<b>iv</b>
<b>FCC Statement.....</b>	<b>v</b>
Regulatory and Safety Information .....	v
<b>Safety Precautions .....</b>	<b>1</b>
Set up .....	1
AC Power Supply Cord .....	1
If problems occur during use .....	1
When using the Plasma TV .....	2
Cleaning and maintenance.....	2
<b>Accessories .....</b>	<b>3</b>
<b>Attaching the Pedestal .....</b>	<b>4</b>
Assembling and setting up the TV .....	4
Assembling the Pedestal .....	4
Attaching the Pedestal.....	5
<b>Installing .....</b>	<b>6</b>
Receiver Location.....	6
Optional External Equipment.....	6
Remote Control Battery Installation .....	6
<b>Installing Cable Binding .....</b>	<b>7</b>
Cable Cover .....	7
AC cord .....	7
Cable Clamp .....	8
<b>Connecting.....</b>	<b>9</b>
Connecting the Antenna .....	9
Connecting a Cable Box .....	9
Connecting HDMI.....	10
Connecting a Set-top Box or DVD .....	12
Connecting the Video Input.....	12
Connecting the Amplifier .....	13
Connecting Program Out.....	14
<b>Turning the TV On or Off.....</b>	<b>15</b>
TV Buttons.....	16
<b>Using the Remote Control .....</b>	<b>17</b>
HP MCPC and HP DEC PCs .....	20
<b>Using the First Time Setup.....</b>	<b>21</b>
Language .....	21
Clock .....	22
Auto program.....	23
<b>Watching TV Programs .....</b>	<b>24</b>
VHF and UHF .....	24
Cable TV .....	24
Aspect Controls .....	25
<b>Using the Onscreen Navigation Menu.....</b>	<b>26</b>
<b>Using the Menus.....</b>	<b>27</b>
Picture .....	27
Default/Pic. mode/Picture/Brightness/Color/Tint/Sharpness/Color Temp/Color Mng.....	28
Pic. mode.....	29
Zoom Adjust.....	29
Other Adjust (Picture).....	30
Audio.....	31
Default/Bass/Treble/Balance .....	31
Other Adjust (Audio) .....	32
Timer.....	34
Sleep Timer .....	35
Timer set.....	35

Setup .....	37
CH list .....	37
Language .....	37
Clock .....	38
Program channel .....	38
Input labels .....	42
CC (closed caption) .....	43
Other Adjust (setup) .....	46
About .....	47
Reset .....	48
Lock .....	48
Lock Mode .....	49
Channel (block channel selection) .....	50
Blocking a program .....	50
Customer Caution .....	53
Blocking Messages .....	54
Change password .....	54

## **Operating Peripheral Equipment ... 55**

Programming the remote control code .....	55
Programming the device code .....	55
Searching for the device code .....	56
Mode Operational Key Chart .....	64

## **Video/Component/HDMI Input Signals..... 66**

## **Specifications ..... 67**

## **Troubleshooting Chart ..... 68**

# Safety Precautions



Keep unneeded small parts and other objects out of the reach of small children. These objects can be accidentally swallowed. Also, be careful about packaging materials and plastic sheets.

## Set up

**Do not place the Plasma TV on sloped or unstable surfaces.**

- The Plasma TV may fall off or tip over.

**Do not place any objects on top of the Plasma TV.**

- If water spills onto the Plasma TV or foreign objects get inside it, a short-circuit may occur which could result in fire or electric shock. If any foreign objects get inside the Plasma TV, please consult an Authorized Service Center.

**Do not cover the ventilation holes.**

- Doing so may cause the Plasma TV to overheat, which can cause fire or damage to the Plasma TV.

**If using the pedestal, leave a space of 3 15/16 inch (10 cm) or more at the top, left and right, 2 3/8 inch (6 cm) or more at the bottom, and 2 3/4 inch (7 cm) or more at the rear. If using some other method for setup, leave a space of 3 15/16 inch (10 cm) or more at the top, bottom, left and right, and 3/4 inch (1.9 cm) or more at the rear.**

**Avoid installing this product near electronic equipment that is readily affected by electromagnetic waves.**

- It may cause interference in image, sound, etc. In particular, keep video equipment away from this product.

## AC Power Supply Cord

**The Plasma TV is designed to operate on 120 V<sup>~</sup>, 50/60 Hz.**

**Securely insert the power cord plug as far as it will go, and use the clamp to secure it. (See “AC cord” on page 7.)**

- If the plug is not fully inserted, heat may be generated which could cause fire. If the plug is damaged or the wall socket plate is loose, they should not be used.

**Do not handle the power cord plug with wet hands.**

- Doing so may cause electric shocks.

**Do not do anything that might damage the power cable. When disconnecting the power cable, hold the plug, not the cable.**

- Do not make any modifications to, place heavy objects on, place near hot objects, heat, bend, twist, or forcefully pull the power cable. Doing so may cause damage to the power cable which can cause fire or electric shock. If damage to the cable is suspected, have it repaired at an Authorized Service Center.

**If the Plasma TV will not be used for a long period of time, unplug the power cord from the wall outlet.**

## If problems occur during use

**If a problem occurs (such as no picture or no sound), or if smoke or an abnormal odor is detected from the Plasma TV, unplug the power cord immediately.**

- Continued use of the TV under these conditions might cause fire or permanent damage to the unit. Have the TV evaluated at an Authorized Service Center. Service to the TV by any unauthorized personnel is strongly discouraged due to its high voltage dangerous nature.

**If water or foreign objects get inside the Plasma TV, if the Plasma TV is dropped, or if the cabinet becomes damaged, disconnect the power cord plug immediately.**

- A short may occur, which could cause fire. Contact an Authorized Service Center for any repairs that need to be made.

## When using the Plasma TV

**Do not bring your hands, face, or objects close to the ventilation holes of the Plasma TV.**

- Top of the Plasma TV is usually very hot due to the high temperature of exhaust air being released through the ventilation holes. Burns or personal injuries can happen if any body parts are brought too close. Placing any object near the top of the TV could also result in heat damage to the object as well as to the TV if its ventilation holes are blocked.

## Cleaning and maintenance

**The front of the display panel has been specially treated. Wipe the panel surface gently using only a cleaning cloth or a soft, lint-free cloth.**

- Do not scratch or hit the surface of the panel with fingernails or other hard objects. Furthermore, avoid contact with volatile substances such as insect sprays, solvents, and thinner; otherwise, the quality of the surface may be adversely affected.

**If the cabinet becomes dirty, wipe it with a soft, dry cloth.**

- Do not allow any detergent to come into direct contact with the surface of the Plasma TV. If water droplets get inside the unit, operating problems may result.
- Avoid contact with volatile substances such as insect sprays, solvents and thinner; otherwise, the quality of the cabinet surface may be adversely affected or the coating may peel off. Furthermore, do not leave it for long periods in contact with articles made from rubber or PVC.

**Be sure to disconnect all cables before moving the Plasma TV.**

- Moving the TV with its cables attached might damage the cables which, in turn, can cause fire or electric shock.

**Disconnect the power plug from the wall outlet as a safety precaution before carrying out any cleaning.**

- Electric shocks can result if this is not done.

**Clean the power cable regularly to prevent it from becoming dusty.**

- Built-up dust on the power cord plug can increase humidity which might damage the insulation and cause fire. Unplug the cord from the wall outlet and clean it with a dry cloth.

**This Plasma TV radiates infrared rays; therefore, it may affect other infrared communication equipment. Install your infrared sensor in a place away from direct or reflected light from your Plasma TV.**



**Do not allow a still picture to be displayed for an extended period, as this can cause a permanent afterimage to remain on the Plasma TV.**





**Examples of still pictures include logos, video games, computer images, teletext, and images displayed in 4:3 mode.**

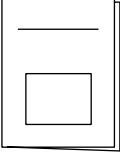
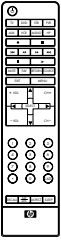
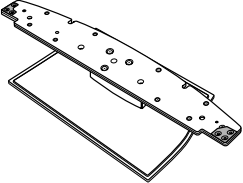

**Image Retention Protection: If still image data is displayed for more than a few minutes, the image retention prevention function activates automatically and the image disappears. Change the image or change the input source to see an image.**

# Accessories

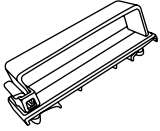
Check that you have the Accessories and items listed in this table

	Documentation
	Remote control
	Pedestal and parts
	AC cord
	Cable clamp (2)
	F-Type antenna adapter (for 5C-2V)

# Attaching the Pedestal

## Assembling and setting up the TV

Points to note during installation:

- Select a location for the TV that has easy access to the AC power receptacle.
- Provide adequate ventilation so that the temperature around the television does not rise above 40° C (104° F). If there is insufficient movement of air inside the display, heat may build up inside the television and fire may result. For ventilation spacing specifics, refer to the information listed under "Set up" on page 1.
- Due to the size and weight of the display and the pedestal, it is recommended that a minimum of two people assemble and move the TV.

### Accessories for pedestal assembly

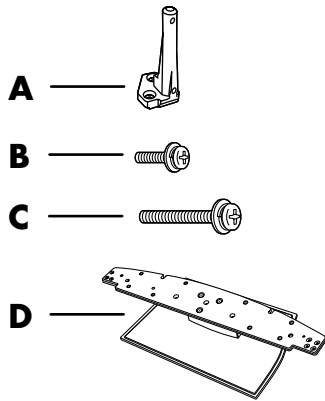

**A: Pole (2)**

**B: Short screw (4)**

**C: Long screw (4)**

**D: Stand**

## Assembling the Pedestal

Match each pole (A) to the mark (a circle or a triangle) on the pedestal (D). When facing the front of the pedestal, the right mark is a triangle and the left mark is a circle. Insert two short screws (B) for each pole.

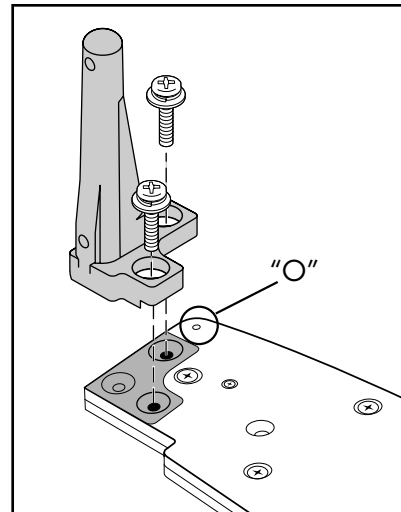
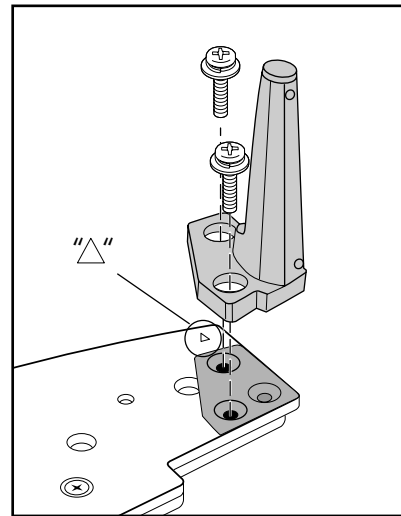



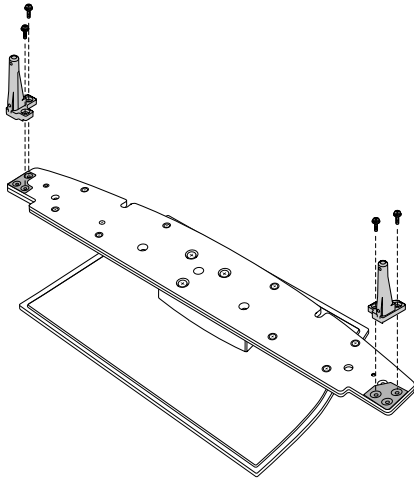

## Attaching the Pedestal

These steps attach the pedestal to the TV. To remove the pedestal, perform these steps in reverse order.



**CAUTION: Never place the television or the display unit with the glass screen facing downward, unless it is protected with pads.**

- 1 Position the TV display unit and the pedestal:
  - Put a pad or clean cloth on a smooth, stable table. Put the display unit with the glass screen facing downward on the pad.
  - Position the pedestal with the back (thick part of stand base) toward you on a stable table or on the floor.

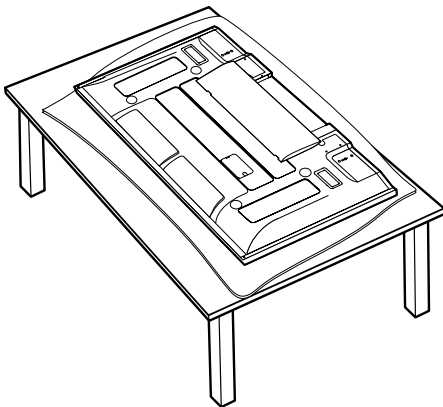

- 2 Lower the TV display unit onto the pedestal poles, matching the marks:

Hold the display with the back toward you. Align the holes in the display bottom with the poles of the pedestal, matching the stamped marks on the back of the display with the pedestal marks. Gently lower the display onto the pedestal, inserting the poles into the display.

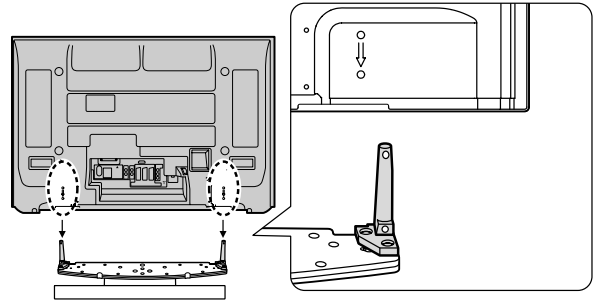

- 3 Insert two long screws (C, see figure under "Assembling the Pedestal") for each pole into the back of the display.

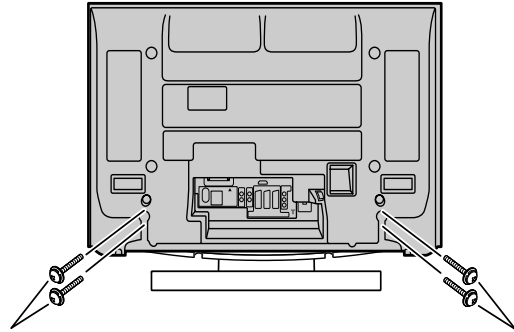

# Installing

## Receiver Location

This unit is intended to be used with the stand. Consult your dealer for available options. Position for comfortable viewing. Avoid placing where sunlight or other bright light (including reflections) will fall on the screen. Use of some types of fluorescent lighting can reduce remote control transmitter range.

Adequate ventilation is essential to prevent internal component failure. Keep away from areas of excessive heat or moisture.

## Optional External Equipment

The video and audio connections between components can be made with shielded video and audio cables. For best performance, video cables should utilize 75-Ohm coaxial shielded wire. Cables are available from your dealer or electronic supply store.

Before you purchase any cables, be sure you know what type of output and input connectors your various components require. Also determine the length of cable you will need.

## Remote Control Battery Installation

- 1 Open the cover.
- 2 Install the batteries and replace the cover.

Note the correct polarity (+ and -).

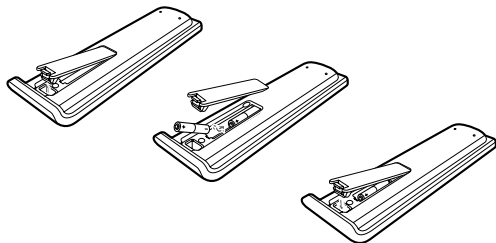

**Replace used batteries with alkaline batteries for longer life.**



**CAUTION: Incorrect installation can cause battery leakage and corrosion that will damage the remote control transmitter.**

**Observe the following precautions:**

- Batteries should always be replaced as a set. Always use new batteries when replacing the old set.
- Do not combine a used battery with a new one.
- Do not mix battery types (example: "zinc carbon" with "alkaline").
- Do not attempt to charge, short-circuit, disassemble, heat, or burn used batteries.
- Battery replacement is necessary when remote control acts sporadically or stops operating the TV set.
- When not using the remote for a long period of time, remove the batteries to prevent damage or injury from possible battery leakage.
- Do not try to recharge batteries that are not intended to be recharged: they can overheat and rupture. Follow the battery manufacturer's directions for the batteries you are using.

# Installing Cable Binding

## Cable Cover

### Removing

- 1 Push down hooks and pull the cover slightly towards yourself to disengage the claws (at two points).
- 2 Slowly pull out in the downward direction.

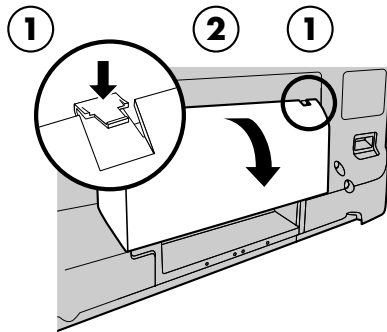

### Attaching

- 1 Insert the claws (at two points) at the bottom end.
- 2 Push until it clicks.

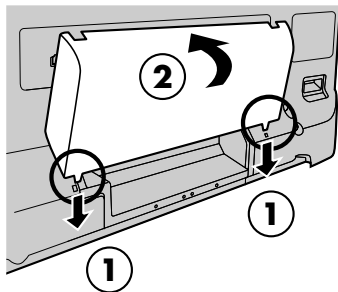

**Cables and connectors are not supplied with this set.**

## AC cord

- 1 Connect power plug to the socket of the main body.
- 2 Fix the clamp.

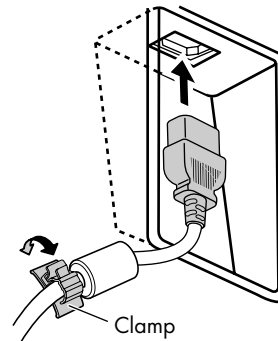

## Clamp

### Close

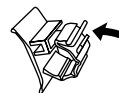

### Open

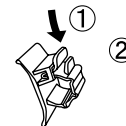

## Closing

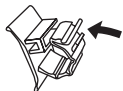

Close by pushing in until a clicking sound is heard.

## Releasing

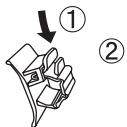

Pull down while drawing the knob.

## Cable Clamp

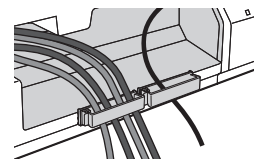
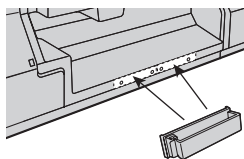

To avoid interference appearing on the screen, do not bundle the antenna cable and AC cord together.

# Connecting

## Connecting the Antenna

The Ant In mode must be set to Antenna. For more information, see “Auto program” on page 23 or “Auto program” on page 38.

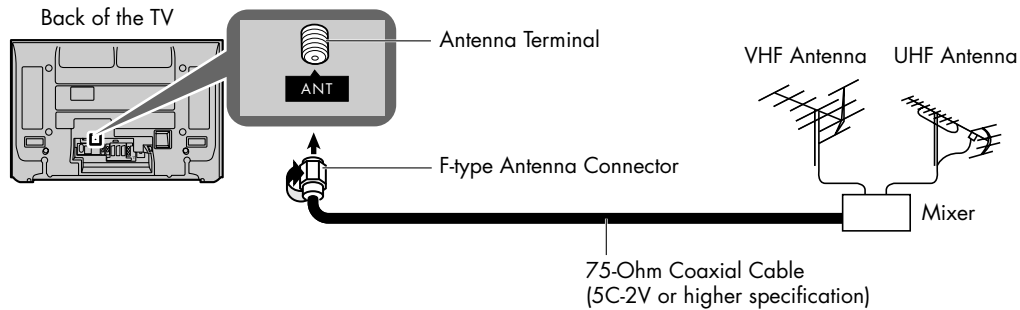

## Connecting a Cable Box

- For reception of cable channels (01–135), connect the cable supplied by your local cable company. The Ant In mode must be set to Cable see “Auto program” on page 23 or “Auto program” on page 38.
- Certain cable systems offset some channels to reduce interference or view Premium (scrambled) channels. A cable converter box is required for proper reception. Check with your local cable company for its compatibility requirements.
- Set the TV channel to CH3 or CH4 when using this connection.

### Connecting a cable box:

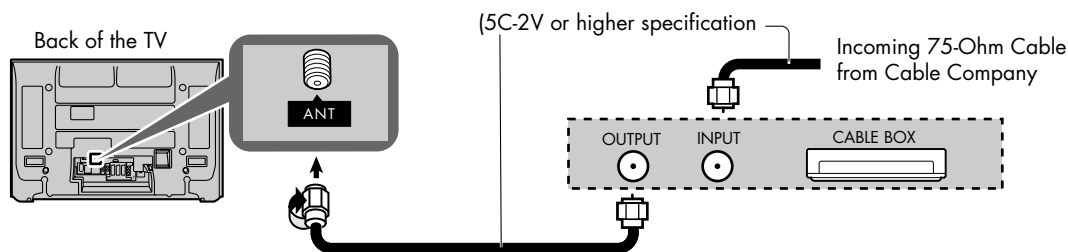

## Connecting a cable box and VCR:

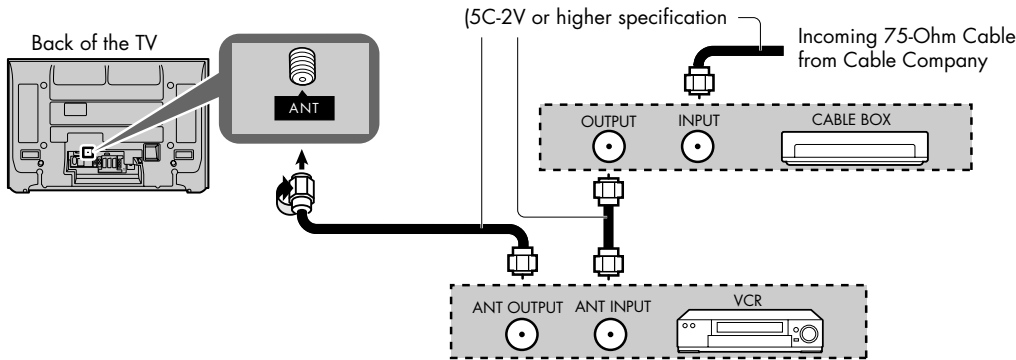

## Connecting HDMI

High Definition Multimedia Interface (HDMI) is an all-digital consumer electronics A/V interface. The HDMI terminal supports both video and audio information.

You can connect an EIA/CEA-861/861B<sup>†</sup>-compliant consumer electronic device, such as a set-top box or DVD player with HDMI or DVI output terminal, to the HDMI input terminal. Select the HDMI In audio setting in the audio menu; see "Other Adjust (Audio)" on page 32.

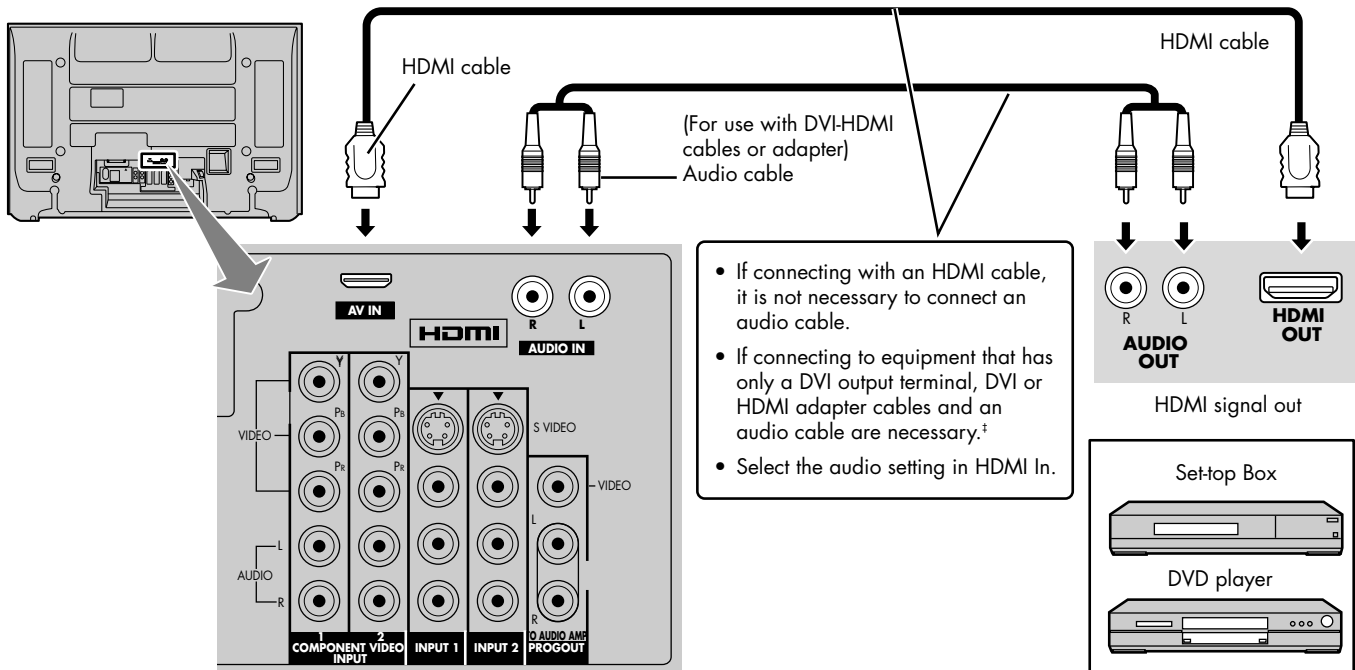

<sup>†</sup>EIA/CEA-861/861B profiles compliance covers profiles for transmission of uncompressed digital video including high bandwidth digital content protection.

<sup>‡</sup>HDMI-DVI conversion cable: purchase separately. Consult your consumer electronics dealer for availability details.

## Compatible VIDEO Signal

	No. of dots (HxV)	Vertical scanning frequency (Hz)
<b>1080i</b>	1920x1080i	59.94/60
<b>720p</b>	1280x720p	59.94/60
<b>480p</b>	720x480p 640x480p	59.94/60 59.94/60
<b>480i</b>	720(1440)x480i	59.94/60



**This input terminal is not intended for use with computers.**

**1080i and 720p signals are re-formatted for viewing on your plasma display.**

Compatible sampling frequency of Audio signal through HDMI (.PCM): 48 kHz/44.1 kHz/32 kHz



- **This HDMI connector is Type A.**
- **If you connect equipment without a digital output terminal, connect to the Component Video, S-video, or Video input terminal on the TV so you can enjoy an analog signal.**

# Connecting a Set-top Box or DVD

This TV is capable of receiving 1080i, 720p, 480p, and 480i DTV signals when connected to a DTV Tuner set-top box (STB). This TV also utilizes a progressive scan doubler, which de-interlaces the NTSC signal and progressively scans the image.

- To view DTV programs, connect the STB to the component video input terminals (Y, P<sub>B</sub>, P<sub>R</sub>) of the TV. Component color inputs provide luminance and separate color signal.
- Set the output of the STB to either 1080i, 720p, 480p, or 480i. All signals are converted to 480p format and output to the display.
- A DTV signal must be available in your area.

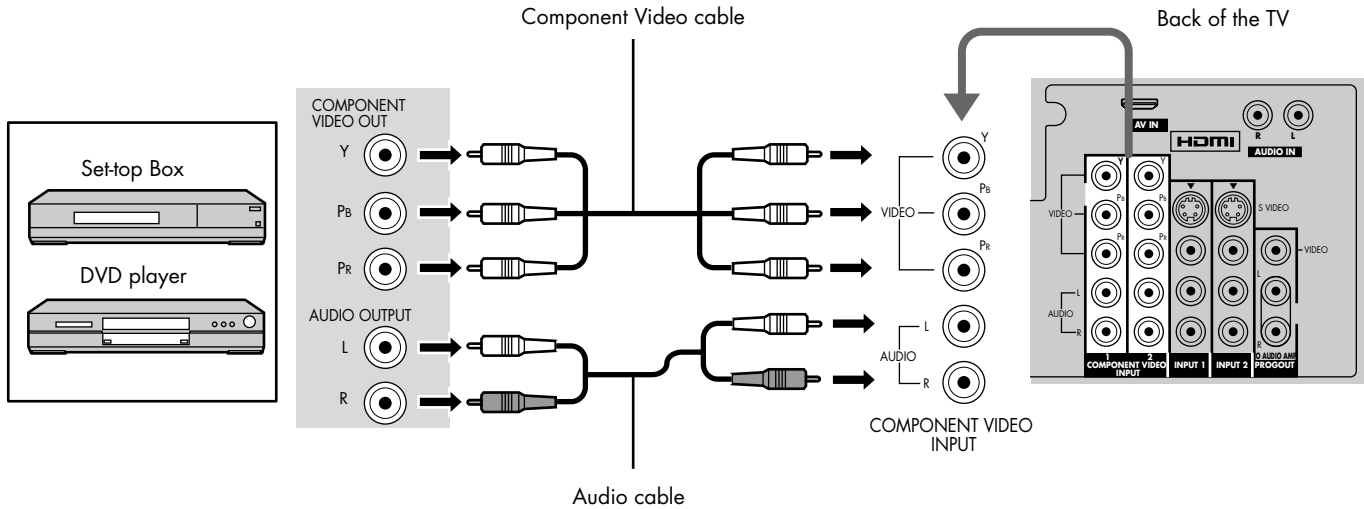

# Connecting the Video Input

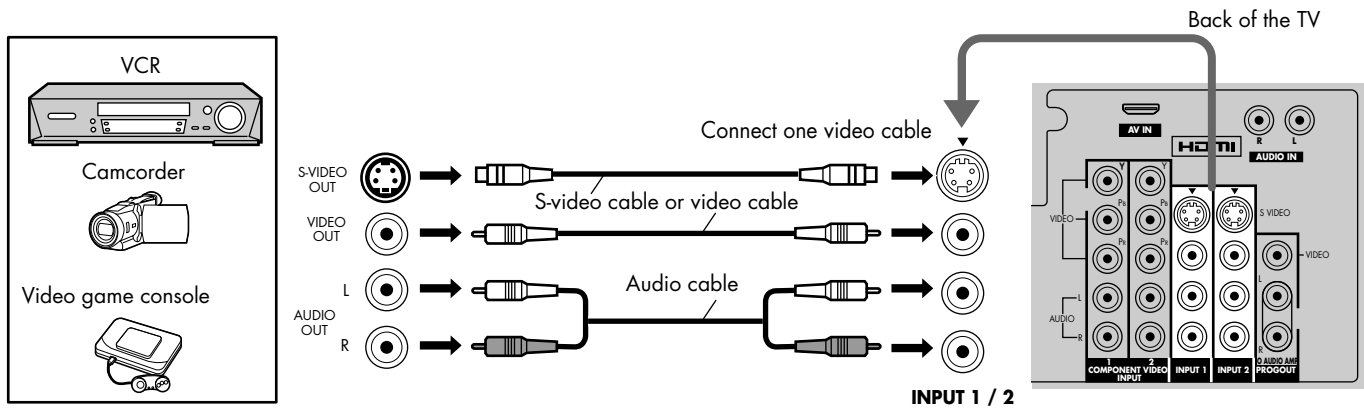





**The S-video input overrides the composite video signal when S-video cable is connected. Connect either S-video cable or video cable.**

## Connecting the Amplifier

For a full home theater sound experience, an external Dolby Digital\* decoder and a multichannel amplifier must be connected to the Digital Audio Out terminal on the TV.

\*Dolby Digital 5.1 channel surround sound delivers digital-quality sound. Dolby Digital provides five discrete full bandwidth channels for front left, front right, center, surround left and surround right, plus a LFE (Low Frequency Effect) subwoofer channel.

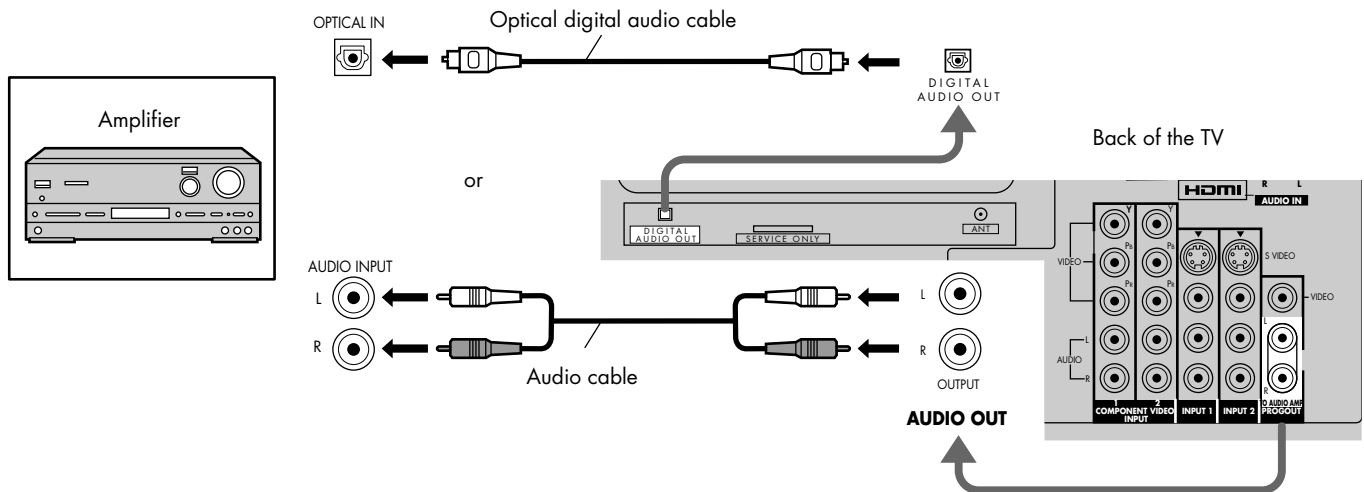

### Procedure

- 1 Select Off for Speakers Off in Audio menu (see "Speakers" under "Other Adjust (Audio)" on page 32).
- 2 Adjust the amplifier volume to the desired level.



- Depending on your DVD player and DVD-audio software, the copyright protection function may operate and disable optical output.
- External speakers cannot be connected directly to Output terminals.
- With an ATSC channel, the output from the Digital Audio Out is Dolby Digital. With an NTSC channel, the output is PCM.

# Connecting Program Out

See your equipment manual for instructions.

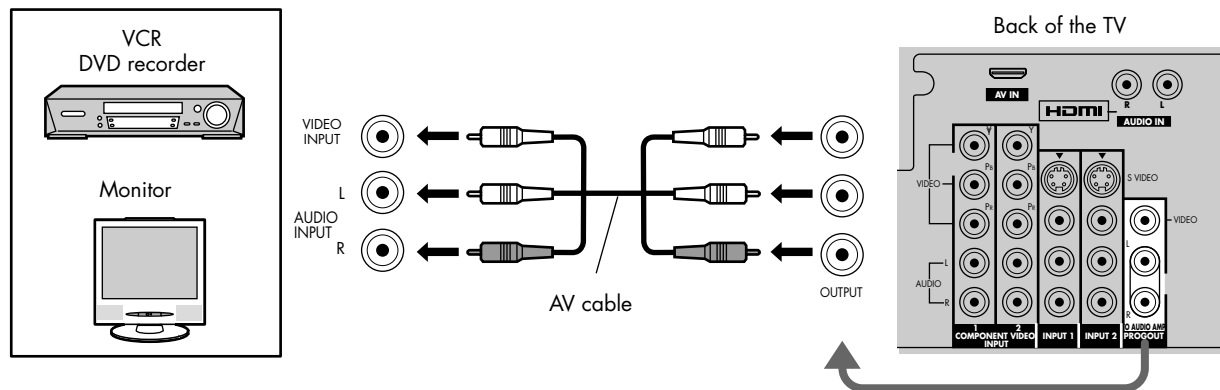

- **When a device (STB, DVD, etc.) is connected to the HDMI terminal (see “Connecting HDMI” on page 10), only audio signals output. No video signals output.**
- **When receiving digital channel signals, all digital formats are down-converted to composite NTSC video for output through Program Out terminals.**
- **Some programs contain copy protection signals to prevent recording.**

# Turning the TV On or Off

- 1 Connect the AC cord plug to the plasma TV.

Fix the power cord plug securely with the clamp (see "Installing Cable Binding" on page 7).

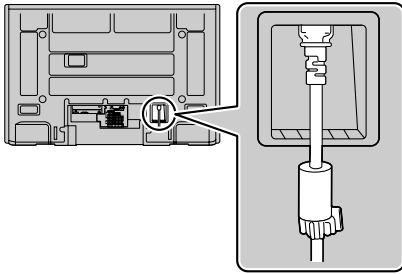

- 2 Connect the plug to the wall outlet.
- 3 Press POWER button (A) on front of this unit.

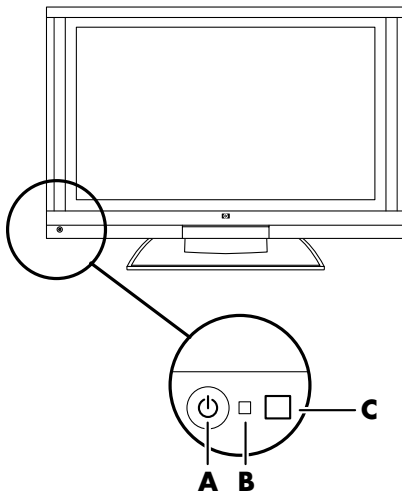



**A: Power button**

**B: Power status indicator**

**C: Remote control sensor**

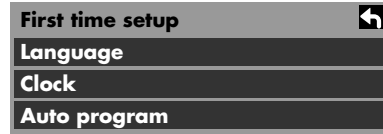
First time setup is displayed on screen. (Refer to "Using the First Time Setup" on page 21 for operation.)



- 4 Press  (on remote control or TV) to turn the TV on or off.

## Power status indicator

Power on	Red
Power off	No Light



The TV will still consume some power as long as the power cord is inserted into the wall outlet.



The first time setup screen is displayed only the first time you turn the power on after purchase.

If you wish to change the settings of these items later, select them with the Setup menu. (See "Setup" on page 37.)

# TV Buttons

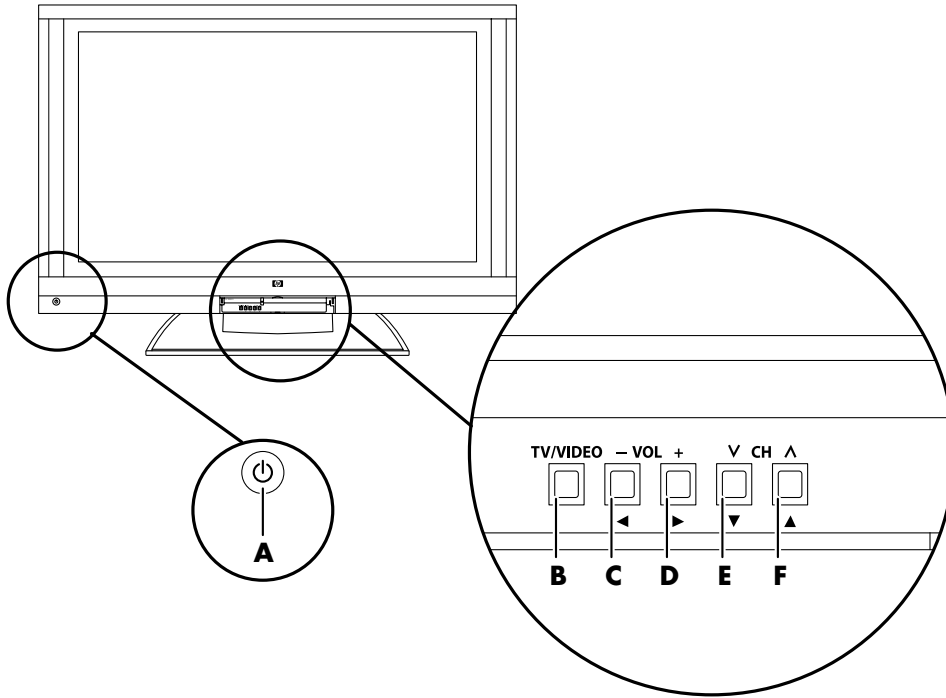

## **A: Power button**

Press to turn the TV main power on/off.

## **B: TV/Video**

Change the input mode.

## **C: Volume down**

Lower volume, or move left in menu.

## **D: Volume up**

Increase volume, or move right in menu.

## **E: Channel down**

Lower channel, or move down in menu.

## **F: Channel up**

Increase channel, or move up in menu.

# Using the Remote Control

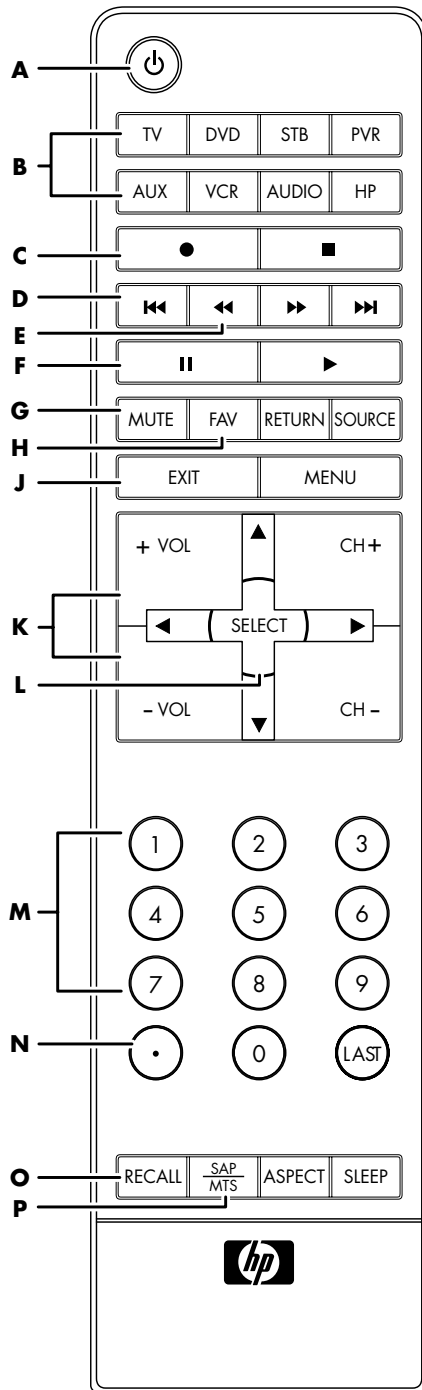

Name	Description	Icon
<b>A Power</b>	Press Power to turn on or off the TV or the selected home entertainment device.	
<b>B TV, DVD, STB, PVR, AUX, VCR, AUDIO, or HP</b>	Press one of these buttons once to select a home entertainment device to control. To program the remote control to operate with a home entertainment device, see "Programming the remote control code" on page 55.	
<b>C Record</b>	Press Record to start recording from the selected recordable home entertainment device (VCR, DVD recorder, HP MCPC, or HP DEC).	
<b>D Skip backward</b>	Press Skip backward to go back to the beginning of the current chapter (DVD).	
<b>E Rewind</b>	Press Rewind to rewind the selected home entertainment device (VCR, DVD, HP MCPC, or HP DEC).	
<b>F Pause</b>	Press Pause to pause the selected home entertainment device (VCR, DVD, HP MCPC, or HP DEC).	

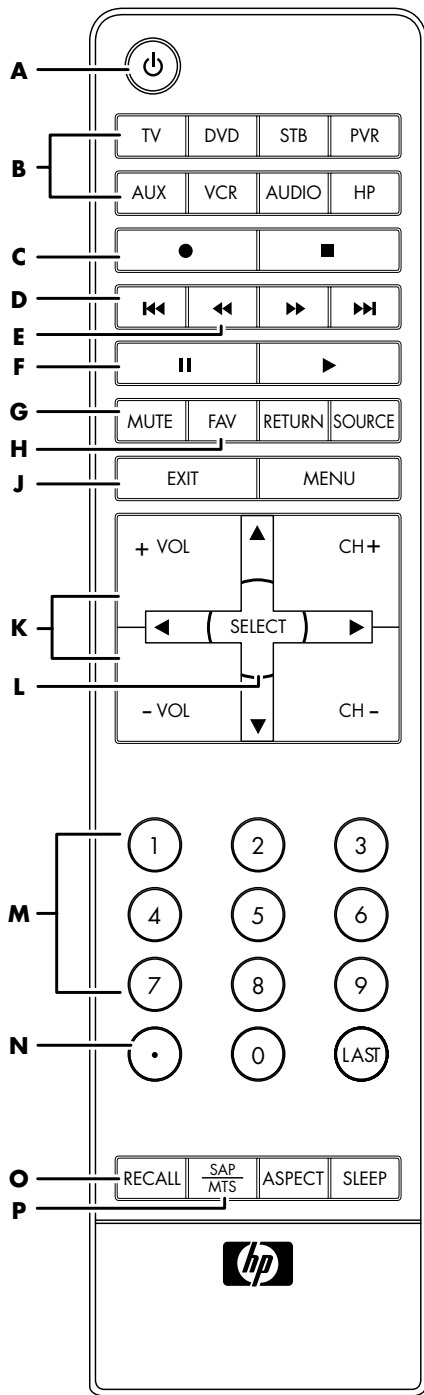



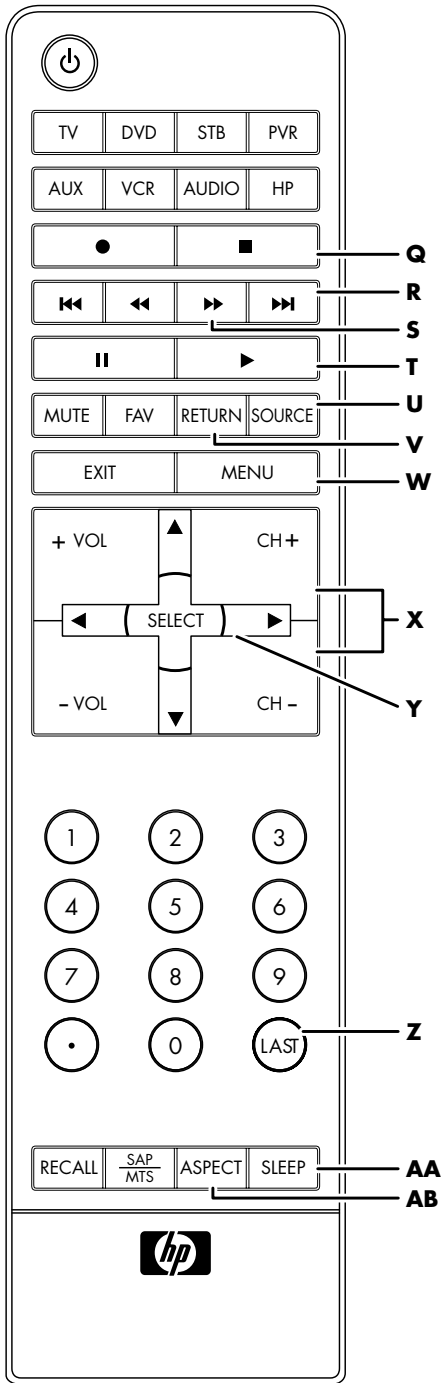

Name	Description	Icon
<b>G Mute</b>	Press Mute to turn sound off or on.	
<b>H Fav</b>	Press Fav to display channels you programmed as your favorites.	
<b>J Exit</b>	Press Exit to exit out of the selected home entertainment device's menu or submenu.	
<b>K Vol</b>	Press + Vol (- Vol) to raise (or lower) the sound.	
<b>L Select</b>	Press Select after entering a channel number.  Press Select to choose the current menu option.	
<b>M Keypad</b>	Press the keypad (0-9) to directly select channels.	
<b>N . (Period)</b>	Press . (period) to enter a period or dash for a subchannel number of a digital channel. For example, channel 123.1 or 4-1.	
<b>O Recall</b>	Press Recall to display or remove the channel banner.	
<b>P SAP/MTS</b>	Press SAP/MTS to select an available secondary audio program.	

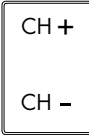
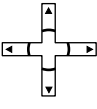

Name	Description	Icon
<b>Q Stop</b>	Press Stop to stop the selected home entertainment device.	
<b>R Skip forward</b>	Press Skip forward to skip to the beginning of the next chapter (DVD).	
<b>S Fast-forward</b>	Press Fast-forward to fast-forward the selected home entertainment device (VCR, DVD, HP MCPC, or HP DEC).	
<b>T Play</b>	Press Play to start playing the selected home entertainment device (VCR, DVD, HP MCPC, or HP DEC).	
<b>U Source</b>	Press Source to display all input sources.	
<b>V Return</b>	Press Return to return to the previous menu.	
<b>W Menu</b>	Press Menu to open the onscreen display (OSD).	













Using the Remote Control

Name	Description	Icon
<b>X CH</b>	Press CH + (or CH -) to select the next higher (or lower) channel.	
<b>Y Up/down/left/right arrows</b>	Press the arrow keys to move the cursor in the menu screens.	
<b>Z Last</b>	Press Last to recall the previous channel you were viewing.	
<b>AA Sleep</b>	Press Sleep to set the timer in this order: 30, 60, or 90 minutes.	
<b>AB Aspect</b>	Press Aspect to change the dimensions of your display. Your options depend on what is currently viewed.	

## HP MCPC and HP DEC PCs

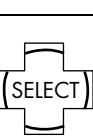
The remote control is already programmed to work with Media Center on HP MCPC and HP DEC PCs.

- 1 Press the HP button on the remote control to select the HP MCPC or HP DEC as the controlled device. 
- 2 Point the remote control at the HP MCPC or HP DEC remote control sensor and press the buttons you want to use.

Name	Description	Icon
<b>Record</b>	Press Record to start recording the TV display.	
<b>Stop</b>	Press Stop to stop the recording or playback.	
<b>Skip backward</b>	Press Skip backward to go back 30 seconds in the program.	
<b>Skip forward</b>	Press Skip forward to go forward 30 seconds in the program.	
<b>Rewind</b>	Press Rewind to rewind the program or song.	
<b>Fast-forward</b>	Press Fast-forward to fast-forward the program or song.	
<b>Pause</b>	Press Pause to pause the program or song.	
<b>Play</b>	Press Play to view the program or listen to the song.	
<b>Menu</b>	Press Menu to open Media Center.	
<b>Select</b>	Press Select to choose the current menu option.	
<b>Mute</b>	Press Mute to turn sound off or on.	
<b>Info</b>	Press Info to view information on your current program.	
<b>Guide</b>	Press Guide to display the program guide.	
<b>Keypad</b>	Press the keypad (0 ~ 9) to directly select channels.	



# Using the First Time Setup

The first time setup menu is displayed on screen when the set is turned on for the first time. Follow the menus and procedures for setting up the features. You can also adjust the settings in the Setup menu (see "Setup" on page 37).

## Language

Allows you to select the language used for onscreen displays.

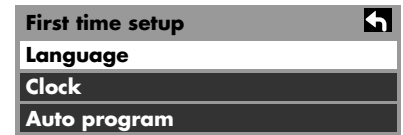
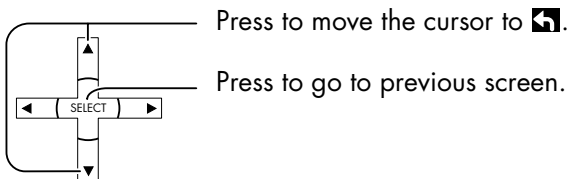
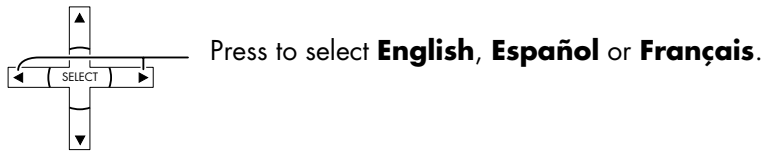
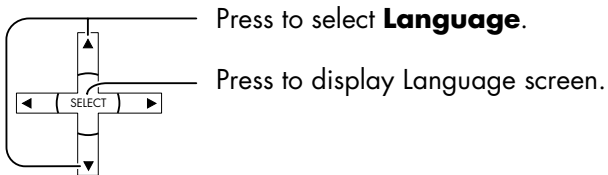

# Clock

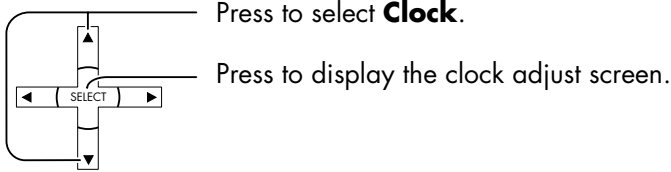

First time setup	↩
Language	
<b>Clock</b>	
Auto program	

## Mode

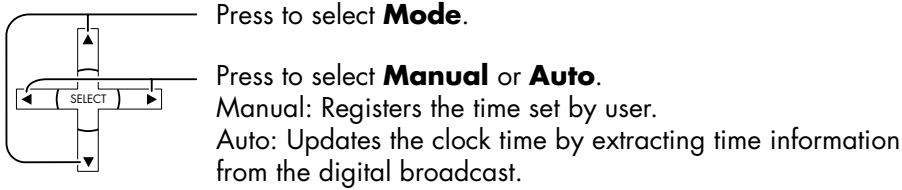

Clock	↩
Mode	◀ Manual ▶
Date	4 / 1 / 2005
Time	9 : 43 AM
Time zone	EST
DST	On

## Date

Valid when Mode is set to manual.

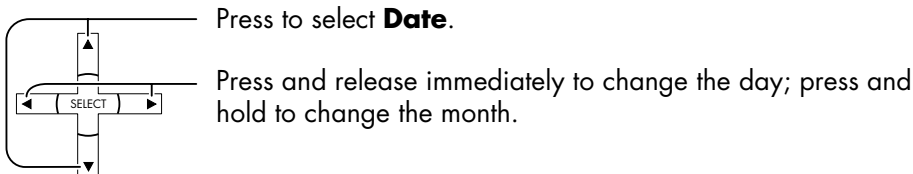

Clock	↩
Mode	Manual
Date	◀ 4 / 1 / 2005 ▶
Time	9 : 43 AM
Time zone	EST
DST	On

## Time

Valid when Mode is set to manual.

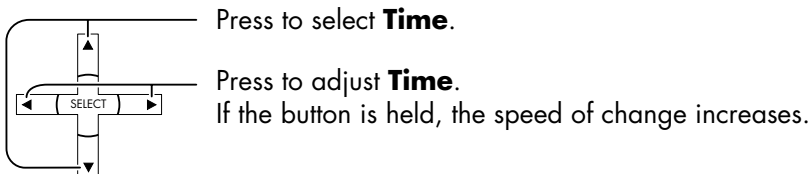

Clock	↩
Mode	Manual
Date	4 / 1 / 2005
Time	◀ 9 : 43 AM ▶
Time zone	EST
DST	On

## Time zone

Valid when Mode is set to **Auto**.

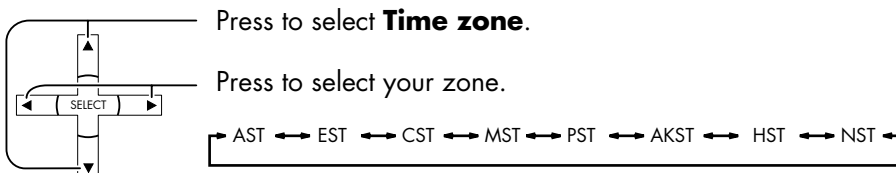

Clock	↩
Mode	Manual
Date	4 / 1 / 2005
Time	9 : 43 AM
Time zone	◀ EST ▶
DST	On

## Daylight saving

Valid when Mode is set to **Auto**.

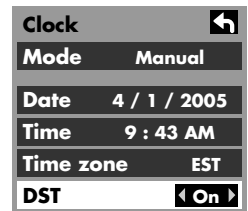
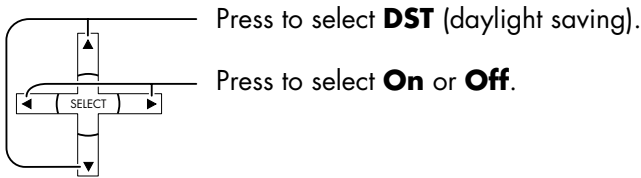

## Auto program

You can scan all (analog and digital) channels. If needed, follow the menus and procedures displayed on screen for setting up the features.

You can also adjust the settings in Set up menu.

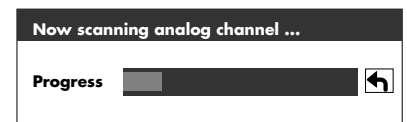
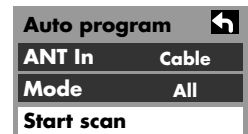
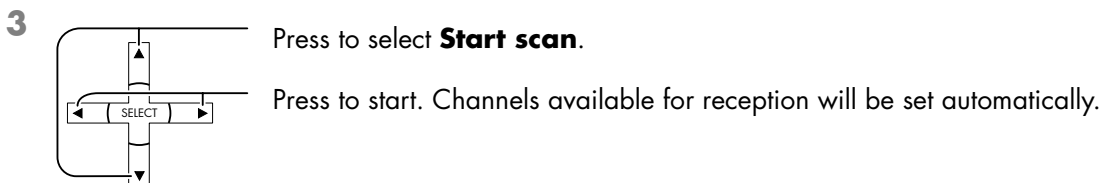
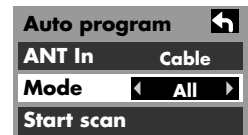
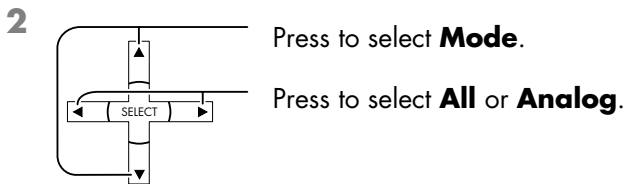
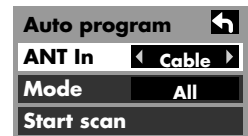
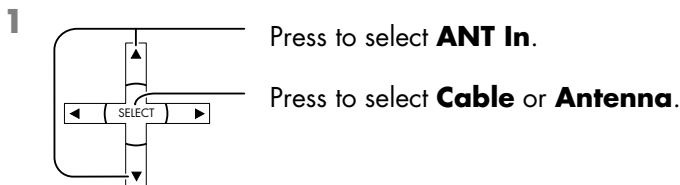

## To exit the menu screen



# Watching TV Programs

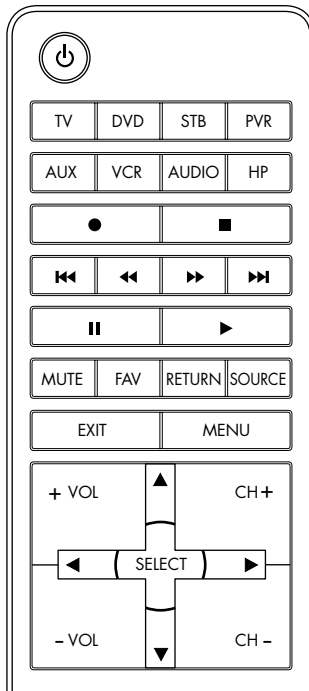

## VHF and UHF

- 1 Press to operate the TV set with the remote control.
- 2 Press to turn on the TV.
- 3 Press to select desired channel.  
You can also use the direct program number selection buttons.
- 4 Select the desired volume level.

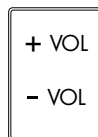
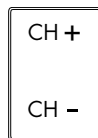

- The channel number and volume level remain the same even after the TV is turned off.
- Power consumption can be reduced if the volume level is lowered.

## Cable TV

Make sure that registration with cable TV provider and connection of equipment are completed.

- 1 Select TV channel 3 or 4.

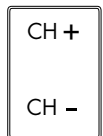

- 2 Press to operate the cable box with the remote control.

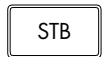

- 3 Press to turn the cable box on.

Point the remote control towards the cable box.



**To operate other manufacturer's product see "Programming the remote control code" on page 55.**

# Aspect Controls

These let you choose the aspect depending on the format of the received signal and your preference.

Press to change the aspect mode.



**The available aspect modes depend on the receiving signal.**

- For 480i, 480p (4:3), and 480p (16:9), choose 4:3, Zoom, Full, or Just mode.
- For 1080i and 720p, choose Full mode only.

Mode	Picture	Explanation
<b>4:3</b>		Displays a 4:3 picture at its standard 4:3 size with gray side bars. (It may create an after-image on screen if displayed for a prolonged period of time.)
<b>Zoom</b>		Expands a 4:3 picture uniformly (width and height) to full screen width and then repositions the picture vertically. (Recommended for letterbox. This will show picture at full screen size.)
<b>Full</b>		Displays a picture at full screen size. (Recommended for anamorphic pictures.)
<b>Just</b>		Stretches the right and left edges of a 4:3 picture to fill the screen, and the center of the screen has aspect correction applied. The size of the picture depends on the original signal. (Recommended for regular TV viewing.)

# Using the Onscreen Navigation Menu

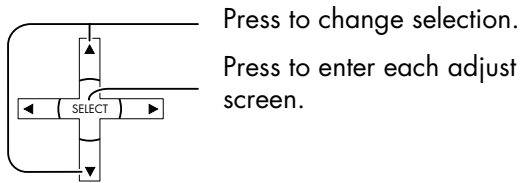

Press **RETURN** to return to previous menu.

Press **MENU** button to display main menu.

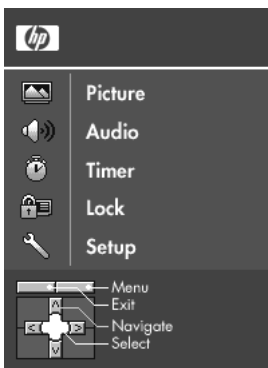

For the main menu entries:

- See "Picture" on page 27.
- See "Audio" on page 31.
- See "Timer" on page 34.
- See "Lock" on page 48.
- See "Setup" on page 37.
- See "Language" on page 21.
- See "Clock" on page 22.
- See "Program channel" on page 38.
- See "Input labels" on page 42.
- See "CC (closed caption)" on page 43.
- See "Other Adjust (setup)" on page 46.
- See "About" on page 47.

# Using the Menus

## Picture

Press the Menu button to display the Main menu.

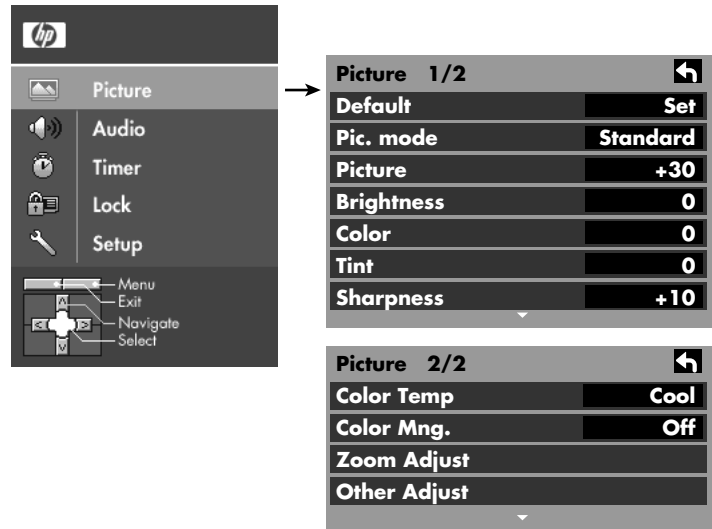
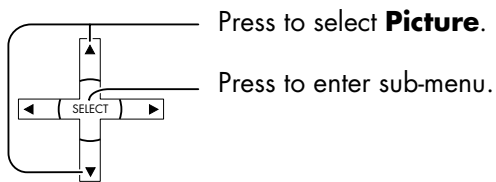

## Default/Pic. mode/Picture/Brightness/Color/Tint/Sharpness/ Color Temp/Color Mng.

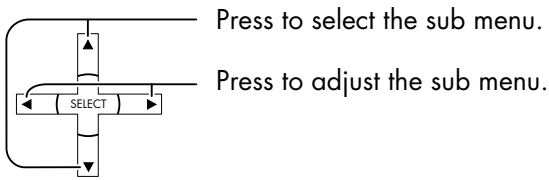

Picture 1/2		←
Default		Set
Pic. mode		Standard
Picture		+30
Brightness		0
Color		0
Tint		0
Sharpness		+10
Picture 2/2		←
Color Temp		Cool
Color Mng.		Off
Zoom Adjust		
Other Adjust		

Item	Explanations
<b>Default</b>	Resets all picture adjustments to factory default settings.
<b>Pic. Mode</b>	Adjusts to preset brightness and color settings.
<b>Picture</b>	Adjusts white areas of picture.
<b>Brightness</b>	Adjusts dark areas of picture.
<b>Color</b>	Adjusts desired color intensity.
<b>Tint</b>	Adjusts natural flesh tones.
<b>Sharpness</b>	Adjusts clarity of outline detail.
<b>Color Temp</b> (Temperature)	Increase or decrease warm (red) and cool (blue) colors to suit personal preferences.
<b>Color Mng.</b> (Color Management)	Setting this to On enables vivid color adjustment automatically.



## Pic. mode

Choose the preset picture mode that best suits the program you are viewing. This feature also affects Color Temp setting.



**Each mode has its own picture settings (Picture, Brightness, Color, Tint, and Sharpness).**

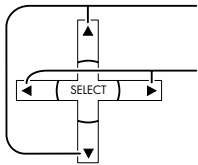

Press to select **Pic. mode**.

Press to select the picture mode.

- Vivid (default): Provides enhanced picture contrast and sharpness for viewing in a well-lit room.
- Standard: Recommended for normal viewing conditions with subdued room lighting.
- Cinema: For watching movies in a darkened room. It provides a soft, film-like picture.

## Zoom Adjust

Adjust the Zoom position. It works when Aspect mode is Zoom.



**To return to the default setting, press the Select button.**

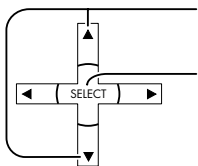

Press to select **Zoom Adjust** menu.

Press to display the Zoom Adjust screen.

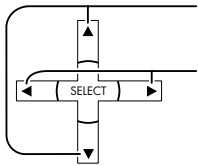

Press to adjust V-Position.

Press to adjust Size.

- V-Position: Adjust the vertical position.
- Size: Adjust the vertical size.

Picture 1/2		⏪
Default		Set
Pic. mode		Standard
Picture		+30
Brightness		0
Color		0
Tint		0
Sharpness		+10

Picture 2/2		⏪
Color Temp		Cool
Color Mng.		Off
Zoom Adjust		
Other Adjust		

## Other Adjust (Picture)

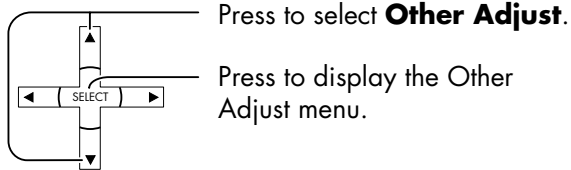

Picture 1/2	
Default	Set
Pic. mode	Standard
Picture	+30
Brightness	0
Color	0
Tint	0
Sharpness	+10

Picture 2/2	
Color Temp	Cool
Color Mng.	Off
Zoom Adjust	
Other Adjust	

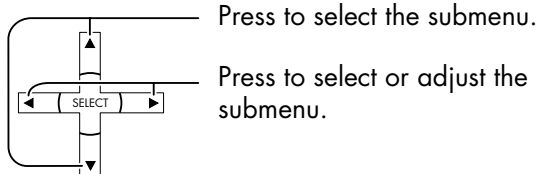

Other Adjust	
Video NR	Off
3D Y/C Filter	Off
Color Matrix	SD
MPEG NR	Off
Black Level	Dark

Item	Explanations
<b>Video NR</b>	Reduces noise, commonly called snow. Leave off when receiving a strong signal.
<b>3D Y/C Filter</b>	Minimizes noise and cross-color in the picture.
<b>Color Matrix</b>	<p>Select <b>SD</b> or <b>HD</b>:</p> <ul style="list-style-type: none"> <li>■ SD: When the input signal is a normal TV system (NTSC).</li> <li>■ HD: When the input signal is a high-definition system (ATSC).</li> </ul> <p>Displays 480p input signals in natural color from digital equipment adapters connected to Component Video Input (Y, P<sub>B</sub>, P<sub>R</sub>) terminals.</p> <p>Select HD or SD to adjust color parameters automatically for HD (high-definition) or SD (standard definition).</p> <p><b>Notes:</b></p> <ul style="list-style-type: none"> <li>■ This feature is available only with 480p signal and not available with regular TV (NTSC) programming.</li> <li>■ When viewing a nonstandard DTV signal format, you can change color parameters manually for the best picture quality.</li> </ul>
<b>MPEG NR</b>	Reduces noise to DVD, STB, or other device.
<b>Black level</b>	<p>Select <b>Dark</b> or <b>Light</b>.</p> <p>Valid only for external input signals.</p>

# Audio

Press the Menu button to display the Main menu.

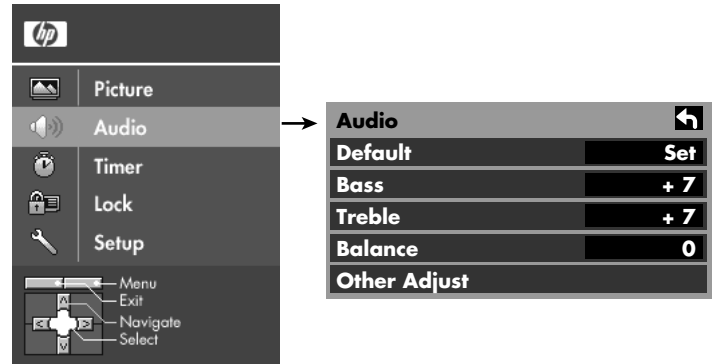
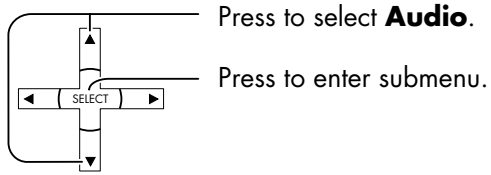

## Default/Bass/Treble/Balance

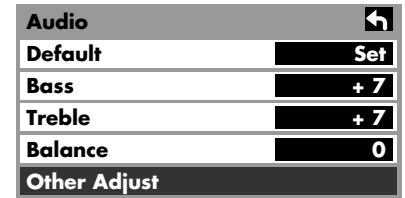
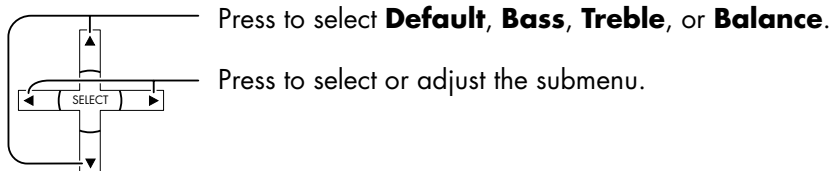

Item	Explanations
<b>Default</b>	Reset Bass, Treble, and Balance adjustments to factory default settings.
<b>Bass</b>	Increase or decrease the bass response.
<b>Treble</b>	Increase or decrease the treble response.
<b>Balance</b>	Emphasize the left/right speaker volume.

## Other Adjust (Audio)

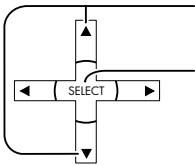
- 1  Press to select **Other Adjust**.  
Press to display the submenu.

<b>Audio</b>	
<b>Default</b>	<b>Set</b>
<b>Bass</b>	<b>+ 7</b>
<b>Treble</b>	<b>+ 7</b>
<b>Balance</b>	<b>0</b>
<b>Other Adjust</b>	

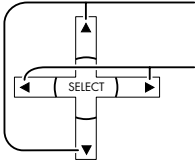
- 2  Press to select the submenu.  
Press to select or adjust the submenu.

<b>Other Adjust</b>	
<b>AI Sound</b>	<b>On</b>
<b>Surround</b>	<b>Off</b>
<b>Speakers</b>	<b>On</b>
<b>HDMI In</b>	<b>Auto</b>
<b>Audio Leveler</b>	<b>0</b>

### AI Sound

Equalize overall volume levels across all channels. AI sound is not available in Video input mode. See "Connecting the Video Input" on page 12.

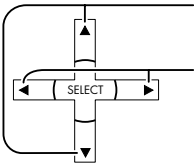

**AI Sound is Off when Speakers is set to Off.**

-  Press to select **AI Sound**.  
Press to select **On** or **Off**.

<b>Other Adjust</b>	
<b>AI Sound</b>	<b>On</b>
<b>Surround</b>	<b>Off</b>
<b>Speakers</b>	<b>On</b>
<b>HDMI In</b>	<b>Auto</b>
<b>Audio Leveler</b>	<b>0</b>

## Surround

Enhances audio response when listening to stereo.

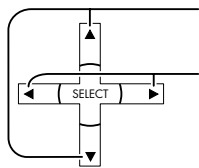

Press to select **Surround**.

Press to select **On** or **Off**.

- On: For stereo audio.
- Off: For monaural audio.

## Speakers

This feature is used to turn TV speakers On or Off. See "Connecting the Amplifier" on page 13.

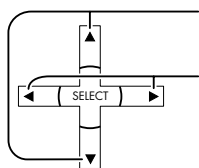

Press to select **Speakers**.

Press to select **On** or **Off**.

- On: TV speakers operate normally.
- Off: TV speakers off.

## HDMI In

Set this option when using HDMI; see "Connecting HDMI" on page 10. This feature lets you switch between digital audio input (audio signal is taken from

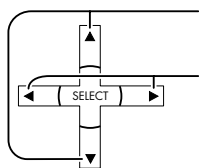

Press to select **HDMI In**.

Press to select the mode.

- Auto: Automatically selects Audio signal.
- Digital: selects Digital Input only.
- Analog: selects Analog Input only.

 **Surround is Off when Speakers is set to Off.**

Other Adjust		↩
AI Sound	On	
Surround	Off	
Speakers	On	
HDMI In	Auto	
Audio Leveler	0	

 **AI Sound, Surround and Audio Leveler are not available when Speakers is set to Off.**

Other Adjust		↩
AI Sound	On	
Surround	Off	
Speakers	On	
HDMI In	Auto	
Audio Leveler	0	

the HDMI In connector) and analog audio input (audio is taken from the HDMI R/L Audio In connectors when using a DVI-HDMI adapter or cable).

Other Adjust		↩
AI Sound	On	
Surround	Off	
Speakers	On	
HDMI In	Auto	
Audio Leveler	0	

## Audio Leveler

The audio leveler monitors the difference in audio levels between input signals from external equipment and minimizes the change in output volume that can occur when switching input signals.

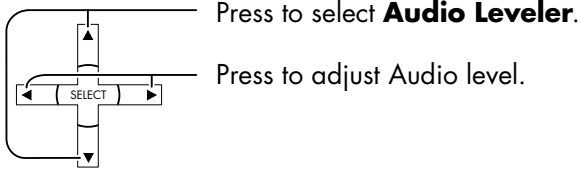

**Audio Leveler is not available when Speakers is set to Off.**

Other Adjust		↩
AI Sound	On	
Surround	Off	
Speakers	On	
HDMI In	Auto	
Audio Leveler	0	

## Timer

Select Timer to turn the TV on and off at selected times and on selected days. Press the Menu button to display the Main menu.

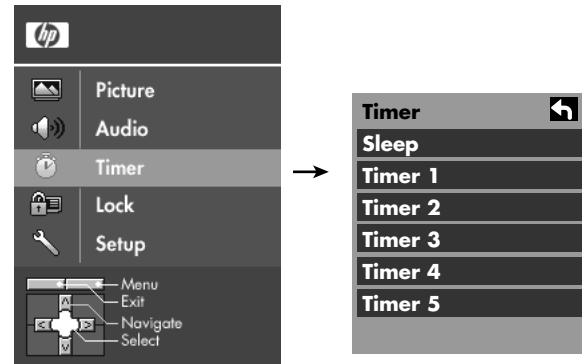
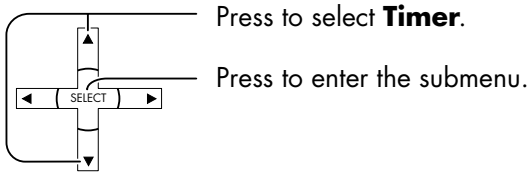

## Sleep Timer

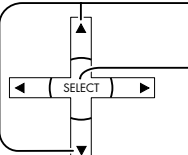
- 

Press to select **Sleep**.

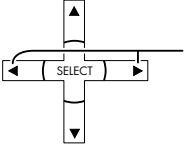
Press to enter the Sleep set screen.
- 

Press to select off time (minutes).

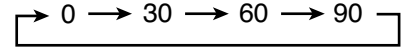

## Timer set

The clock must be set before On time/Off time settings can be made.

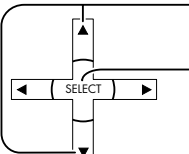
- 
- Press to select **Timer 1–Timer 5**.
- Press to enter the Timer adjust screen.

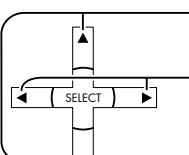

## Channel

- 
- Press to select **CH**.
- Press to set **CH**.

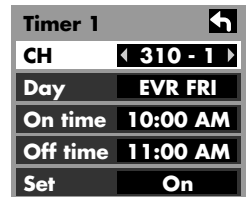

## Day

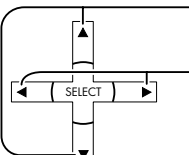
- 
- Press to select **Day**.
- Press to select appropriate day setting.
- Selectable day items: Sun, Mon, Tue, Wed, Thu, Fri, Sat, Mon–Fri, Sat–Sun, Daily, Evr Sun, Evr Mon, Evr Tue, Evr Wed, Evr Thu, Evr Fri, Evr Sat

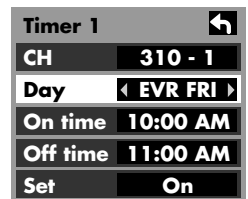

## On time/Off time

Perform the following operations for both **On time** and **Off time**.

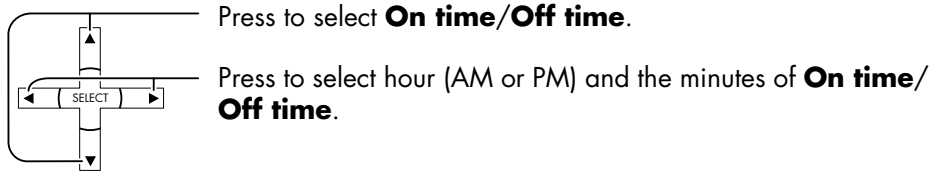

Timer 1	↩
CH	310 - 1
Day	EVR FRI
On time	◀10:00 AM▶
Off time	◀11:00 AM▶
Set	On

## Set

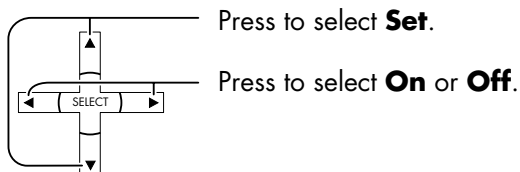

Timer 1	↩
CH	310 - 1
Day	EVR FRI
On time	10:00 AM
Off time	11:00 AM
Set	◀ On ▶



- The TV automatically turns off after 90 minutes when turned on by the Timer. This operation is cancelled if the Off time is selected or if a key is pressed.
- When the power to the TV set is disrupted due to a power outage or similar problem, the off-timer is deactivated, and the TV will be in standby mode even after power is restored.

## To return to the previous screen

Press  to exit any submenu and return to the previous screen in the Timer.



# Setup

Press the Menu button to display the Main menu.

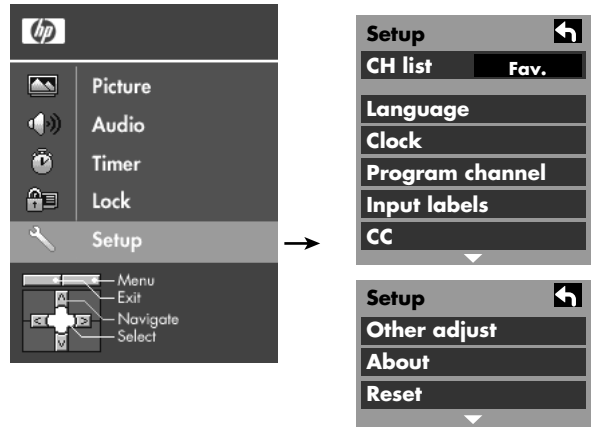
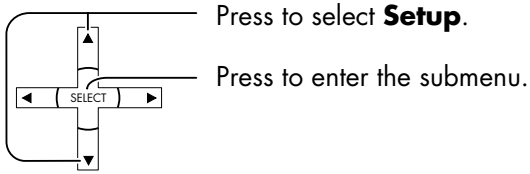

## CH list

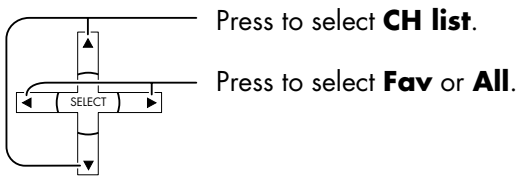

## Language

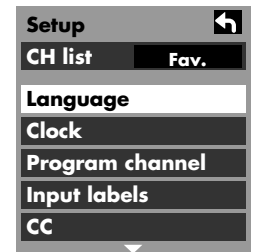
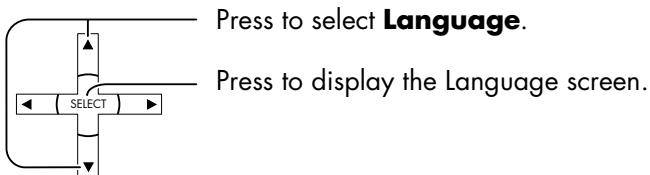

## Clock

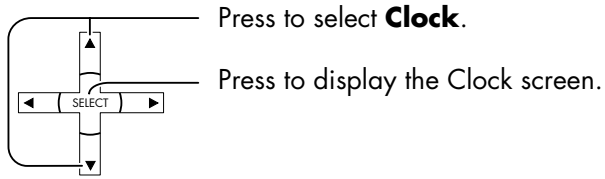

## Program channel

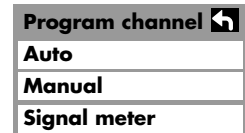
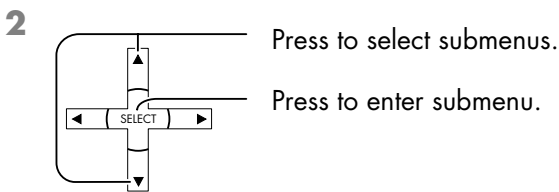
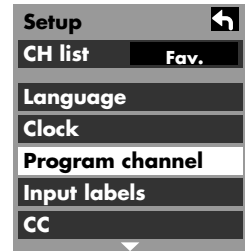
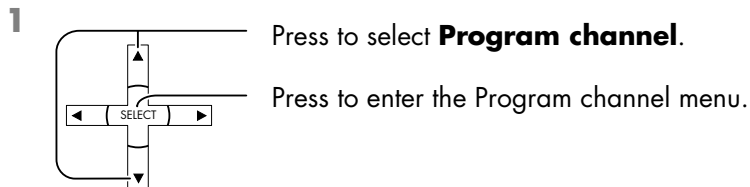

## Auto program

Automatically scans all available channels.

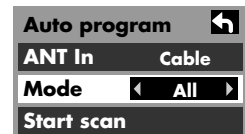
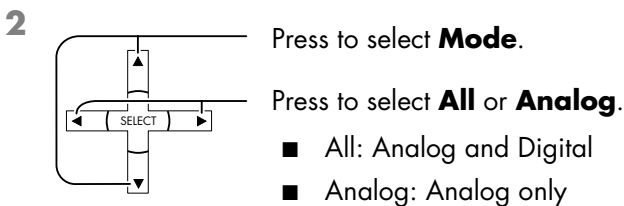
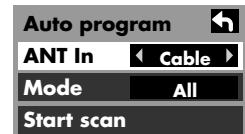
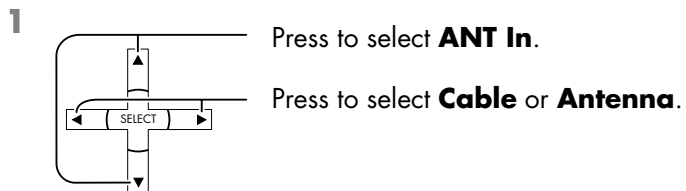

3

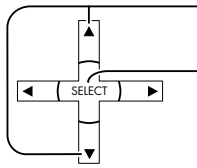

Press to select **Start scan**.

Press to start.

After Auto program is complete, the unit returns to Manual program mode.

To make available a channel that has been located by auto scan, in the Manual program mode, move the cursor to Apply and press Select.

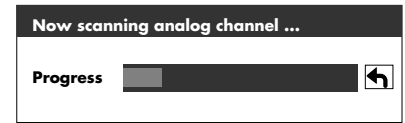
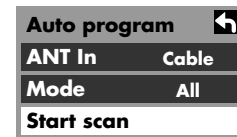

## Manual program

To add or delete channels from channels list manually.

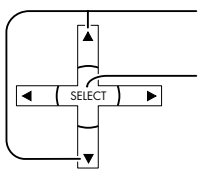

Press to select **Manual**.

Press to enter the Manual Program screen.

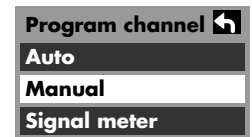

### ■ Program edit

1

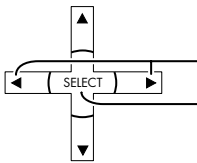

Press to select **Edit**.

Press to enter the edit mode.

CH	Caption	Favorite	Add
1	...	...	No
2		2	Yes
3	...	...	No
4	...	...	No
5	...	...	No
6	...	...	No
7	...	...	No
8	...	...	No
9	...	...	No
10	...	...	No

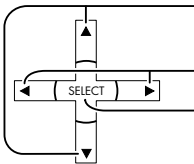
- 2**
- 
- Press to select the desired preset channel line.
  - Press to select edit area, **Caption, Favorite, Add**.
  - Press to enter the preset screen.
  - Refer to the following for each adjustment.

- 3**  Press to move cursor to **Apply**.

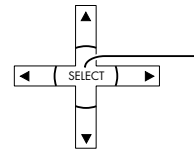
- 4**
- 
- Press to enter your program.

### Edit (Caption)

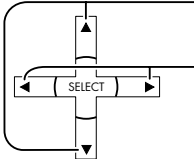
- 1**
- 
- Press to select **Preset**.
  - Press to select **Broadcast st.**

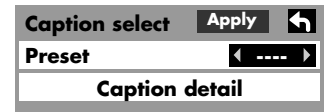

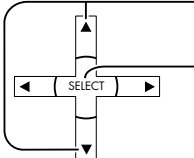
- 2**
- 
- Press to select **Caption detail**.
  - Press to display the Caption input screen.

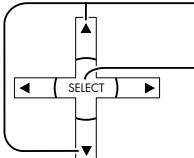
- 3**
- 
- Press to move cursor to **Caption**.
  - Press to enter input field.

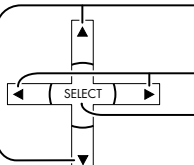

- 4**
- 
- Press to select the character to input/change.
  - Press to move to next character. You can repeat this for up to 7 characters.
  - Press to enter your selection.

5

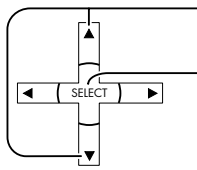

Press to move cursor to **Apply**.

Press to enter Caption.

### ■ Edit (Favorite)

1

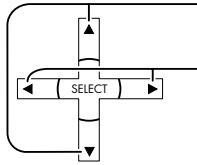

Press to select **Favorite**.

Press to select Favorite number.



2

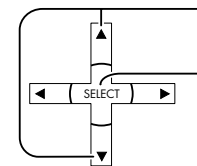

Press to move the cursor to **Apply**.

Press to enter Favorite and return to the Edit screen.

### Edit (Add)

To register/delete in Program channel.

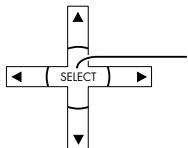

Press to select **Yes** or **No**.

## Signal meter

(For digital channels only)

Displays the signal strength of the ATSC digital channel in antenna.

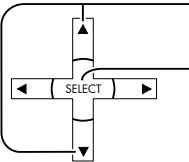
- 

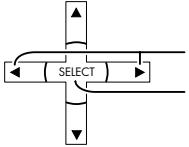
1 Press to select Signal meter.  
Press to display **Signal meter**.
- 

2 Press to select desired channel.  
Press to tune desired channel.

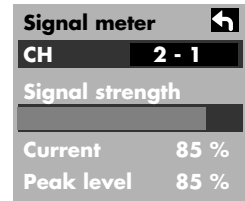
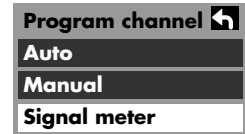

**The signal meter works only for digital signals input with the antenna.**

## Input labels

To label video input connections for onscreen display.

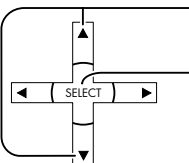
- 

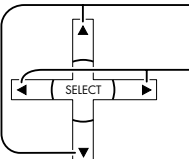
1 Press to select **Input labels**.  
Press to enter the submenu field.
- 

2 Press to select the Video input.  
Press to select the input label.

- To skip the input, select **Skip**. The input is skipped when you press the **Source** button on the remote control or TV.

- Selectable input labels: Skip, VCR, DVD, Cable, DBS, PVR, Game, Aux.

## CC (closed caption)

The television includes a built-in decoder that is capable of providing a visual display of the audio portion. The program viewed must provide closed captioning (CC) for the television to display it.

### CC Mode

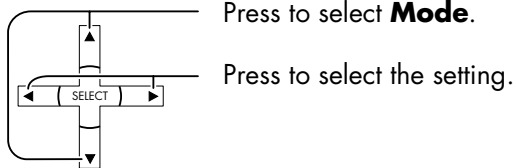

CC	↩
Mode	◀ off ▶
Analog	CC1
Digital	Primary
Digital setting	
CC reset	

- Off: Recommended mode when closed captioning is not being used.
- On: To display closed captioning.



- The closed captioning is not displayed when you use HDMI connection.
- To control the closed caption of an analog connected home entertainment device, use the closed captions On/Off controls for that home entertainment device.
- The CC mode setting of the TV will not affect the analog input.



- If a digital program is being output in analog format, the CC data will also be output in analog format.
- If digital connected equipment is used for input, CC should be set On on either the connected equipment or the TV.
- If CC is set On on both the connected equipment and the TV, captions from each unit will overlap.

## Analog

Choose the closed caption service of analog broadcasting.

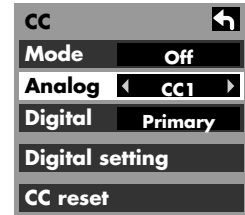
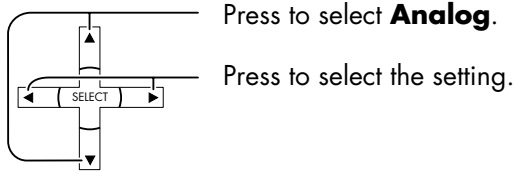

- CC1: For video-related information that can be displayed (up to four lines of script on the screen, where it does not disturb the relevant parts of the picture). Script can be in any language.
- CC2/CC3/CC4: Other modes used for video related information.
- T1: Blanks out a large portion of the picture on the television screen and displays program guide or any other information currently being transmitted.
- T2/T3/T4: Other modes that display information and blank out a large portion of the picture of the TV screen.

## Digital

The Digital CC menu lets you configure the way you choose to view the digital captioning.

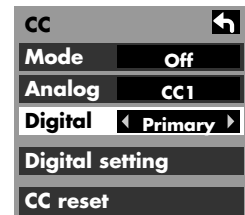
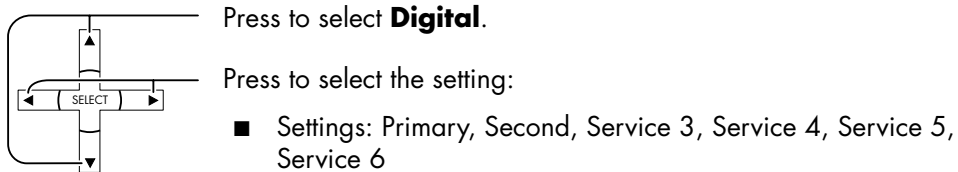



## Digital setting

Selecting digital broadcast service and viewing formats.

1

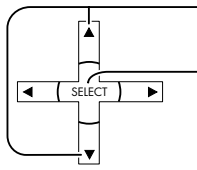

Press to select **Digital setting**.

Press to enter the Digital setting menu.

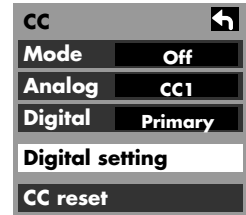

2

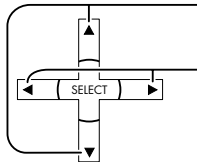

Press to select the submenu.

Press to select the submenu:

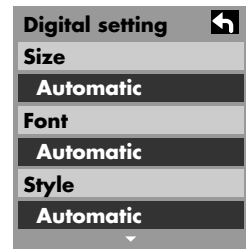

- Size: Automatic, Normal, Small, Large
- Font: Automatic, Default, Mono-serif, Prop-serif, Mono, Prop, Casual, Cursive, Small caps
- Style: Automatic, None, Raised, Depressed, Uniform, Drop shadow
- Foreground: The color of the font (Automatic, Black, White, Red, Green, Blue, Yellow, Magenta, Cyan)
- Fore Opacity: The opacity of the font (Automatic, Transparent, Translucent, Solid, Flashing)
- Background: The color of the text box (Automatic, Black, White, Red, Green, Blue, Yellow, Magenta, Cyan)
- Back Opacity: The opacity of the text box (Automatic, Transparent, Translucent, Solid, Flashing)
- Outline: The outline of the text (if selected under style) (Automatic, Black, White, Red, Green, Blue, Yellow, Magenta, Cyan)

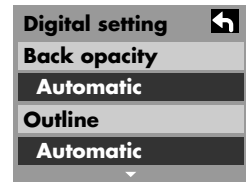
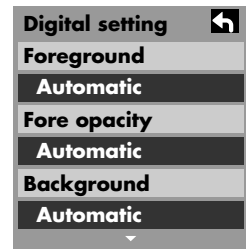

## CC Reset

Reset the CC settings.

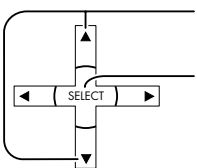

Press to select **CC reset**.

Press to reset CC settings.

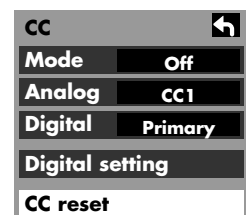

## Other Adjust (setup)

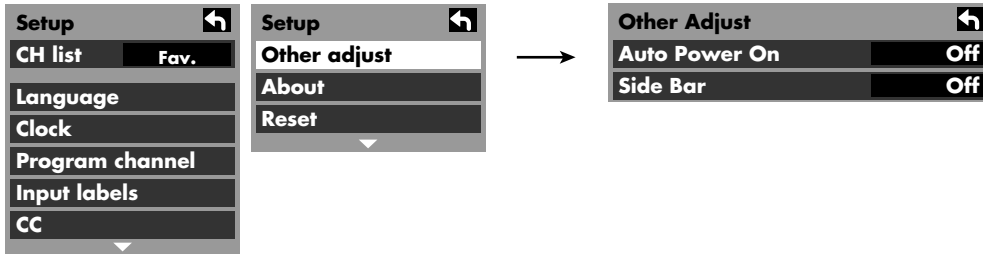

### Auto Power On

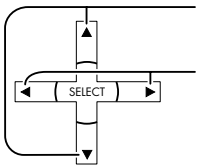

Press to select **Auto Power On**.

Press to select **Set** or **Off**.

Select **Set** to power the TV on at the same time as the cable box or other connected components are powered on.



**The sleep timer and on/off timer will not function if Auto Power On is set.**

## Side Bar

Do not display a picture in 4:3 mode for an extended period, as this can cause an afterimage to remain on either or both sides of the display field.

To reduce the risk of such an afterimage, change the brightness of the side bars.

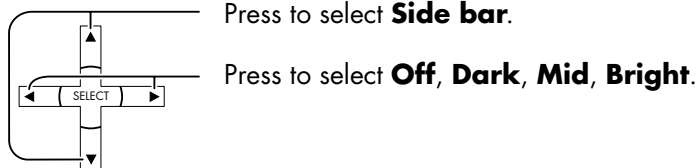
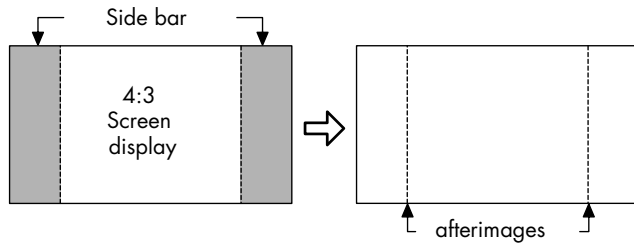

- To reduce the occurrence of afterimages, set the Side Bar to Bright.
- The side bar may flash (alternate black/white) depending on the picture. Using Cinema mode reduces such flashing. See "Pic. mode" on page 29.



## About

Display the TV set version and Software License.

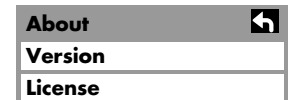
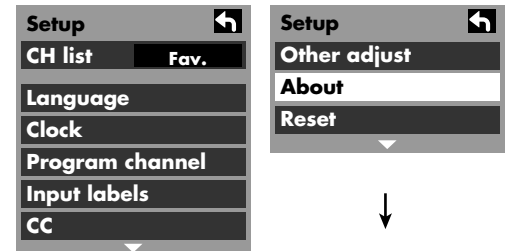
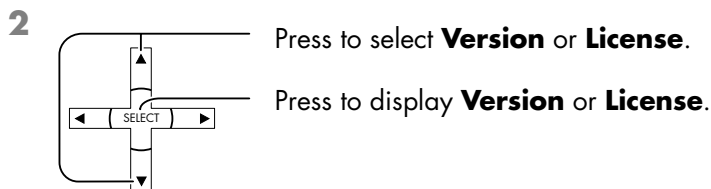
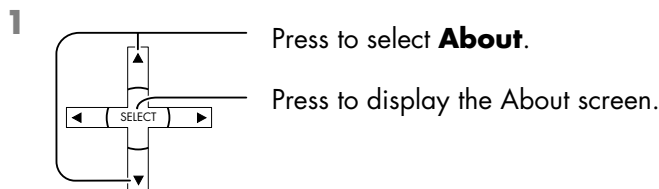

## Reset

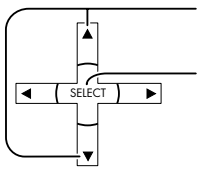
- 

1 Press to select **Reset**.

Press to display the Password screen.
- 2 Enter your password by pressing the number keys on the remote to reset the Setup settings.

The confirmation screen is displayed.
- 3 Select **Yes**, and press Select.

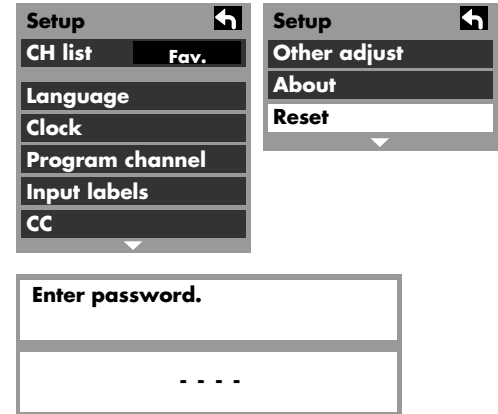

**Performing a Reset clears all items set with Setup, such as channel settings. Use Reset with care.**

## Lock

Press the Menu button to display the Main menu.

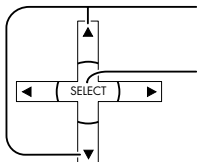
- 

1 Press to select **Lock**.

Press to display the Input password screen.

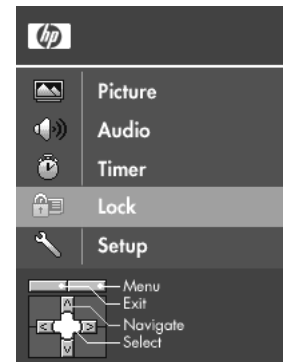

2 Enter your password by pressing the number keys on the remote.

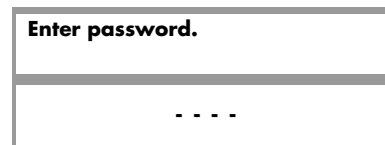

3 Create a four-digit password to enter the Lock menu.

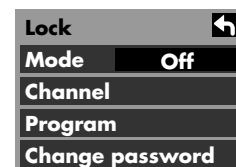

4

①	②	③	Enter a four-digit password.
④	⑤	⑥	After entering your password for the first time,
⑦	⑧	⑨	Create password changes to Enter password.
•	0	LAST	

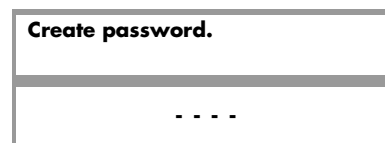

**Use a code that is easy to remember and record it in a safe place.**



**If you forget your secret code, the TV must be serviced by a qualified technician to clear the Lock setup.**

## Lock Mode

Select Lock mode to prevent viewing of video games, VCR tapes, channels and Video modes.

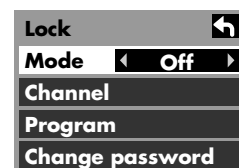
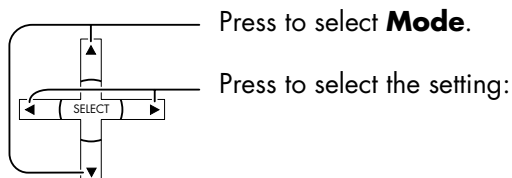

- Off: Turns off Lock set functions.
- All: All channels are locked regardless of the rating level.
- Game: Locks out CH 3, CH 4, and Video inputs.
- CH: Locks out specific analog and digital channels. Password is required to view any of the locked channels.

## Channel (block channel selection)

Select up to seven (1–7) channels to be blocked out. These channels are blocked out regardless of the program rating.

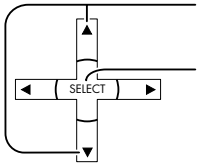
- 

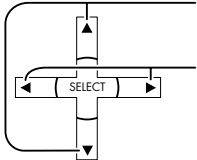
1 Press to select **Channel**.  
Press to display the channel block screen.
- 

2 Press to select **CH 1–CH 7**.  
Press to select the desired Block channel.

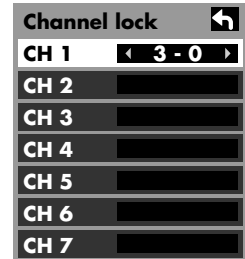
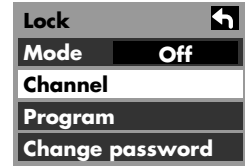

## Blocking a program

This television incorporates V-Chip technology to block the viewing of movies and television programs according to the rating category. There are four content advisory categories: MPAA (Motion Picture Association of America), U.S. TV Program, Canadian

English ratings, and Canadian French ratings. These categories are used as guidelines for blocking programs.

- The default mode for the Lock category is the Unlocked state.

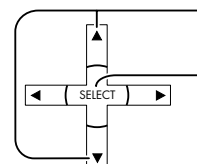
- 

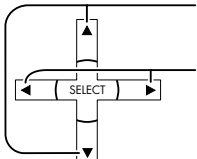
1 Press to select **Program**.  
Press to enter Program menu.
- 

2 Press to select **MPAA, U.S.TV, C.E.L.R., or C.F.L.R.**  
Press to enter Block program adjust screen.

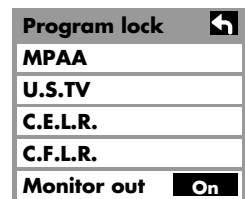
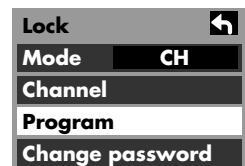

- MPAA: for U.S movie ratings
- U.S.TV: for U.S TV program ratings
- C.E.L.R.: for Canadian English ratings
- C.F.L.R.: for Canadian French ratings

3

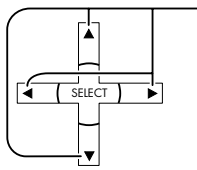

Press to highlight the desired rating level.

4

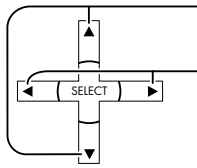

Press to select **Monitor out**.

Press to select **On** or **Off**.

■ **Monitor out**

- On turns on the monitor terminal output for programs that have been set to Blocked.
- Off turns off the monitor terminal output for programs that have been set to Blocked.



**The Off rating is independent of other ratings.**



**When placing a block on a specific age based rating level, the Off rating and any other more restrictive ratings are blocked.**

### U.S. Movie Ratings Chart

<b>NR</b>	No Rating (Not Rated) and NA (Not Applicable) programs. Movie has not been rated or rating does not apply.
<b>G</b>	General Audiences. All ages admitted.
<b>PG</b>	Parental Guidance Suggested. Some material may not be suitable for children.
<b>PG-13</b>	Parents Strongly Cautioned. Some material may be inappropriate for children under 13.
<b>R</b>	Restricted. Under 17 requires accompanying parent or adult guardian.
<b>NC-17</b>	No one 17 and Under Admitted.
<b>X</b>	Adults Only.

## U.S. TV Program Ratings Chart

The TV Parental Guidelines has seven levels of age-based ratings that can be selected. These seven levels are split into two age-based groups:

youth age-based ratings and guidance age-based ratings. Some of these age-based ratings can also have content-based ratings, denoted as D (dialogue), L (language), S (sex), and V (violence). The table below shows the age-based ratings selection.

Age-based Group	Age-based Ratings	Possible Content Selections	Description
<b>NR (Not Rated)</b>	<b>TV-NR</b>	<ul style="list-style-type: none"> <li>■ Viewable</li> <li>■ Blocked</li> </ul>	Not Rated. See CAUTION under "Canadian French Ratings Chart" on page 53.
<b>Youth</b>	<b>TV-Y</b>	<ul style="list-style-type: none"> <li>■ Viewable</li> <li>■ Blocked</li> </ul>	All children. The themes and elements in this program are specifically designed for a very young audience, including children from ages 2–6.
	<b>TV-Y7</b>	<ul style="list-style-type: none"> <li>■ FV Blocked</li> <li>■ Viewable</li> <li>■ Blocked</li> </ul>	Directed to older children. Themes and elements in this program may include mild physical or comedic violence, or may frighten children under the age of 7.
<b>Guidance</b>	<b>TV-G</b>	<ul style="list-style-type: none"> <li>■ Viewable</li> <li>■ Blocked</li> </ul>	General audience. It contains little or no violence, no strong language, and little or no sexual dialogue or situations.
	<b>TV-PG</b>	<ul style="list-style-type: none"> <li>■ D,L,S,V (all selected)</li> <li>■ Any combination of D,L, S, V</li> </ul>	Parental guidance suggested. The program may contain infrequent coarse language, limited violence, some suggestive sexual dialogue and situations.
	<b>TV-14</b>	<ul style="list-style-type: none"> <li>■ D,L,S,V (all selected)</li> <li>■ Any combination of D,L, S, V</li> </ul>	Parents strongly cautioned. This program may contain sophisticated themes, sexual content, strong language and more intense violence.
	<b>TV-MA</b>	<ul style="list-style-type: none"> <li>■ D,L,S,V (all selected)</li> <li>■ Any combination of D,L, S, V</li> </ul>	Mature audiences only. This program may contain mature themes, profane language, graphic violence, and explicit sexual content.
<b>FV:</b> Fantasy/Cartoon Violence <b>V:</b> Violence <b>S:</b> Sex <b>L:</b> Offensive Language <b>D:</b> Dialogue with sexual content			



## Canadian English Ratings Chart

<b>E</b>	Exempt programming includes: news, sports, documentaries and other information programming, talk shows, music videos, and variety programming.
<b>C</b>	Programming intended for children under age 8. No offensive language, nudity or sexual content.
<b>C8+</b>	Programming generally considered acceptable for children 8 years and over. No profanity, nudity or sexual content.
<b>G</b>	General programming, suitable for all audiences.
<b>PG</b>	Parental Guidance suggested. Some material may not be suitable for children.
<b>14+</b>	Programming contains themes or content which may not be suitable for viewers under the age of 14. Parents are strongly cautioned to exercise discretion in permitting viewing by pre-teens and early teens.
<b>18+</b>	18+ years old. Programming restricted to adults. Contains constant violence or scenes of extreme violence.

## Canadian French Ratings Chart

<b>E</b>	Exempt programming.
<b>G</b>	Programming intended for audience of all ages. Contains no violence, or the violence content is minimal or is depicted appropriately.
<b>8 ans+</b>	8+ general, not recommended for young children. Programming intended for a broad audience but contains light or occasional violence. Adult supervision recommended.
<b>13 ans+</b>	Programming may not be suitable for children under the age of 13. Contains either a few violent scenes or one or more sufficiently violent scenes to affect them. Adult supervision strongly suggested.
<b>16 ans+</b>	Programming may not be suitable for children under the age of 16. Contains frequent scenes of violence or intense violence.
<b>18 ans+</b>	Programming restricted to adults. Contains constant violence or scenes of extreme violence.

## Customer Caution

The V-Chip system that is used in this set is capable of blocking NR programs (non-rated, not applicable and none) as per FCC Rules Section 15.120(e)(2). If the option of blocking NR programs is chosen unexpected and possibly confusing results may occur, and you may not receive emergency bulletins or any of the following types of programming:

- Emergency Bulletins (such as EAS messages, weather warnings, and others)
- Locally originated programming: news, political, public service announcements, religious, sports, and weather

## Blocking Messages

Various Blocking messages are displayed onscreen depending upon the type of blocking you have selected in the Lock menu.



**Entering the password overrides the block condition. However, the ratings selection will be retained.**

Message	Possible cause
<b>Game locked</b>	The Source button was pressed when the Game lock had been selected.
<b>Channel Locked</b>	Tuned to the designated channel when the Channel lock had been selected. Tuned to CH 3 or CH 4 when the Game lock had been selected.
<b>All locked</b>	Lock All is selected.
<b>Program locked</b>	Received program that exceeds the Block Program rating level.

## Change password

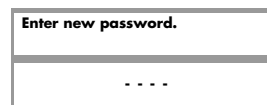
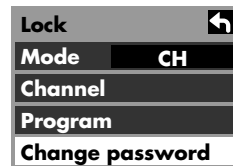
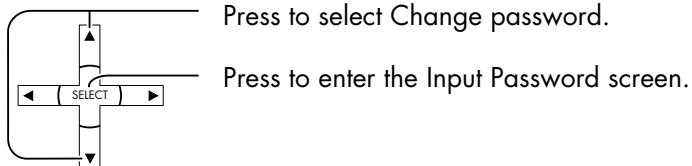

# Operating Peripheral Equipment

## Programming the remote control code

Your HP remote control is programmable. You can program the remote control to operate other home entertainment devices such as your VCR, DVD player, audio receiver, or set-top box. Manufacturer codes for compatible brands are listed at the end of this chapter. If the brand of your device is not listed, see "Searching for the device code" on page 56.

### Programming the device code

The following steps describe how to program a device button if your brand is listed.

- 1 Turn on the TV. Turn on the device you would like to program.



**Please read steps 2 through 4 completely before proceeding. Highlight or write down the codes and device you wish to program before performing step 2.**

- 2 Hold down a device button on the remote control for 5 seconds until the device button blinks, and then release the device button. The device button blinks one more time and then remains lit.
- 3 Locate the brand of your device and manufacturer's codes (see listing that follows).
- 4 Enter the first four-digit code. If the code is accepted, the device button flashes twice. If the code is not accepted, the device button flashes three times.



**If the device button did not blink twice, then repeat steps 2 through 4, entering either the same code or the next code if provided.**

- 5 Aim the remote control at the device, and press the Power button once. The device should turn off. If it does not respond, repeat steps 2 through 4, trying each code for your brand until you find one that works. If it still does not work, try searching for the code; see "Searching for the device code" on page 56.



**If the device does not have a Power button, press Play.**

- 6 Repeat steps 1 through 5 for each device you want to control with the remote control.

## Searching for the device code

If your device does not respond to the remote control after trying all codes listed for your brand, or if your brand is not listed at all, try searching for your code.

- 1 Turn on your home entertainment device.
- 2 Hold down a device button on the remote control for 5 seconds until the device button blinks, and then release the device button. The device button blinks one more time and then remains lit.
- 3 Enter 1, 1, 1, 1, and the device button blinks once and then remains lit.
- 4 Press and release the Power button once on the remote control. Wait until the device button stops blinking. Continue to press and release the Power button, waiting each time for the device button to stop blinking, until the home entertainment device turns off.

### Manufacturer's codes

The following charts include manufacturer codes for these home entertainment devices:

- VCR
- DVD/VCR combo
- Home Theater in a Box
- DVD
- Cable Box
- Satellite Box
- Satellite receiver/recorder
- Amplifier
- Audio Cassette
- Audio System
- Phono
- Receiver/Tuner
- PVR



**Each time you press the Power button it is trying a different code. Be sure to wait until the device button stops blinking before pressing the Power button again. You may need to press the Power button several times before the correct code is found.**

- 5 Once the home entertainment device turns off, press the Select button on the remote control to save the code.

## VCR manufacturer codes

Brand	Code	Brand	Code	Brand	Code
Admiral	0073, 0074, 0101	Daytron	0067, 0083, 0102	JC Penney	0046, 0047, 0048, 0049, 0050, 0051, 0053, 0054, 0057, 0058, 0059, 0060, 0065, 0079, 0085, 0088, 0090
Aiko	0056	Denon	0088	Jensen	0057, 0058, 0068
Aiwa	0055	Dimensia	0043, 0112	JVC	0000, 0019, 0046, 0047, 0048, 0068, 0071, 0087, 0088
Akai	0044, 0045, 0068, 0069, 0080, 0093	Electrohome	0051, 0090	Kenwood	0046, 0047, 0048, 0068, 0071, 0077
Audiovox	0051	Emerson	0044, 0049, 0051, 0052, 0053, 0055, 0061, 0069, 0087, 0090, 0106	KLH	0059
Bell & Howell	0048	Fisher	0048, 0089, 0105	Kodak	0051, 0053
Broksonic	0023, 0049	Fuji	0045, 0053	LG	0051
Calix	0051	Funai	0055, 0095	Lloyds	0077, 0095, 0105
Canon	0053, 0054	Garrard	0055	Logik	0059, 0085
Capehart	0067, 0083	GE	0040, 0043, 0050, 0053, 0054, 0070, 0079, 0112	LXI	0051
Carver	0060, 0110	GoVideo	0021, 0024, 0026, 0028, 0034, 0079, 0081, 0085, 0086	Magnasonic	0085, 0090, 0102
CCE	0056, 0059	Goldstar	0046, 0051, 0079, 0090, 0092	Magnavox	0008, 0053, 0054, 0060, 0064, 0085, 0110
Citizen	0050, 0051, 0052, 0056, 0095	Gradiente	0055, 0090	Marantz	0046, 0047, 0048, 0053, 0060, 0077, 0092, 0110
Colortyme	0046, 0096	Harman Kardon	0046, 0110	Matsushita	0053
Craig	0050, 0051, 0059, 0085, 0090, 0105	Harwood	0059	Memorex	0033, 0048, 0050, 0051, 0053, 0055, 0064, 0073, 0074, 0088, 0090, 0091, 0097, 0105
Curtis Mathes	0043, 0046, 0050, 0053, 0054, 0077, 0079, 0112	Hitachi	0025, 0036, 0037, 0057, 0058, 0065, 0068, 0070, 0088	MGA	0061, 0069
Daewoo	0052, 0055, 0056, 0067, 0083, 0102	JBL	0098	MGN	0079

## VCR manufacturer codes (continued)

Brand	Code	Brand	Code	Brand	Code
Minolta	0057, 0058, 0065, 0088	Pioneer	0047, 0057, 0071, 0075, 0078, 0104	Sharp	0014, 0015, 0062, 0073, 0074, 0091, 0094, 0101
Mitsubishi	0003, 0005, 0006, 0057, 0058, 0061, 0069, 0071, 0090	Portland	0067, 0083	Shintom	0045, 0058, 0059, 0085
Montgomery Ward	0073, 0074	Proscan	0043, 0112	Signature	0073, 0074
Motorola	0053, 0073, 0074	Proton	0085	Signature 2000	0097, 0101
MTC	0050, 0085	Quasar	0053, 0054	Singer	0053, 0059, 0072, 0076, 0085
Multitech	0050, 0055, 0059	Radio Shack	0051, 0062, 0074, 0090	Sony	0007, 0045, 0063, 0080, 0082, 0084, 0098, 0099
NEC	0046, 0047, 0048, 0068, 0071, 0077, 0092	Radio Shack/ Realistic	0048, 0050, 0051, 0053, 0054, 0055, 0062, 0073	STS	0053, 0065
Nikko	0051	Radix	0051	Sylvania	0030, 0032, 0053, 0054, 0055, 0060, 0061, 0110
Noblex	0050	RCA	0012, 0016, 0043, 0044, 0050, 0053, 0057, 0058, 0065, 0070, 0078, 0079, 0088, 0107, 0108, 0112	Symphonic	0055, 0077, 0095, 0105
Olympus	0053	Realistic	0048, 0050, 0051, 0052, 0053, 0054, 0055, 0062, 0073, 0074, 0079, 0090, 0094, 0097, 0105	Tandy	0048
Optimus	0051, 0073, 0074, 0090, 0094	Ricoh	0072, 0076	Tashiko	0051
Optonica	0062	Runco	0064	Tatung	0068
Orion	0087, 0090, 0106	Samsung	0029, 0031, 0035, 0039, 050, 052, 079, 095	Teac	0055, 0068, 0107
Panasonic	002, 004, 009, 020, 053, 054, 066, 085, 105	Sansui	0047, 0068, 0071, 0085	Technics	0053, 0066
Pentax	0057, 0058, 0065, 0070, 0077, 0088	Sanyo	0022, 0048, 0050, 0089, 0097, 0105	Teknika	0051, 0053, 0055, 0090
Philco	0053, 0054, 0060, 0088, 0106	Scott	0049, 0052, 0061, 0090	Toshiba	0010, 0011, 0052, 0057, 0061, 0069, 0100, 0102, 0105, 0109
Philips	0017, 0018, 0053, 0060, 0062, 0110	Sears	0048, 0051, 0053, 0057, 0058, 0065, 0077, 0088, 0089, 0090, 0097, 0105	Totevision	0050, 0051, 0090

### VCR manufacturer codes (continued)

Brand	Code	Brand	Code	Brand	Code
Unitec	0095	Video Concepts	0046, 0047, 0052, 0069, 0077	XR-1000	0053, 0055, 0059
Unitech	0050	Wards	0050, 0051, 0052, 0053, 0055, 0057, 0058, 0059, 0062, 0065, 0073, 0074, 0079, 0090, 0091, 0094, 0105, 0108, 0110	Yamaha	0046, 0047, 0048, 0068, 0077
Vector Research	0046, 0047, 0052, 0077	White Westinghouse	0095	Zenith	0027, 0038, 0045, 0064, 0072, 0076, 0093

### DVD/VCR combo manufacturer codes

Brand	Code	Brand	Code	Brand	Code
GoVideo	0026, 0028, 0068, 0070	JVC	0000, 0010	Sanyo	0022, 0063
Hitachi	0025, 0067	Samsung	0031, 0017	Zenith	0027, 0069

### Home Theater in a Box manufacturer codes

Brand	Code	Brand	Code
Bose	0010, 0071	Philips	0022
Onkyo	0086	Toshiba	0025

### Miscellaneous video manufacturer codes

Type	Brand	Code
DVR	Philips	0042
Digital network recorder	Sony	0041
PVR	TiVo	0111

## DVD manufacturer codes

Brand	Code	Brand	Code	Brand	Code
Aiwa	0073	Hitachi	0065, 0067	Pioneer	0027, 0032
Apex	0000, 0001, 0003, 0004, 0016, 0028, 0029, 0030	Irradio	0092	Proscan	0005, 0099
Audiovox	0074	JVC	0007, 0010, 0011, 0012, 0013	Qwestar	0057
Blaupunkt	0078	Kenwood	0097, 0100	RCA	0005, 0024, 0038
Bose	0062, 0071	Koss	0093	Sampo	0058
Broksonic	0045	Magnavox	0020, 0035	Samsung	0006, 0017, 0033, 0041
Clarion	0046	Marantz	0085	Sansui	0060
Classic	0047	Memorex	0087	Sanyo	0059, 0063
Daewoo	0079, 0080	Mintek	0053	Sharp	0014, 0031
Denon	0075, 0095, 0096	Mitsubishi	0088, 0089, 0090, 0091	Sherwood	0061
Emerson	0048, 0049	NAD	0048, 0081	Sony	0015, 0018, 0034, 0039
Fisher	0050, 0076	Nakamichi	0054	Sylvania	0049, 0072, 0077
Funai	0049, 0064	Norcent	0055, 0056	Techwood	0083
GE	0005, 0051, 0102	Onkyo	0082, 0086	Toshiba	0019, 0026, 0040, 0042
GoVideo	0068, 0070	Oritron	0057	Yamaha	0084, 0098
GPX	0052	Panasonic	0008, 0036, 0037	Zenith	0069, 0094
Harman Kardon	0066	Philips	0002, 0009, 0021, 0022, 0023, 0043		



### Cable box manufacturer codes

Brand	Code	Brand	Code	Brand	Code
ABC	0000, 0001, 0002, 0030	Motorola	0031	Scientific Atlanta	0002, 0023, 0024, 0025
Archer	0006, 0007	Movie Time	0039	Signature	0000
Cableview	0003	NEC	0033	Sprucer	0029
Contec	0034	NSC	0039	Standard Component	0042, 0043
Eastern	0035	Oak	0034, 0041	Starcom	0012, 0030
GE	0000	Panasonic	0027, 0029	Stargate	0012
Gemini	0012, 0013	Philips	0008, 0009, 0010, 0011, 0013, 0017, 0018, 0019, 0020	Tocom	0001, 0015
General Instruments	0000, 0032	Pioneer	0021, 0022	United Cable	0030
Hamlin	0036, 0037, 0038, 0040, 0044	Proscan	0000	Universal	0004, 0006, 0007
Hitachi	0000	RCA	0003, 0029, 0032	Viewstar	0017, 0034, 0039
Jerrold	0000, 0012, 0015, 0016, 0026, 0030, 0032	Realistic	0006	Zenith	0028
Magnavox	0017	Samsung	0022		

### Satellite box manufacturer codes

Brand	Code	Brand	Code	Brand	Code
Alphastar	0073	Hughes	0068	Samsung	0051, 0073
Chaparral	0069	Janeil	0067	Sony	0052, 0079
DirecTV	0046	JVC	0060	Star Choice	0076
Drake	0072	Mitsubishi	0047	Star Trak	0066
Echostar	0071	Panasonic	0050, 0056	STS	0065
Express Vu	0075	Philips	0045	Toshiba	0053, 0074
Fujitsu	0067	Proscan	0077, 0078	Uniden	0061, 0062
GE	0049, 0077, 0078	Radio Shack	0063, 0064	Zenith	0054, 0067
General Instruments	0063, 0064	RCA	0077, 0078		
Hitachi	0068	Realistic	0059		

### Satellite receiver/recorder codes

Brand	Code	Brand	Code
Philips	0057	Sony	0080
RCA	0055	Zenith	0058

### Amplifier manufacturer codes

Brand	Code	Brand	Code
Kenwood	0048	Pioneer	0041
Yamaha	0001, 0053	RCA	0069

### Audio cassette manufacturer codes

Brand	Code	Brand	Code	Brand	Code
Aiwa	0039	Onkyo	0055	RCA	0070
Curtis Mathes	0041	Optimus	0041, 0047	Sansui	0057
Denon	0052	Panasonic	0015, 0050	Sanyo	0044
Fisher	0042, 0049	Philips	0013	Sherwood	0047
GE	0070	Pioneer	0018, 0041, 0045	Sony	0043
Kenwood	0048, 0056	Proscan	0070	Technics	0050
NAD	0040	Quasar	0050	Yamaha	0053
Nakamichi	0054	Radio Shack	0047		

### Audio system manufacturer codes

Brand	Code	Brand	Code	Brand	Code
Aiwa	0039	Nakamichi	0054	Scientific Atlanta	0067
Carver	0051	Panasonic	0015, 0016	Sony	0043
Curtis Mathes	0041	Philips	0013, 0014	Starcom	0066
Denon	0052	Pioneer	0018, 0041	Technics	0050
Harman Kardon	0046	RCA & Dimensia	0031, 0032, 0033, 0034, 0035	Yamaha	0053
Jerrold	0066, 0068	Sansui	0057		
Kenwood	0048, 0056	Sanyo	0044		

### Miscellaneous audio manufacturer codes

Type	Brand	Code	Type	Brand	Code
Digital audio tape	Sony	0043	Receiver/amplifier	Yamaha	0001
Tuner	Philips	0022	TV/VCR/tuner combo	Panasonic	0012

### Phono manufacturer codes

Brand	Code	Brand	Code
Kenwood	0048	Sony	0043
Pioneer	0041	Yamaha	0053

### Receiver/tuner manufacturer codes







Brand	Code	Brand	Code	Brand	Code
Aiwa	0017, 0036, 0039	Luxman	0064	Radio Shack	0047
BOSE	0010	Marantz	0019	RCA	0071, 0072
Carver	0051	McIntosh	0058	Sansui	0057
Curtis Mathes	0041	NAD	0040	Sanyo	0042, 0044
Denon	0006, 0026, 0027, 0052	Nakamichi	0054	Sharp	0060
Fisher	0042, 0044, 0049	NEC	0040	Sherwood	0047
Gradiente	0062	Nikko	0063	Sony	0000, 0024, 0043
Harman Kardon	0008, 0038, 0046	Onkyo	0003, 0021, 0055	Technics	0002, 0020, 0050
Hitachi	0059	Optimus	0041, 0047	Toshiba	0025
JBL	0038	Panasonic	0009, 0012, 0016, 0029, 0050	Yamaha	0048, 0053
Jensen	0061	Philips	0014	Zenith	0065
JVC	0007, 0030	Pioneer	0004, 0023, 0041, 0045		
Kenwood	0005, 0028, 0048, 0056	Quasar	0050		



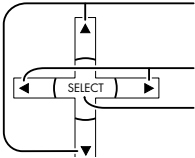



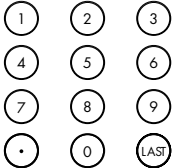

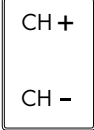

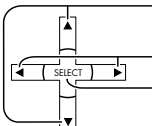

## PVR manufacturer codes

Brand	Code	Brand	Code
Philips	0001, 0004	TiVO	0002
Sony	0000, 0005	Zenith	0003

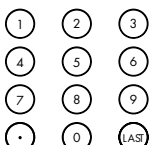
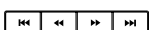
## Mode Operational Key Chart

This chart defines which keys are operational after programming (if needed), while in the selected remote control mode, DTV, CABLE, DBS, VCR, DVD, etc.

KEY NAME	DTV MODE	CABLE MODE
	Power	Power
	Navigation Up/Down	Cable channel Up/Down
	Navigation Right/Left	–
	OK	–
	DTV Menu	–
	PROGRAM INFO.	–
	Exit Electronic Program Guide	–
	Select Channel	Select Channel
	Info Electronic Program Guide	–
	–	–

KEY NAME	VCR MODE	DVD/CD Mode		AUX Mode			RCVR Mode
		(DVD)	(CD)	(PVR)	(VCR2)	(TAPE)	
	Power	Power	Power	Power	Power	Power	Power
	TV Mute	TV Mute	RCVR Mute	TV Mute	RCVR Mute	RCVR Mute	RCVR Mute
	TV Input SW	-	-	-	TV Input SW	-	RCVR Input SW
	-	Navigation Up/Down	Next/Previous Track	Navigation Up/Down	-	-	Tuner +/-
	Volume -/+	Navigation Right/Left	RCVR Volume -/+	Navigation Right/Left	Volume -/+	Volume -/+	RCVR Volume -/+
	-	-	-	-	-	-	-
	-	-	-	PVR MENU	-	-	-
	Onscreen VCR Display	DVD Display	Time Format	-	Onscreen VCR Display	-	-
	-	-	-	Exit PVR Menu	-	-	-
	-	1.... AV1 2.... AV2 3.... AV3 4.... AV4 5.... CD 6.... TUNER 7.... PHONO 8.... TAPE 9.... AUX	-	Select Channel	-	-	1.... AV1 2.... AV2 3.... AV3 4.... AV4 5.... CD 6.... TUNER 7.... PHONO 8.... TAPE 9.... AUX
	VCR Rew/FF	Skip Search Rew/FF	Search Rew/FF	-	VCR Rew/FF	Tape Rew/FF	Surround +/-
	Play	Play	Play	Play	Play	Play	-
	Pause	Still/Pause	Pause	Pause	Pause	Pause	-
	Stop	Stop	Stop	-	Stop	Stop	-
	VCR Record	-	-	PVR Record	VCR Record	Tape Record	-
	Source Switch	-	-	-	Source Switch	-	-
	VCR Channel Up/Down	-	-	PVR Channel Up/Down	VCR Channel Up/Down	-	RCVR Center +/-

# Video/Component/HDMI Input Signals

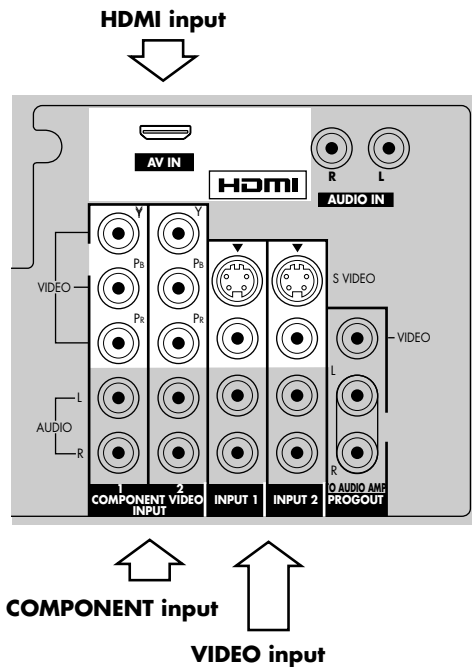

Signals without these horizontal and vertical frequencies may not be displayed properly.

## VIDEO input

	Signal Name	Horizontal Frequency (kHz)	Vertical Frequency (Hz)
1	NTSC	15.73	59.94/60

## Applicable input signals (\* mark)

	Signal Name	Horizontal Frequency (kHz)	Vertical Frequency (Hz)	Component	HDMI
1	525 (480) /60i	15.73	59.94/60	*	*
2	525 (480) /60p	31.47	59.94/60	*	*
3	750 (720) /60p	45.00	59.94/60	*	*
4	1125 (1080) /60i	33.75	59.94/60	*	*

# Specifications

<b>PE4200N</b>			
<b>Power Source</b>	120V~, 50/60 Hz		
<b>Power Consumption</b>	Maximum: 390 W Stand-by condition: 0.6 W		
<b>Plasma Display panel</b>	Drive method: AC type 42 in., 16:9 aspect ratio		
<b>Screen Size</b>	Approx. 36.2 in. (92 cm) (W) x 20.4 in. (51.8 cm) (H) x 41.6 in. (105.6 cm) (diagonal)		
<b>Dimensions (W x H x D)</b>	Approx. 44.8 in. (113.8 cm) x 28.78 in. (73.1 cm) x 5.41 in. (13.75 cm)		
<b>Mass (Weight)</b>	86 lb. (39 kg)		
<b>Channel Capability-ATSC/NTSC</b>	VHF/UHF: 2–69, CATV:1–135		
<b>Sound Speaker</b>	Woofer 3.1 in. (8 cm) x 2, Tweeter 0.63 in. (1.6 cm) x 2.9 in. (7.3 cm) x 4		
<b>Audio Output</b>	26W [8W + 8W, 5W + 5W] (10% THD)		
<b>FEATURES</b>	3D Y/C FILTER; Closed Caption; HDMI; V-Chip		
<b>Operating Conditions</b>	Temperature: 32° F–104° F (0°–40°C) Humidity: 20%–80% (non-condensing)		
<b>Connection Terminals</b>	AV Input 1–2	VIDEO (Phono Jack Type) S-VIDEO (Mini DIN 4-pin) AUDIO L/R (Phono Jack Type x2)	1.0 Vp-p (75Ω)  Y: 1.0 Vp-p (75Ω), C: 0.286 Vp-p (75Ω)  0.5 Vrms
	AV Prog. Out	VIDEO (Phono Jack Type) AUDIO L/R (Phono Jack Type x2)	1.0 Vp-p (75Ω)  0.5 Vrms
	Component Video Input1–2	Y PB/PR AUDIO L/R (Phono Jack Type x2)	1.0 Vp-p (Including Synchronization) ±0.35 Vp-p 0.5 Vrms
	HDMI	HDMI type A Connector AUDIO L/R (Phono Jack Type x2)	0.5 Vrms
	Digital Audio Out	PCM/Dolby Digital, Fiber Optic	















All specifications represent the typical specifications provided by HP's component manufacturers; actual performance may vary either higher or lower.



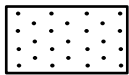







**Design and specifications are subject to change without notice. Weight and dimensions shown are approximate.**

# Troubleshooting Chart

Refer to this sections if you are having viewing, picture, or sound problems with your TV.

Symptoms		Solution
Video	Audio	
Snowy Video 	Noisy Audio 	<ul style="list-style-type: none"> <li>Adjust the antenna location and connection.</li> </ul>
Multiple Image 	Noisy Audio 	<ul style="list-style-type: none"> <li>Adjust the antenna location and connection.</li> <li>Check the antenna lead-in cable.</li> </ul>
Interference 	Noisy Audio 	<ul style="list-style-type: none"> <li>Move the television away from electrical appliances, lights, vehicles, and medical equipment.</li> </ul>
Normal Video 	No Audio 	<ul style="list-style-type: none"> <li>Check to see if the volume is set at the minimum.</li> <li>Verify that Mute mode is not set.</li> <li>Check the speaker connection.</li> <li>Check all audio inputs.</li> <li>Change the channel.</li> </ul>
No Video with Snow 	Noisy Audio 	<ul style="list-style-type: none"> <li>Set Input Setup properly.</li> <li>Check the antenna cables.</li> </ul>
No Video 	No Audio 	<ul style="list-style-type: none"> <li>Check to see if the TV power cord is plugged into a power outlet.</li> <li>Try another channel in case of station trouble.</li> <li>Ensure the remote control codes are properly programmed.</li> <li>Check cable connections.</li> <li>Adjust brightness and audio controls.</li> <li>Press the source button, to select the correct input source.</li> <li>Make sure a PC is not connected with an HDMI input.</li> <li>Unplug any HDMI connections, and plug them back in.</li> </ul>
No Color 	Normal Audio 	<ul style="list-style-type: none"> <li>Adjust the Color settings.</li> <li>Change the channel.</li> </ul>



Symptoms		Solution
Video	Audio	
Digitalization of image Image freeze up 	Audio Break up 	<ul style="list-style-type: none"> <li>■ Reposition the ATSC (digital) antenna.</li> <li>■ Check signal meter. If the signal is weak, add a signal booster to boost the signal strength.</li> </ul>
Normal Video 	Wrong Audio 	<ul style="list-style-type: none"> <li>■ Verify that the Audio mode is set to Stereo or Mono, not SAP.</li> <li>■ Check to see if there is a problem with the audio setting for HDMI. If so, use analog audio.</li> <li>■ Make sure the audio input matches the output. For example, set the audio of HDMI to linear PCM.</li> </ul>
Black Box on Screen 	Normal Audio 	<ul style="list-style-type: none"> <li>■ Verify that the CC (closed caption) Analog settings are set to something other than T1, T2, T3, or T4.</li> </ul>
Normal Video 	Normal Audio 	<ul style="list-style-type: none"> <li>■ Replace the remote control batteries.</li> </ul>
Intermittent Remote Control Operation		

## Plasma Display panel

Symptoms	Check
Some parts of the screen do not light up.	<ul style="list-style-type: none"> <li>■ The plasma display panel is manufactured using an extremely high level of precision technology; however, sometimes some parts of the screen may be missing picture elements or have luminous spots. This is not a malfunction.</li> </ul>
An afterimage appears. 	Do not allow a still picture to be displayed for an extended period, as this can cause a permanent afterimage to remain on the Plasma TV. Examples of still pictures include logos, video games, computer images, teletext, and images displayed in 4:3 mode.  <b>NOTE:</b> The permanent afterimage on the plasma TV resulting from fixed image use is not an operating defect and as such is not covered by the warranty. This product is not designed to display fixed images for extended periods of time.
Whirring sounds can be heard from the display unit.	<ul style="list-style-type: none"> <li>■ The TV includes a cooling fan to dissipate heat generated during normal use. The rotating fan may cause a whirring sound which is normal.</li> </ul>

## **Customer's Record**

The product number and serial number of this product can be found on the back cover of the television. You should note this serial number in the space provided below. Retain this User's Guide, plus your purchase receipt, as a permanent record of your purchase to aid in identification in the event of theft or loss, and for warranty service purposes.

Product Number: \_\_\_\_\_

Serial Number: \_\_\_\_\_

# **Guide de l'utilisateur pour le téléviseur à plasma HP Pavilion**

## **Téléviseur à plasma HP Pavilion PE4200N 42 po (106 cm)**

**Avant d'effectuer une connexion, de faire fonctionner ou de régler cette télévision, veuillez lire ces instructions dans leur intégralité.**

**Conservez ce guide de l'utilisateur à titre de référence ultérieure.**



**i n v e n t**

Les garanties des produits et services HP sont exclusivement présentées dans les déclarations expresses de garantie accompagnant ces produits et services. Aucun élément de ce document ne saurait être considéré comme une garantie supplémentaire. La société HP ne saurait être tenue responsable des erreurs ou omissions de nature technique ou rédactionnelle qui pourraient subsister dans ce document.

La société HP n'assume aucune responsabilité quant à l'utilisation ou à la fiabilité de ses logiciels sur un matériel qui n'est pas fourni par HP.

Ce document contient des informations en propriété exclusive protégées par copyright. Aucune partie de ce document ne peut être photocopiée, reproduite ou traduite dans une autre langue sans l'autorisation écrite préalable de HP.

Hewlett-Packard Company  
P.O. Box 4010  
Cupertino, CA 95015-4010  
États-Unis

Copyright © 2005 Hewlett-Packard Development Company, L.P.



Fabriqué sous licence de Dolby Laboratories. Dolby et le symbole du double-D sont des marques de commerce de Dolby Laboratories.

HDMI, le logo HDMI et High-Definition Multimedia Interface sont des marques de commerce ou des marques déposées de HDMI Licensing LLC.

Ce produit inclut une technologie de protection de copyright protégée par des déclarations de méthode de certains brevets américains et d'autres droits de propriété intellectuelle appartenant à Macrovision Corporation et autres détenteurs de droits. L'utilisation de cette technologie de protection de copyright doit être autorisée par Macrovision Corporation et est destinée à l'usage des particuliers ou d'autres utilisations de visualisation limitée dans l'absence d'autre autorisation de Macrovision Corporation. La rétroingénierie ou le désassemblage du produit sont interdits. Sous couvert des brevets déposés aux États-Unis, numéros 4,631,603, 4,577,216, 4,819,098, 4,907,093, 6,381,747 et 6,516,132.

HP est en faveur d'une utilisation licite des technologies et n'appuie pas ni n'encourage l'utilisation de produits pour d'autres fins que celles autorisées par la loi sur les droits d'auteur.

Les informations contenues dans ce document peuvent faire l'objet de modifications sans préavis.

	<b>ATTENTION</b> Risque de secousse électrique Ne pas ouvrir	
<p><b>AVERTISSEMENT :</b> Afin d'éviter tout risque de choc électrique, n'enlevez ni le capot ni le panneau arrière. Le téléviseur ne contient aucune pièce réparable par l'utilisateur. Contactez un personnel technique qualifié pour toute réparation.</p>		



L'éclair avec la pointe fléchée dans un triangle indique à l'utilisateur que les pièces contenues dans le produit représentent un risque de choc électrique.





Le point d'exclamation dans un triangle indique à l'utilisateur que d'importantes instructions de fonctionnement et de réparation sont stipulées dans le présent guide d'utilisateur.

**AVERTISSEMENT :** Pour réduire le risque d'incendie ou de choc électrique, n'exposez pas le produit à la pluie ou l'humidité. Ne placez pas de récipients contenant du liquide (tels que vase, tasse, produits de beauté, etc.) sur le téléviseur (y compris les étagères au-dessus, etc.).

**AVERTISSEMENT :** 1) Pour éviter tout risque de choc électrique, n'enlevez pas le capot. Le téléviseur ne contient aucune pièce réparable par l'utilisateur. Contactez un personnel technique qualifié pour toute réparation.

2) N'enlevez pas la broche de mise à la terre sur la fiche d'alimentation. Cet appareil est équipé d'une fiche d'alimentation à trois broches, mises à la terre. Cette fiche ne se branche que dans une prise d'alimentation mise à la terre. Il s'agit d'une caractéristique de sécurité. Si l'insertion de la fiche dans la prise est impossible, contactez un électricien. N'essayez pas de mettre en échec la fiche de mise à la terre.

**REMARQUE :** Ne laissez pas d'image fixe affichée pendant une période prolongée sous risque de laisser une image rémanente en permanence sur le téléviseur à plasma. Des exemples d'images fixes incluent entre autres : logos, jeux vidéo, images informatiques, télétexte et images affichés en mode 4:3.

	<p>Fabriqué sous licence de Dolby Laboratories. « Dolby » et le symbole du double-D sont des marques de commerce de Dolby Laboratories.</p>
	<p>HDMI, le logo HDMI et High-Definition Multimedia Interface sont des marques de commerce ou des marques déposées de HDMI Licensing LLC.</p>
<p><b>Description de la licence :</b> Pour afficher les informations relatives à la licence du logiciel utilisé dans ce produit, appuyez sur le bouton Menu et sélectionnez <b>Configuration, A propos de, Licence</b>. (Voir la section <i>A propos de</i> à la page 51).</p>	

# Importantes consignes de sécurité

- 1 Suivez ces instructions.
- 2 Conservez ces instructions.
- 3 Tenez compte de tous les avertissements.
- 4 Suivez toutes les instructions.
- 5 N'utilisez pas ce téléviseur à proximité de l'eau.
- 6 Nettoyez uniquement avec un chiffon sec.
- 7 Ne bloquez pas les ouvertures des ventilations. Effectuez une installation conforme aux instructions du fabricant.
- 8 N'effectuez pas d'installation près de sources de chaleur telles que radiateurs, registres de chaleur, fours ou autres appareils (y compris les amplificateurs) dégageant de la chaleur.
- 9 Ne mettez pas en échec la mesure de sécurité de la fiche polarisée ou mise à la terre. Une fiche polarisée est dotée de deux lames avec l'une plus large que l'autre. Une fiche de type mise à la terre est dotée de deux broches et d'une troisième pour la mise à la terre. La broche la plus large ou celle de mise à la terre sont fournies par mesure de sécurité. Si la fiche fournie ne correspond pas à votre prise, consulter un électricien afin qu'il remplace la prise désuète.
- 10 Protégez le cordon d'alimentation du passage piétonnier ou de tout pincement plus particulièrement au niveau des fiches, des prises de courant et au point où il sort de l'appareil.
- 11 Utilisez uniquement des équipements/accessoires spécifiés par le fabricant.
- 12 Utilisez uniquement avec le chariot, support, trépied, bride ou table spécifiés par le fabricant ou vendus avec l'appareil. Avec un chariot, prenez toutes les précautions nécessaires lors du déplacement de l'ensemble chariot/téléviseur afin d'éviter qu'il ne bascule.
- 13 Débranchez le téléviseur pendant les orages ou lorsqu'il ne sera pas utilisé pendant de longues périodes.
- 14 Contactez un personnel technique qualifié pour toute réparation. Une réparation est nécessaire lorsque le téléviseur a été endommagé d'une façon quelconque, tel que par exemple, le cordon d'alimentation ou la fiche, lorsque du liquide a été renversé ou que des objets sont tombés dans le téléviseur, lorsque le téléviseur a été exposé à la pluie ou l'humidité, qu'il ne fonctionne pas normalement ou qu'il est tombé.
- 15 Pour éviter tout choc électrique, assurez-vous que la broche de mise à la terre sur la fiche d'alimentation C.A. est bien connectée dans la prise.



# Déclaration FCC

Ce matériel a été testé et jugé conforme aux normes de la classe B concernant les équipements numériques, selon l'alinéa 15 de la réglementation FCC. Ces limites sont conçues pour offrir une protection raisonnable contre les interférences dans une installation résidentielle. Cet équipement produit, utilise et peut émettre de l'énergie sous forme de radiofréquences. S'il n'est pas utilisé conformément aux instructions, il peut produire des interférences nuisibles aux communications radio. Cependant, il n'existe aucune garantie assurant qu'il n'y aura pas d'interférence dans une installation particulière. Si l'utilisateur constate des interférences lors de la réception d'émissions de radio ou de télévision (il suffit pour le vérifier d'allumer et d'éteindre successivement l'appareil), il devra adopter l'une des mesures suivantes pour les éliminer. À cette fin, il devra :

- Réorienter ou déplacer l'antenne réceptrice.
- Augmenter la distance entre l'équipement et le récepteur.
- Branchez le matériel sur un circuit autre que celui du récepteur,
- Consultez HP ou faire appel à un technicien spécialisé en radiotélévision.

**Mesures de précaution de la FCC :**  
**Pour garantir une conformité continue, utilisez uniquement des câbles gainés lors de la connexion de la télévision aux périphériques. Tout changement ou modification ne bénéficiant pas d'une autorisation expresse par la partie responsable peut engendrer une interférence dangereuse et pourrait annuler le droit de l'utilisateur d'utiliser l'équipement.**

PARTIE RESPONSABLE :

Hewlett-Packard Company  
Digital TV Solutions  
Attn: Product Regulations Manager  
10435 N. Tantau Avenue  
CAC 07, MS 4295  
Cupertino, CA 95014 USA

## AVIS CANADIEN :

**Cet appareil numérique de classe B est conforme à la norme canadienne ICES-003.**

## Informations sur la réglementation et la sécurité

**AVERTISSEMENT :** La télévision est lourde ; respectez les règles d'ergonomie lorsque vous la déplacez.

## Informations de sécurité supplémentaires

Ce téléviseur n'a pas été évalué pour un raccordement à un système électrique « IT » (c'est-à-dire un système de distribution C.A. sans connexion directe à la terre, selon la norme IEC 60950).

## Avertissement de sécurité concernant l'alimentation C.A.

**AVERTISSEMENT :** Installez le téléviseur à proximité d'une prise C.A. Le câble d'alimentation C.A. est le principal outil de débranchement et doit toujours être facilement accessible. Pour votre sécurité, le câble d'alimentation fourni avec votre télévision possède une fiche mise à la terre. Branchez toujours le câble dans une prise murale avec mise à la terre, afin d'éviter les risques d'électrocution.

**AVERTISSEMENT :** N'utilisez pas le téléviseur lorsque le capot est enlevé.

**AVERTISSEMENT :** La télévision n'est pas réparable par l'utilisateur. Pour éviter d'endommager la télévision, faites-la réparer ou remplacer par un technicien compétent.

**AVERTISSEMENT :** Pour plus de sécurité, débranchez toujours la télévision de sa source d'alimentation et de tout système de télécommunications (comme CATV, SAT ou tout autre périphérique) avant d'exécuter toute opération de maintenance. Si vous ne respectez pas ces consignes, vous risquez de vous blesser ou de causer des dommages matériels. Le téléviseur contient des niveaux de tension dangereux.

## Protection des connecteurs pour antenne de téléviseur

### Mise à la terre d'une antenne de téléviseur extérieure

Si une antenne extérieure ou un système de transmission par câble est raccordé à ce produit, assurez-vous que l'antenne ou le système de transmission par câble est électriquement mis à la terre, de façon à vous protéger contre les surtensions et les accumulations d'électricité statique. L'article 810 du National Electrical Code des États-Unis, (ANSI/NFPA 70) fournit des informations sur la mise à la terre du mât et de la structure de base, sur la mise à la terre du fil conducteur vers un système de décharge, sur la taille des conducteurs de mise à la terre, sur l'emplacement du système de décharge, sur le raccordement des électrodes de mise à la terre et sur les exigences applicables à l'électrode de mise à la terre.

## Protection contre la foudre

Pour mieux protéger vos appareils durant un orage électrique, ou lorsque l'équipement demeure longtemps inutilisé et sans surveillance, débranchez la fiche de raccordement électrique, puis l'antenne ou le câble. Vous éviterez ainsi que la foudre ou des surtensions n'endommagent l'équipement.

## Lignes électriques

Aucun système d'antenne extérieure ne doit être installé à proximité de lignes électriques aériennes ou d'autres appareils électriques installés en hauteur, ni dans un endroit où l'antenne pourrait tomber sur de telles installations électriques.

**AVERTISSEMENT :** Lorsque vous installez une antenne extérieure, vous devez faire très attention à ne pas toucher les lignes et circuits d'alimentation, tout contact pouvant être mortel.

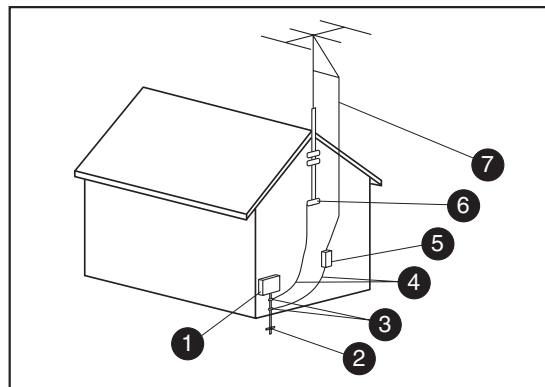

Mise à la terre de l'antenne

Mise à la terre de l'antenne

Référence	Matériel de mise à la terre
1	Boîtier de distribution électrique
2	Systèmes d'électrodes de mise à la terre du réseau électrique (art. 250 du NEC, Partie H)
3	Pince de mise à la terre
4	Conducteurs de mise à la masse (Section 810-21 du NEC)
5	Unité de décharge d'antenne (Section 810-20 du NEC)
6	Pince de mise à la terre
7	Fil conducteur de l'antenne

## À nos client(e)s HP

Bienvenue dans la famille des clients HP. Nous espérons que votre téléviseur à plasma vous donnera des années de divertissements.

Pour optimiser l'avantage de votre téléviseur, veuillez lire ces instructions avant d'effectuer des réglages. Conservez ces instructions à titre de référence ultérieure.

Placez le bon d'achat et enregistrez le numéro du produit ainsi que le numéro de série de votre télévision dans l'espace prévu à cet effet sur la dernière page de ces instructions.



# Table des matières

## Importantes consignes de sécurité...iv

### Déclaration FCC..... v

Informations sur la réglementation et la sécurité.....v

## Consignes de sécurité..... 1

Réglage..... 1

Cordon d'alimentation C.A. .... 1

Si des problèmes surviennent  
pendant l'utilisation..... 2

Lorsque le téléviseur à plasma est en marche ..... 2

Nettoyage et maintenance..... 3

## Accessoires ..... 4

## Installation du socle ..... 5

Montage et installation du téléviseur ..... 5

Montage du socle..... 5

Installation du socle..... 6

## Réglage ..... 7

Emplacement du récepteur..... 7

Équipement externe en option ..... 7

Installation de la pile dans la télécommande..... 7

## Installation de la fixation de câbles ..... 9

Couvercle de câble..... 9

Cordon C.A. .... 9

Collier de câble..... 10

## Connexion..... 11

Connexion de l'antenne..... 11

Connexion d'un décodeur câble ..... 11

Connexion de HDMI ..... 12

Connexion d'un décodeur ou d'un DVD ..... 14

Connexion de l'entrée vidéo ..... 14

Connexion de l'amplificateur..... 15

Connexion de la sortie d'un programme..... 16

## Mise sur marche ou sur arrêt du téléviseur ..... 17

Boutons du téléviseur ..... 18

## Utilisation de la télécommande..... 19

Ordinateurs MCPC et DEC de HP ..... 22

## Utilisation du Réglage initial ..... 24

Langue ..... 24

Horloge ..... 24

Programmation automatique ..... 26

## Regarder des émissions TV ..... 27

VHF et UHF ..... 27

Câblodistribution ..... 27

Contrôles des aspects..... 28

## Utilisation du menu de navigation à l'écran ..... 29

<b>Utilisation des menus .....</b>	<b>30</b>	Blocage.....	52
Image .....	30	Mode Blocage.....	53
Défaut/Image Normal/Image/Brillance/ Couleur/Nuances/Netteté/Temp. couleur/ Gestion couleur .....	30	Chaîne (blocage de plusieurs chaînes).....	54
Mode image .....	32	Blocage d'une émission .....	54
Réglage Zoom.....	32	Avertissement aux clients .....	57
Autres réglages (Image).....	33	Messages de blocage .....	58
Audio .....	34	Modifier le mot de passe .....	58
Normal/Graves/Aigus/Equilibre .....	34	<b>Utilisation de l'équipement</b>	
Autres réglages (Audio).....	35	<b>périphérique .....</b>	<b>59</b>
Minuterie.....	38	Programmation du code de la télécommande.....	59
Mode sommeil .....	38	Programmation du code du périphérique .....	59
Réglage de la minuterie.....	38	Recherche du code du périphérique .....	60
Réglage .....	40	Tableau de modes de touches opérationnelles.....	68
Canaux .....	41	<b>Signaux d'entrée vidéo/ composant/HDMI .....</b>	<b>70</b>
Langue .....	41	<b>Caractéristiques techniques .....</b>	<b>71</b>
Horloge.....	41	<b>Tableau de dépannage .....</b>	<b>72</b>
Programmer une chaîne .....	42		
Identification de prises .....	46		
CC (sous-titrage codé).....	47		
Autres réglages .....	50		
A propos de .....	51		
Réinitialiser .....	52		

# Consignes de sécurité



**Placez les petites pièces inutilisées et tout autre objet hors de la portée des jeunes enfants. Ils peuvent avaler ces objets par accident. Prenez soin également de placer le matériel d'emballage et les feuilles plastiques.**

## Réglage

**Ne placez pas la télévision Plasma sur une surface inclinée ou instable.**

- Elle risque de tomber ou de basculer.

**Ne placez pas d'objet sur le dessus de la télévision Plasma.**

- Si de l'eau est renversée dans la télévision Plasma ou que des objets étrangers y tombent, un court-circuit pourrait se produire et déclencher un incendie ou un choc électrique. Si des objets étrangers tombent dans la télévision Plasma, consultez un centre de service agréé.

**Ne recouvrez pas les ouvertures des ventilations.**

- Des ouvertures obstruées peuvent favoriser la surchauffe de la télévision Plasma ce qui pourrait déclencher un incendie ou endommager la télévision à plasma.

**Avec un socle, laissez un espace de 10 cm ou plus en haut, à gauche et à droite de 6 cm ou plus en bas et de 7 cm ou plus à l'arrière. Avec toute autre méthode, laissez un espace de 10 cm ou plus en haut, en bas, à gauche et à droite de 1,9 cm ou plus à l'arrière.**

**Évitez d'installer ce produit près d'un équipement électronique qui est déjà facilement affecté par des ondes électromagnétiques.**

- Cet équipement risque de causer des interférences d'image, de son, etc. Maintenez ce produit à l'écart d'équipement vidéo en particulier.

## Cordon d'alimentation C.A.

**Le téléviseur à plasma fonctionne sur 120 V<sup>v</sup>, 50/60 Hz.**

**Insérez bien la fiche du cordon d'alimentation en la poussant aussi loin que possible et utilisez le collier pour la fixer. (Voir Cordon C.A. à la page 9.)**

- Si la fiche n'est pas totalement insérée, elle risque de chauffer et de déclencher un incendie. Si la fiche est endommagée ou si la plaque murale est desserrée, ne les utilisez pas.

**Ne manipulez pas la fiche du cordon d'alimentation avec des mains mouillées.**

- Des chocs électriques pourraient se produire.

**Ne tentez rien qui puisse endommager le câble. Lorsque vous déconnectez le câble, maintenez la fiche et non le câble.**

- N'effectuez aucun changement, ne placez pas d'objets lourds à l'équipement, ne placez pas l'équipement à proximité d'objets chauds, chaleur, ne pliez pas, ne tordez pas ni ne tirez avec force sur le câble. Ces situations favorisent effectivement la surchauffe de la télévision à plasma ce qui pourrait déclencher un incendie ou endommager la télévision Plasma. Si vous suspectez que le câble est endommagé, contactez un centre de service agréé.

**Si le téléviseur à plasma n'est pas utilisé pendant une longue période, débranchez le cordon de la prise murale.**

## **Si des problèmes surviennent pendant l'utilisation**

**En cas de problèmes (tels que l'absence d'image ou de son) ou si de la fumée ou une odeur anormale sont détectées du téléviseur à plasma, débranchez immédiatement le cordon d'alimentation.**

- Une utilisation continue du téléviseur dans ces conditions peut déclencher un incendie ou des dommages permanents au téléviseur. Contactez un centre de service agréé pour faire évaluer le téléviseur. Toute réparation effectuée sur le téléviseur par un personnel non agréé est fortement déconseillé en raison des tensions élevées.

**Si de l'eau ou des objets étrangers rentrent dans le téléviseur à plasma, si le téléviseur à plasma est tombé ou si l'armoire est endommagée, débranchez immédiatement la fiche du cordon d'alimentation.**

- Un court-circuit peut se produire et déclencher un incendie. Contactez un centre de service agréé pour toute réparation nécessaire.

## **Lorsque le téléviseur à plasma est en marche**

**Ne placez pas vos mains, votre visage ni des objets près des orifices de ventilation du téléviseur à plasma.**

- Le dessus du téléviseur à plasma est généralement chaud en raison de la température élevée provenant de l'air s'échappant par les orifices de ventilation. Les parties du corps qui s'approcheraient trop près risquent de subir d'être brûlées ou blessées. Tout objet placé près du dessus du téléviseur peut également subir des dommages provenant de la chaleur et le téléviseur peut être endommagé si les trous de ventilation sont obstrués.

**Déconnectez toujours les câbles lorsque vous déplacez le téléviseur à plasma.**

- Le déplacement du téléviseur avec ses câbles connectés peut endommager les câbles qui peuvent déclencher un incendie ou des chocs électriques.

**Déconnectez la fiche d'alimentation de la prise murale par mesure de précaution avant de procéder au nettoyage.**

- Des chocs électriques peuvent en résulter si vous ne respectez pas cette mesure.

**Nettoyez le câble régulièrement afin d'éviter toute accumulation de poussière.**

- Toute accumulation de poussière sur la fiche du cordon d'alimentation peut augmenter l'humidité ce qui risque d'endommager l'isolation et déclencher un incendie. Débranchez le cordon de la prise et nettoyez-la avec un chiffon sec.

**Ce téléviseur à plasma émet des rayons infrarouges qui peuvent affecter les autres équipements de communication infrarouge. Installez votre capteur infrarouge à l'écart de la lumière directe ou reflétée de votre téléviseur à plasma.**

# Nettoyage et maintenance

**La partie frontale du panneau d'affichage a été traitée spécialement. Nettoyez la surface du panneau avec précaution en utilisant uniquement un chiffon de nettoyage ou un chiffon doux non pelucheux.**

- Ne rayez pas la surface du panneau avec les ongles et ne la heurtez pas avec des objets lourds. Evitez également tout contact avec des substances volatiles telles que les insecticides en pulvérisation, les solvants et les diluants ; la qualité de la surface pourrait effectivement subir de sérieux dommages.

**Nettoyez l'armoire avec un chiffon propre et doux.**

- Ne mettez aucun détergent en contact direct avec la surface du téléviseur à plasma. Si de gouttes d'eau pénètrent le téléviseur, de sérieux problèmes peuvent en résulter.
- Evitez tout contact avec des substances volatiles telles que les insecticides en pulvérisation, les solvants et les diluants ; la qualité de la surface pourrait effectivement subir de sérieux dommages ou le revêtement risque de se détacher. En outre, ne laissez pas d'articles fabriqués en caoutchouc ou PVC trop longtemps en contact avec le téléviseur à plasma.



**Ne laissez pas d'image fixe affichée pendant une période prolongée sous risque de laisser une image rémanente en permanence sur le téléviseur à plasma.**





**Des exemples d'images fixes incluent entre autres : logos, jeux vidéo, images informatiques, télétexte et images affichés en mode 4:3.**

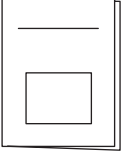
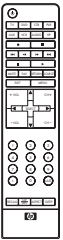
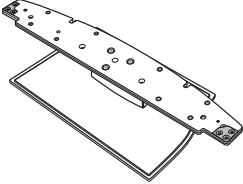

**Protection contre la rémanence d'image : Si des images fixes s'affichent pendant plusieurs minutes, la fonction de prévention d'images rémanentes s'active automatiquement et l'image disparaît. Changez soit l'image soit la source d'entrée pour afficher une image.**

# Accessoires

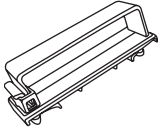
Assurez-vous que vous disposez des accessoires et articles répertoriés dans ce tableau

	Documentation
	Télécommande
	Socle et pièces
	Cordon C.A.
	Collier de câble (2)
	Adaptateur pour antenne type F (pour 5C-2V)

# Installation du socle

## Montage et installation du téléviseur

Éléments dont il faut tenir compte pendant l'installation :

- Sélectionnez l'emplacement pour le téléviseur permettant un accès facile à la prise d'alimentation C.A.
- Garantisiez une ventilation appropriée de manière à ce que la température autour du téléviseur ne dépasse pas les 40 °C. Si le mouvement d'air est insuffisant à l'intérieur de l'écran, la chaleur peut s'accumuler à l'intérieur du téléviseur et déclencher un incendie. Pour de plus amples informations sur la ventilation, reportez-vous aux informations de la section *Réglage* à la page 1.
- En raison de la taille et du poids de l'écran et du socle, il est recommandé que deux personnes se chargent du montage et du déplacement du téléviseur.

## Accessoires pour le socle

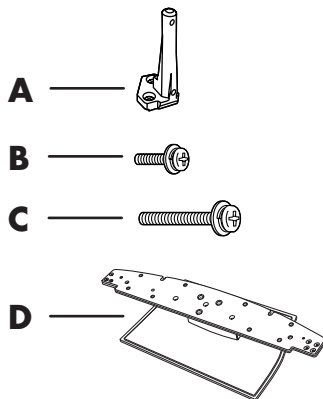

**A : Support (2)**

**B : Vis courte (4)**

**C : Vis longue (4)**

**D : Support**

## Montage du socle

Faites correspondre chaque support (A) à la marque (un cercle ou un triangle) sur le socle (D). Lorsque vous vous trouvez devant le socle, la marque droite est un triangle et la marque gauche est un cercle. Insérez les deux vis courtes (B) pour chaque support.

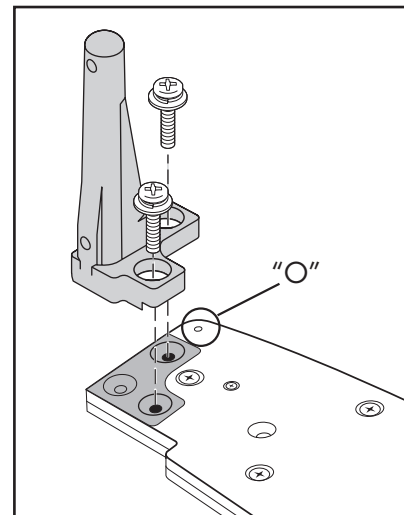
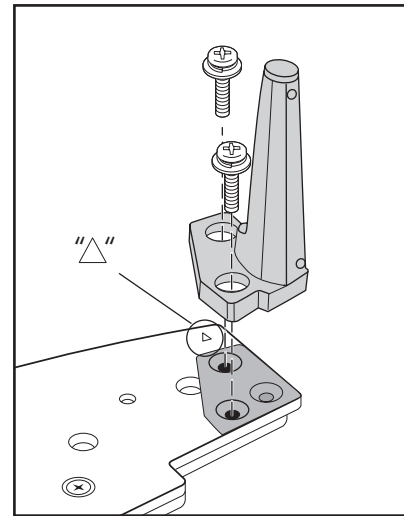

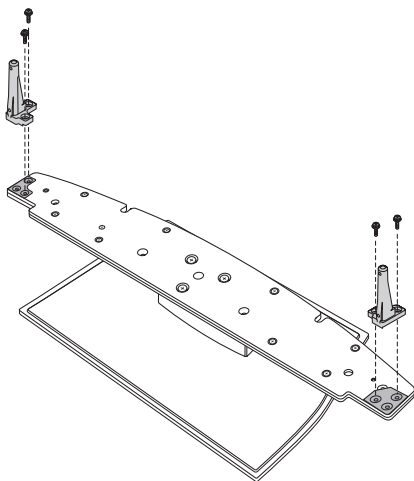

## Installation du socle

Procédez selon les étapes suivantes pour fixer le socle au téléviseur. Pour enlever le socle, procédez dans le sens inverse de l'installation.



**ATTENTION : Ne jamais placer le téléviseur ou l'écran d'affichage avec la surface en bas à moins d'utiliser un tapis pour le protéger.**

1 Positionnez l'affichage et le socle :

- Placez un tapis protecteur ou chiffon propre sur une table lisse, stable. Placez l'affichage avec le verre en bas sur le tapis protecteur.
- Placez le socle avec l'arrière (partie épaisse de la base du socle) vers vous sur une table stable ou sur le sol.

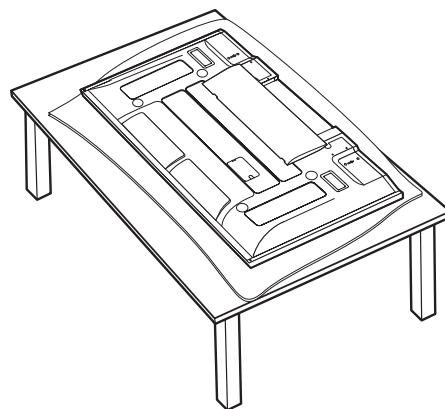

2 Abaissez l'affichage du téléviseur sur les supports du socle en faisant correspondre les marques :

Maintenez l'affichage avec l'arrière dirigé vers vous. Alignez les orifices situés sur la partie inférieure de l'affichage avec les supports du socle en faisant correspondre les marques imprimées sur l'arrière de l'affichage à celles du socle. Abaissez doucement l'affichage sur le socle en insérant les supports dans l'affichage.

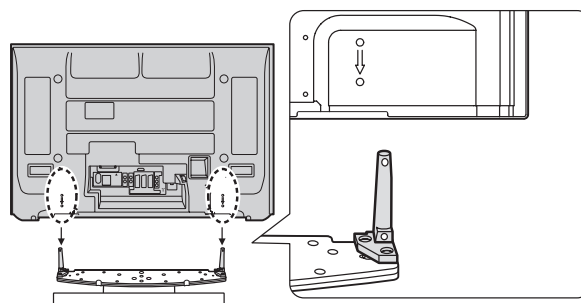

3 Placez les deux vis longues (C, voir la figure sous « Installation du socle ») de chaque support à l'arrière de l'écran.

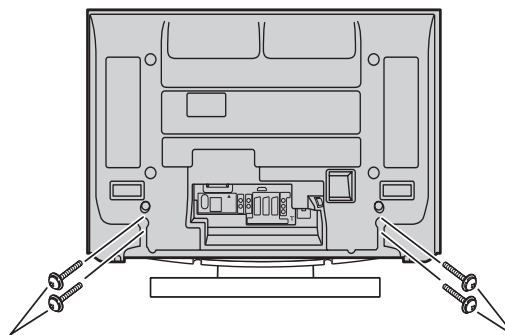



# Réglage

## Emplacement du récepteur

Ce téléviseur doit être installé sur un support. Contactez votre revendeur à propos des options disponibles. Positionnez le téléviseur pour permettre une visualisation confortable. Evitez que la lumière directe du jour ou autre lumière vive (y compris les reflets) ne donnent sur l'écran. L'utilisation de certains types d'éclairage fluorescent peut réduire la plage de l'émetteur de la télécommande.

Une ventilation appropriée est essentielle pour ne pas endommager les composants internes. Tenez à l'écart des zones particulièrement chaudes ou humides.

## Equipement externe en option

Vous pouvez établir les connexions vidéo et audio entre les composants avec des câbles vidéo et audio gainés. Pour optimiser la performance, les câbles vidéo doivent utiliser un fil gainé coaxial de 75-ohm. Les câbles sont disponibles auprès de votre revendeur ou dans un magasin de fournitures électroniques.

Avant d'acheter des câbles, assurez-vous de bien connaître le type de connecteurs de sortie et d'entrée des divers composants. Déterminez également la longueur du câble requise.

## Installation de la pile dans la télécommande

- 1 Ouvrez le capot.
- 2 Installez les piles et refermez le capot.

Prenez note de la polarité (+ et -).

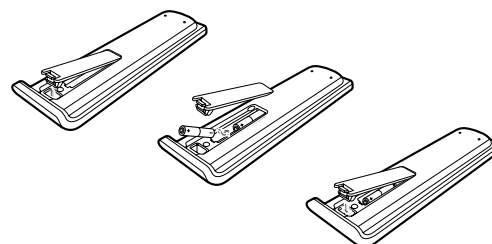

**Remplacez les piles usées par des piles alcalines pour prolonger la vie utile.**



**ATTENTION** : Toute installation incorrecte peut entraîner fuite et corrosion des piles ce qui endommagerait l'émetteur de la télécommande.

**Respectez les précautions suivantes :**

- **Les piles doivent toujours être remplacées ensemble. Utilisez uniquement des piles neuves lorsque vous remplacez les anciennes.**
- **Ne mettez pas une pile ancienne avec une pile nouvelle.**
- **Ne mélangez pas les types de pile (ex : « carbonate de zinc » avec « alcaline »).**
- **N'essayez pas de charger, court-circuiter, démonter, chauffer ou brûler les piles usées.**
- **Le remplacement des piles est utile lorsque la télécommande agit par intermittence ou ne permet plus de contrôler le téléviseur.**
- **Lorsque vous n'utilisez pas la télécommande pendant une période prolongée, enlevez les piles afin d'éviter tout dommage ou blessure provenant d'une fuite potentielle des piles.**
- **N'essayez pas de recharger les piles qui ne sont pas censées être rechargées : elles risquent de surchauffer et de rompre. Procédez selon les instructions du fabricant de pile.**

# Installation de la fixation de câbles

## Couvercle de câble

### Retrait

- 1 Appuyez sur les crochets et tirez le couvercle légèrement vers vous pour dégager des griffes (au deux points).
- 2 Tirez doucement vers le bas pour dégager.

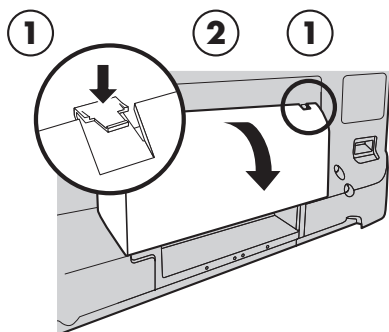

### Fixation

- 1 Insérez les griffes (à deux points) en bas.
- 2 Poussez jusqu'à ce qu'il y ait enclenchement.

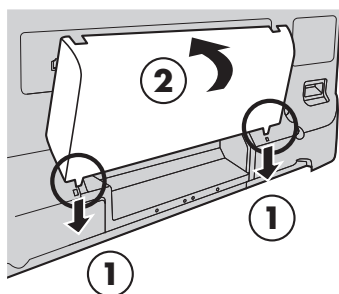

**Les câbles et les connecteurs ne sont pas fournis.**

## Cordon C.A.

- 1 Branchez la fiche à la prise du corps principal.
- 2 Fixez le collier.

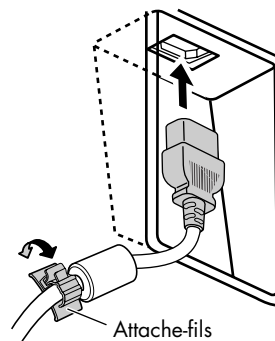

## Collier

### Fermer

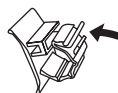

### Ouvrir



## Fermeture

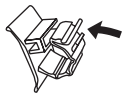

Fermez en poussant jusqu'à ce que vous entendiez un déclic.

## Relâchement



Tirez vers le bas tout en tirant sur le bouton.

## Collier de câble

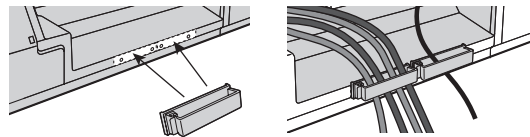

Pour éviter toute interférence à l'écran, ne mélangez pas le câble de l'antenne avec le cordon d'alimentation.

# Connexion

## Connexion de l'antenne

Le mode d'entrée Ant doit être sur Antenne. Pour plus d'informations, reportez-vous à la section *Programmation automatique* à la page 26 ou *Programmation automatique* à la page 42.

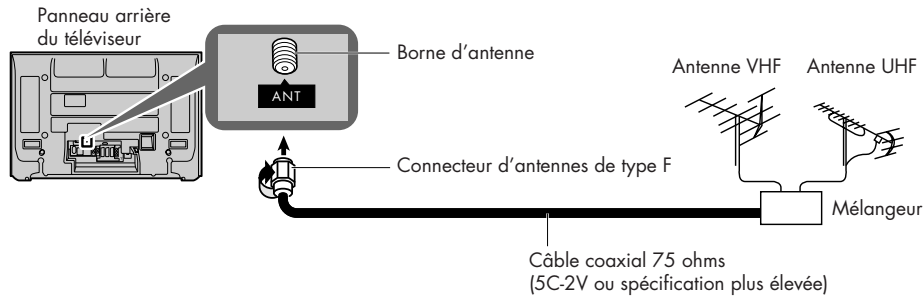

## Connexion d'un décodeur câble

- Pour la réception des chaînes câbles (01–135), connectez le câble fourni par l'entreprise de cablodistribution locale. Le mode d'entrée Ant doit être sur Câble (voir la section *Programmation automatique* à la page 26 ou *Programmation automatique* à la page 42).
- Certains systèmes de câble ignorent certaines chaînes afin de réduire l'interférence ou permettre la visualisation des chaînes Premium (cryptées).

Un décodeur est requis pour garantir une bonne réception. Contactez l'entreprise de cablodistribution locale en ce qui concerne les critères de compatibilité.

- Réglez la chaîne de la télé sur 3 ou 4 lorsque vous utilisez cette connexion.

### Connexion d'un décodeur :

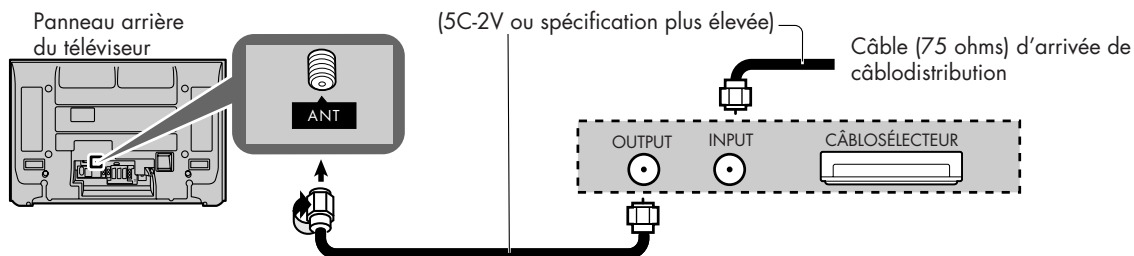

## Connexion d'un décodeur câble et d'un magnétoscope :

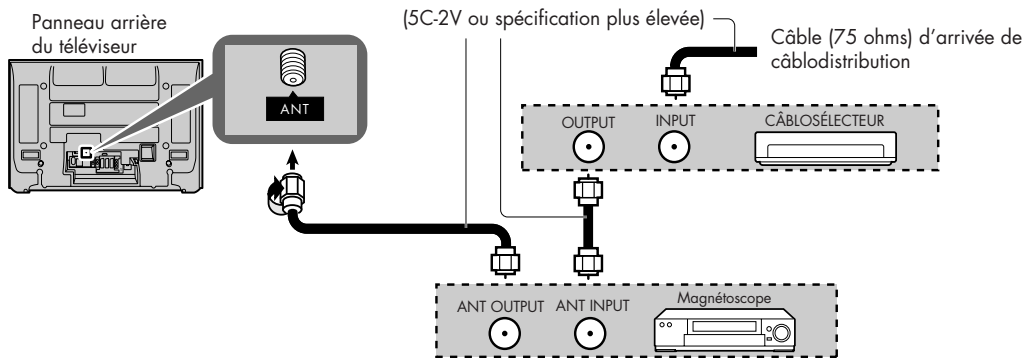

## Connexion de HDMI

La High Definition Multimedia Interface (HDMI) est une interface A/V de l'électronique grand public entièrement numérique. Le terminal HDMI prend en charge les informations vidéo et audio.

Vous pouvez connecter un périphérique d'électronique grand public compatible à EIA/CEA-861/861B<sup>†</sup>, tel qu'un décodeur de réception ou un lecteur de DVD avec un terminal de sortie HDMI ou DVI au terminal d'entrée HDMI. Sélectionnez le réglage audio entrée HDMI dans le menu audio ; voir la section *Autres réglages (Audio)* à la page 35.

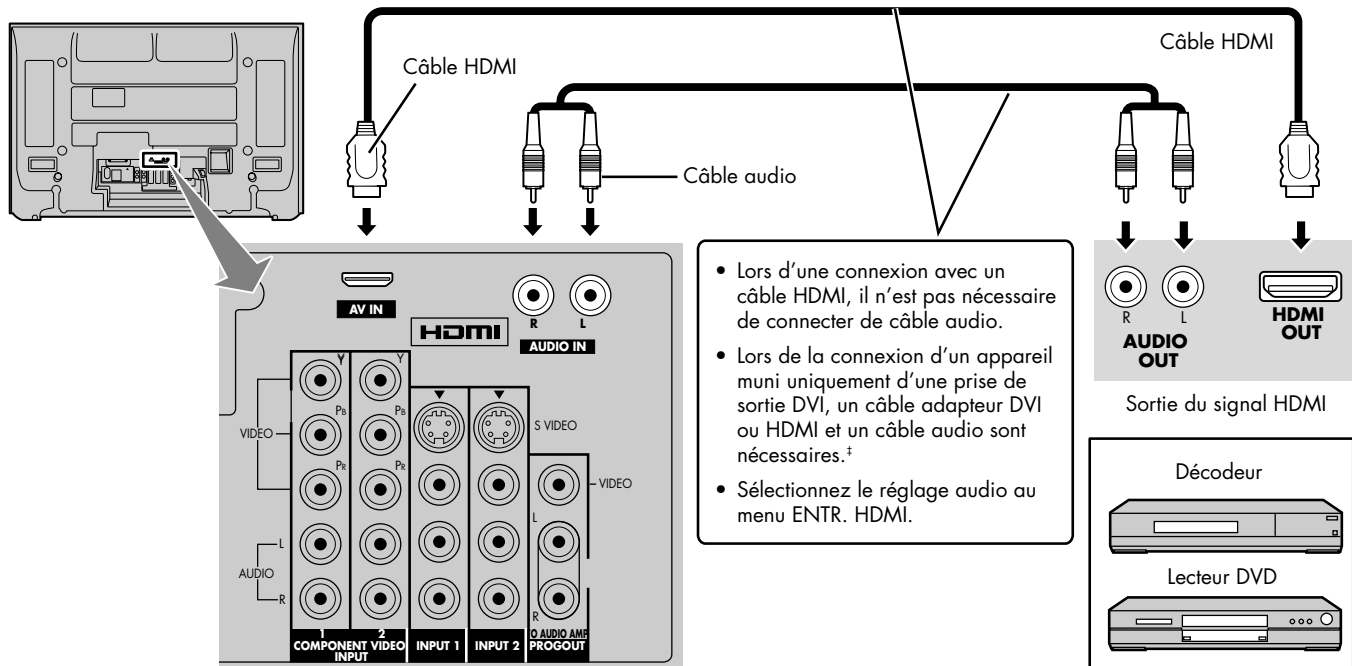

<sup>†</sup>La compatibilité des profils EIA/CEA-861/861B couvre les profils de transmission d'une vidéo numérique non comprimée y compris la protection du contenu numérique de la bande passante.

<sup>‡</sup>Câble de conversion HDMI-DVI : achetez séparément. Contactez votre revendeur d'électronique grand public à propos des détails de disponibilité.

## Signal VIDEO compatible

	Nombre de points (HxV)	Fréquence de balayage vertical (Hz)
<b>1080i</b>	1920x1080i	59.94/60
<b>720p</b>	1280x720p	59.94/60
<b>480p</b>	720x480p, 640x480p	59.94/60, 59.94/60
<b>480i</b>	720(1440)x480i	59.94/60



**Ce terminal d'entrée ne doit pas être utilisé avec les ordinateurs.**

**Les signaux 1080i et 720p sont reformatés pour l'affichage sur votre écran à plasma.**

Fréquence d'échantillonnage compatible du signal audio via HDMI (.PCM) : 48 kHz/44.1 kHz/32 kHz



- **Ce connecteur HDMI est de type A.**
- **Si vous connectez des périphériques sans terminal de sortie numérique, connectez le terminal d'entrée vidéo en composantes, S-vidéo ou Vidéo sur le téléviseur de manière à pouvoir activer le signal analogique.**

# Connexion d'un décodeur ou d'un DVD

Ce téléviseur peut recevoir des signaux DTV de 1080i, 720p, 480p ainsi que des signaux 480i DTV lorsqu'il est connecté à un décodeur de syntoniseur DTV (STB). Ce téléviseur se sert également d'un redoubleur à balayage progressif qui désentrelace le signal NTSC et scanne progressivement l'image.

- Pour afficher les programmes DTV, connectez le STB aux terminaux d'entrée vidéo des composantes (Y, P<sub>B</sub>, P<sub>R</sub>) du téléviseur. Les entrées couleur des composantes fournissent la brillance et séparent le signal de couleur.
- Réglez la sortie de STB soit sur 1080i, 720p, 480p soit sur 480i. Tous les signaux sont convertis à un format 480p et sortent sur l'écran.
- Un signal DTV doit être disponible dans votre région.

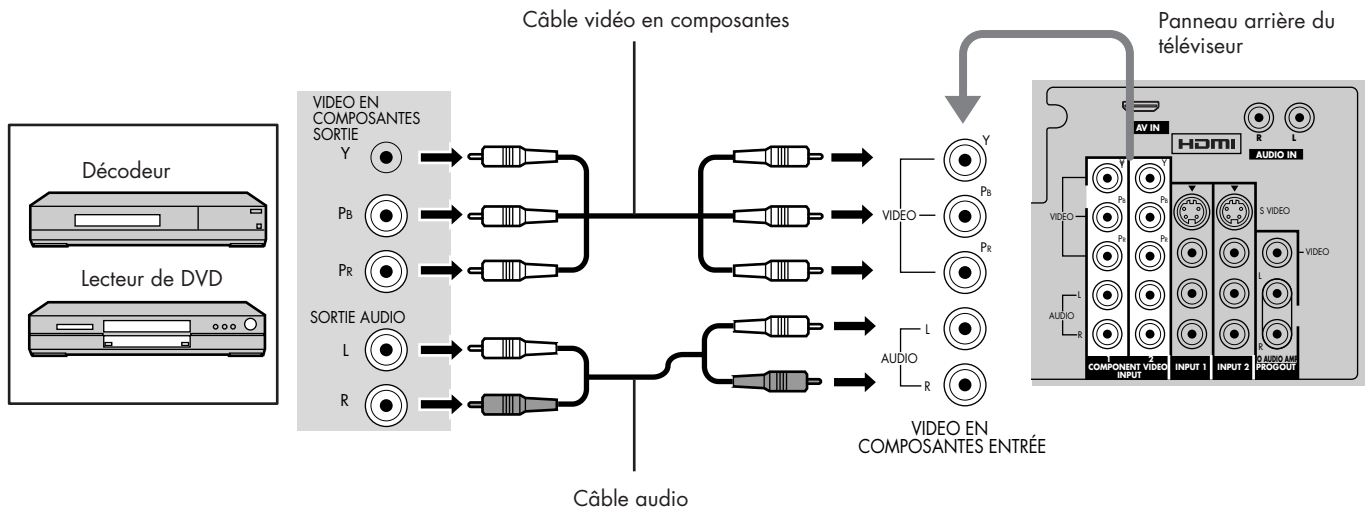

# Connexion de l'entrée vidéo

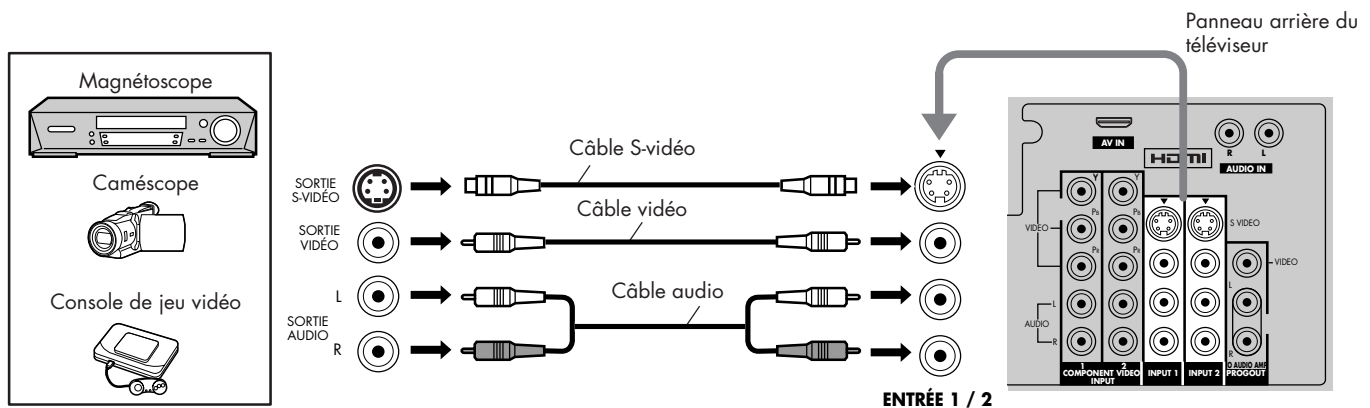





L'entrée S-vidéo remplace le signal vidéo composite lorsque le câble S-vidéo est connecté. Connectez soit le câble S-vidéo soit le câble vidéo.

## Connexion de l'amplificateur

Pour garantir une expérience audio optimale de cinéma maison, vous devez connecter un décodeur Dolby Digital\* externe ainsi qu'un amplificateur multivoie au terminal de sortie de l'audio numérique situé sur le téléviseur.

Le son d'ambiance \*Dolby Digital à 5.1 voies livre un son de qualité numérique. Dolby Digital fournit cinq voies complètes et discrètes de bandes passantes complètes discrète pour l'avant-gauche, l'avant-droite, la gauche ambiante et la droite ambiante plus une voie de caisson de basse pour les effets de basse fréquence (LFE).

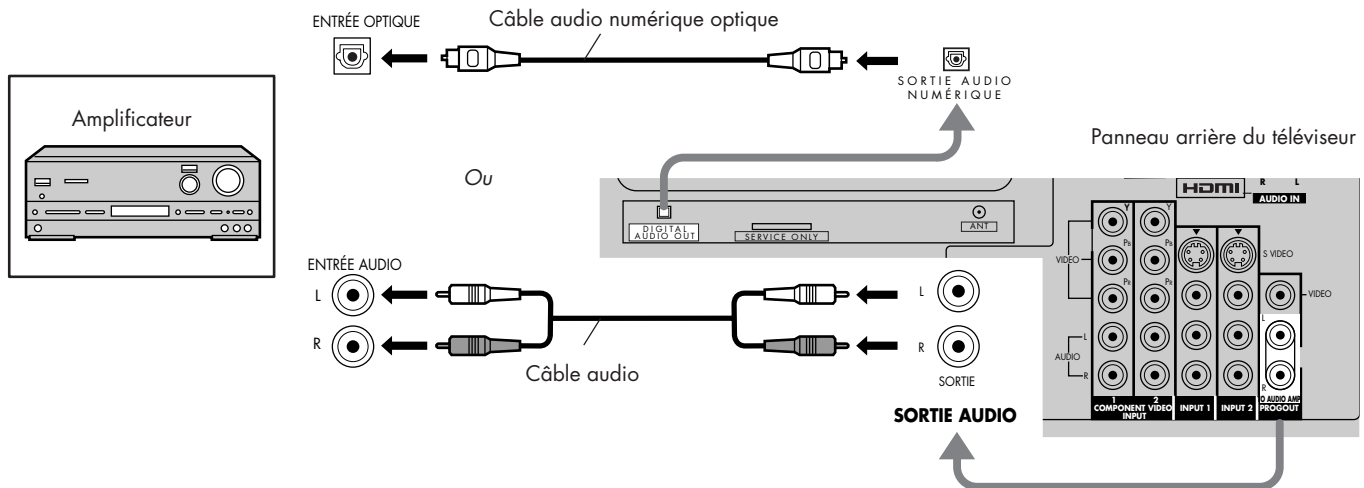

### Procédure

- 1 Sélectionnez Arrêt pour les haut-parleurs dans le menu Audio (voir « Haut-parleurs » dans la section *Autres réglages (Audio)* à la page 35).
- 2 Réglez le volume de l'amplificateur au niveau souhaité.



- En fonction de votre lecteur DVD et de votre logiciel audio de DVD, la fonction de protection de copyright peut entrer en vigueur et désactiver la sortie optique.
- Les haut-parleurs externes ne peuvent pas être connectés directement aux terminaux de sortie.
- Avec une voie ATSC, la sortie de Sortie audio numérique est Dolby numérique. Avec une voie NTSC, la sortie est PCM.

# Connexion de la sortie d'un programme

Consultez le guide du téléviseur pour obtenir des instructions.

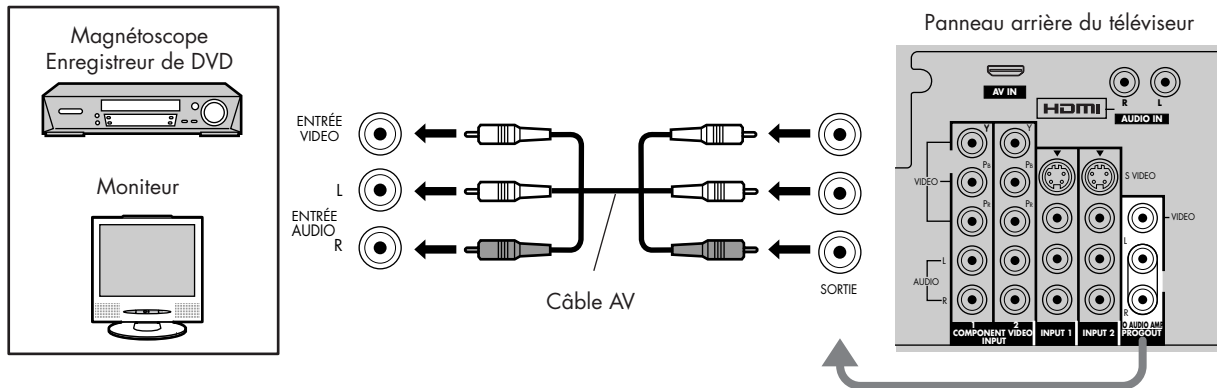

- **Lorsqu'un périphérique (STB, DVD, etc.) est connecté au terminal HDMI (voir la section *Connexion de HDMI* à la page 12), seuls des signaux audio sortent. Il n'y a pas de sortie de signal vidéo.**
- **Lors de la réception de signaux de voie numérique, tous les formats numériques sont convertis à la vidéo NTSC composité pour la sortie via les terminaux Sortie programme.**
- **Certains programmes contiennent des signaux de protection contre la copie empêchant l'enregistrement.**

# Mise sur marche ou sur arrêt du téléviseur

- 1 Connectez la fiche du cordon C.A. au téléviseur à plasma.

Fixez la fiche du cordon d'alimentation avec le collier (voir la section *Installation de la fixation de câbles* à la page 9).

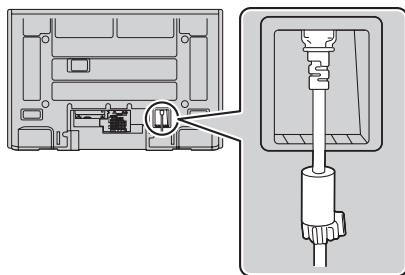

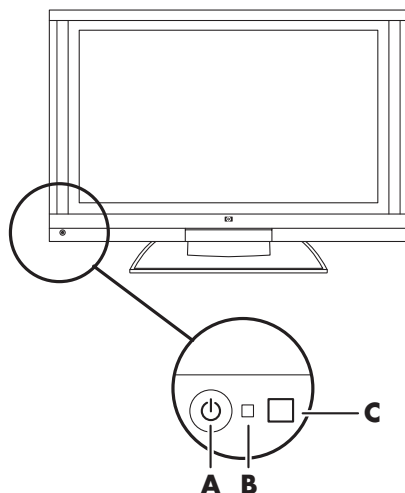

- 2 Branchez la fiche dans la prise murale.
- 3 Appuyez sur le bouton MARCHÉ/ARRÊT (A) situé à l'avant du téléviseur.

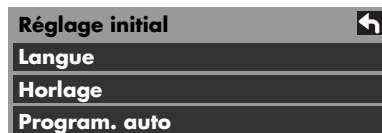

- A** : Bouton marche/arrêt  
**B** : Indicateur du statut d'alimentation  
**C** : Télécaptur

Le réglage initial s'affiche à l'écran. (Reportez-vous à la section *Utilisation du Réglage initial* à la page 24 pour plus d'informations sur le fonctionnement).



- 4 Appuyez sur  (sur la télécommande ou sur le téléviseur) pour mettre le téléviseur sur marche ou arrêt.

## Indicateur du statut d'alimentation

Marche	Rouge
Arrêt	Pas de lumière



**Le téléviseur consomme toujours de l'électricité tant que le cordon d'alimentation est branché dans la prise murale.**



**L'écran du réglage initial s'affiche uniquement la première fois que vous branchez le téléviseur après l'avoir acheté.**

**Pour changer les paramètres que vous avez saisis, utilisez le menu Réglage (voir la section *Réglage* à la page 40).**

# Boutons du téléviseur

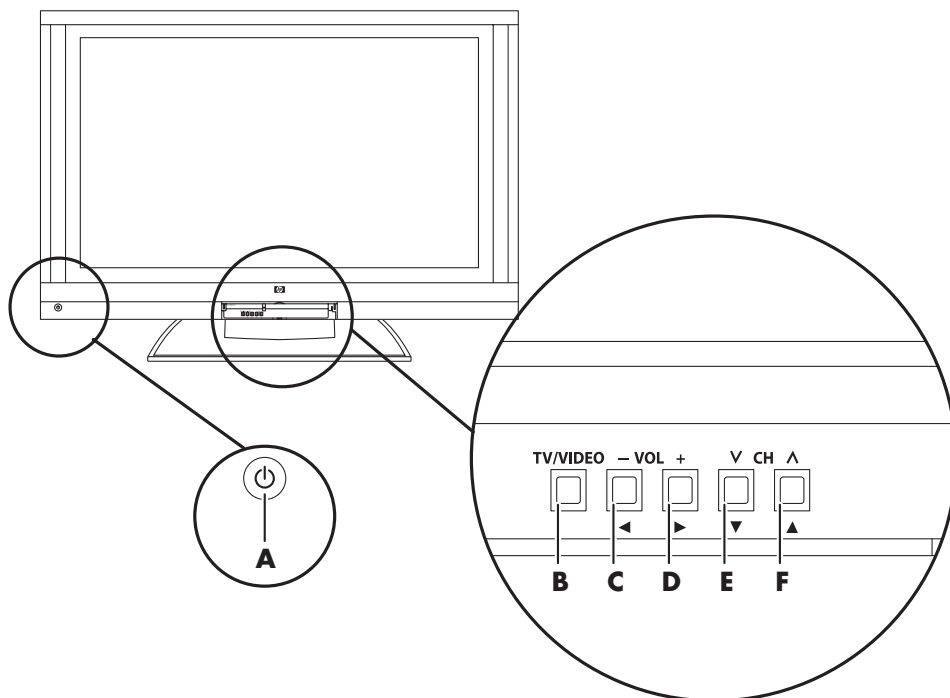

## **A : Bouton marche/arrêt**

Appuyez dessus pour mettre le téléviseur sur marche ou arrêt.

## **B : Télévision/Vidéo**

Changez le mode d'entrée.

## **C : Diminuer le volume**

Baissez le volume ou déplacez-vous vers la gauche dans le menu.

## **D : Augmenter le volume**

Augmentez le volume ou déplacez-vous vers la droite dans le menu.

## **E : Chaîne bas**

Changez de chaîne vers le bas ou déplacez-vous vers la gauche dans le menu.

## **F : Chaîne haut**

Changez de chaîne vers le haut ou déplacez vers la gauche du menu.

# Utilisation de la télécommande

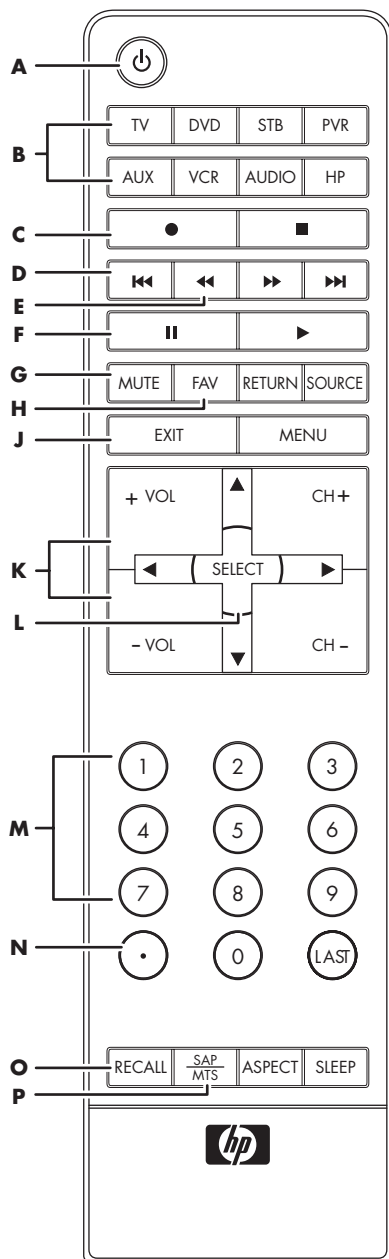



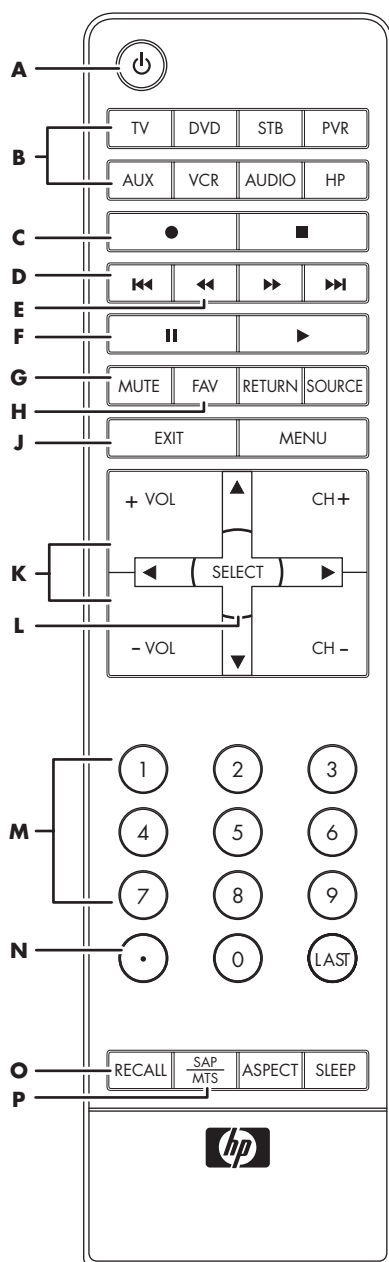

Nom	Description	Icône
<b>A Marche/ Arrêt</b>	Appuyez sur le bouton de marche/arrêt pour mettre le téléviseur en marche ou à l'arrêt ou appuyez le bouton du périphérique de divertissement domestique sélectionné.	
<b>B TV, DVD, STB, PVR, AUX, VCR, AUDIO ou HP</b>	Appuyez une fois sur l'un de ces boutons pour contrôler un périphérique de divertissement domestique. Pour programmer la télécommande afin de contrôler un périphérique de divertissement domestique, voir la section <i>Programmation du code de la télécommande</i> à la page 59.	
<b>C Enregistrer</b>	Appuyez sur Enregistrer pour démarrer l'enregistrement du périphérique de divertissement domestique enregistrable sélectionné (VCR, enregistreur de DVD, HP MCPC ou HP DEC).	
<b>D Saut arrière</b>	Appuyez sur Saut arrière pour revenir au début du chapitre courant (DVD).	
<b>E Recul</b>	Appuyez sur Recul pour remettre en arrière le périphérique de divertissement domestique sélectionné (VCR, DVD, HP MCPC, ou HP DEC).	

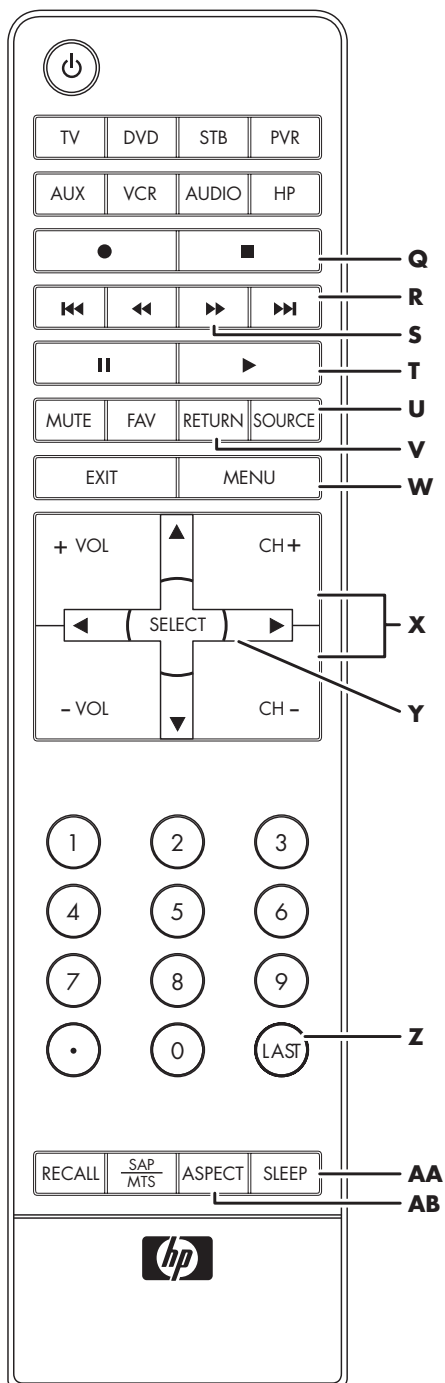

Nom	Description	Icône
<b>F Pause</b>	Appuyez sur Pause pour marquer une pause avec le périphérique de divertissement domestique sélectionné (VCR, DVD, HP MCPC ou HP DEC).	
<b>G Mute</b>	Appuyez sur Mute pour éteindre le son ou le remettre en marche.	
<b>H Fav</b>	Appuyez sur Fav pour afficher les chaînes que vous avez programmées comme vos favorites.	
<b>J Exit</b>	Appuyez sur le bouton Exit (Quitter) pour sortir du menu ou sous-menu du périphérique sélectionné de divertissement domestique.	
<b>K Vol</b>	Appuyez sur + Vol pour augmenter le son et – Vol pour le diminuer.	
<b>L Select</b>	Appuyez sur le bouton Select après avoir saisi une chaîne. Appuyez sur Select pour choisir l'option du menu.	
<b>M Clavier</b>	Appuyez sur le clavier (0-9) pour sélectionner directement les chaînes.	
<b>N . (Point)</b>	Appuyez sur . (point) pour entrer un point ou un tirer dans un numéro de sous-chaîne d'une chaîne numérique. A titre d'exemple, la chaîne 123.1 ou 4-1.	

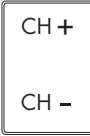

Nom	Description	Icône
<b>O Recall</b>	Appuyez sur le bouton Recall (Rappel) pour afficher ou supprimer la banderole de la chaîne.	
<b>P SAP/MTS</b>	Appuyez sur SAP/MTS pour sélectionnez un programme audio secondaire.	
<b>Q Stop</b>	Appuyez sur Arrêt pour arrêter le périphérique sélectionné de divertissement domestique.	
<b>R Saut avant</b>	Appuyez sur Saut avant pour avancer au début du chapitre suivant (DVD).	
<b>S Avance rapide</b>	Appuyez sur Avance rapide pour passer rapidement à travers le périphérique de divertissement domestique sélectionné (VCR, DVD, HP MCPC, ou HP DEC).	
<b>T Lire</b>	Appuyez sur Lire pour commencer la lecture du périphérique de divertissement domestique sélectionné (VCR, DVD, HP MCPC, ou HP DEC).	
<b>U Source</b>	Appuyez sur Source pour afficher toutes les sources d'entrée.	
<b>V Return</b>	Appuyez sur le bouton Return (Retour) pour revenir au menu précédent.	
<b>W Menu</b>	Appuyez sur Menu pour ouvrir l'affichage à l'écran.	

Nom	Description	Icône
<b>X CH</b>	Appuyez sur CA + (ou CA -) pour sélectionner une chaîne supérieure (ou inférieure).	
<b>Y Flèches haut/bas/gauche/droite</b>	Appuyez sur les touches fléchées pour déplacer le curseur sur les écrans de menu.	
<b>Z Last</b>	Appuyez sur Last (dernière) pour visualiser la chaîne précédente que vous regardiez.	
<b>AA Sleep</b>	Appuyez sur Sleep (Sommeil) pour régler le compteur dans cet ordre : 30, 60 ou 90 minutes.	
<b>AB Aspect</b>	Appuyez sur Aspect pour changer les dimensions de votre écran. Vos options dépendent de ce que vous regardez.	





## Ordinateurs MCPC et DEC de HP

La télécommande est déjà programmée pour Media Center sur HP MCPC et HP DEC PC.







- 1 Appuyez sur le bouton HP de la télécommande pour sélectionner HP MCPC ou HP DEC comme périphérique contrôlé.



- 2 Pointez la télécommande en direction du télécapteur HP MCPC ou HP DEC et appuyez sur les boutons à utiliser.

Nom	Description	Icône
<b>Enregistrer</b>	Appuyez sur Enregistrer pour lancer l'enregistrement du programme de la télévision.	
<b>Stop</b>	Appuyez sur Stop pour arrêter l'enregistrement ou la lecture.	
<b>Saut arrière</b>	Appuyez sur Saut arrière pour revenir 30 secondes en arrière dans le programme.	
<b>Saut avant</b>	Appuyez sur Saut avant pour revenir 30 secondes en avant dans le programme.	
<b>Recul</b>	Appuyez sur Recul pour revenir en arrière dans le programme ou la chanson.	
<b>Avance rapide</b>	Appuyez sur Avance rapide pour avancer rapidement dans le programme ou la chanson.	
<b>Pause</b>	Appuyez sur Pause pour marquer une pause dans le programme ou la chanson.	
<b>Lire</b>	Appuyez sur Lire pour visualiser le programme ou lire la chanson.	
<b>Nom</b>	<b>Description</b>	<b>Icône</b>



<b>Menu</b>	Appuyez sur Menu pour activer Media Center.	
<b>Select</b>	Appuyez sur Select pour choisir l'option du menu.	
<b>Mute</b>	Appuyez sur Mute pour éteindre le son ou le remettre en marche.	
<b>Info</b>	Appuyez sur Info pour visualiser les informations du programme en cours.	
<b>Guide</b>	Appuyez sur Guide pour afficher le guide des émissions.	
<b>Clavier</b>	Appuyez sur le clavier (0 – 9) pour sélectionner directement les chaînes.	

# Utilisation du Réglage initial

Le menu du réglage initial s'affiche lorsque le téléviseur est mis en marche pour la première fois. Suivez les menus et les procédures de réglage des fonctions. Vous pouvez également ajuster les paramètres dans le menu Réglage (voir la section *Réglage* à la page 40).

## Langue

Permet de sélectionner la langue utilisée sur les affichages à l'écran.

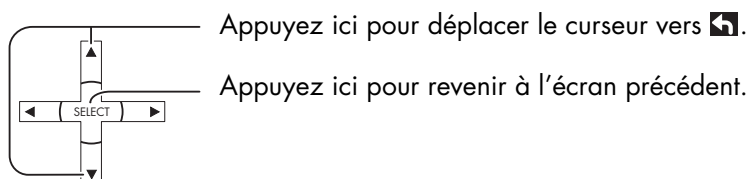
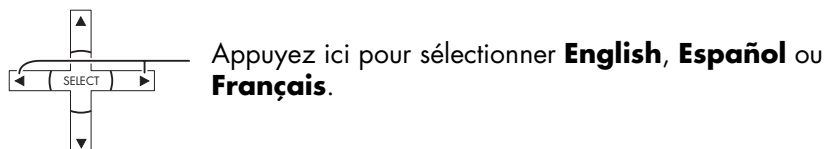
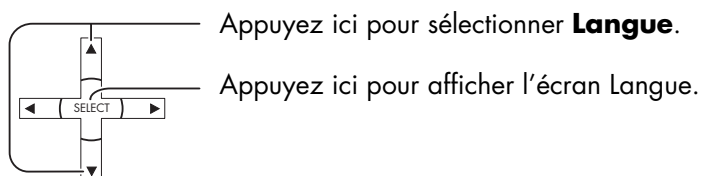

## Horloge

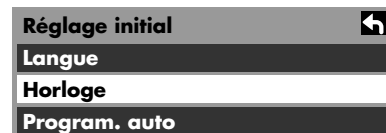
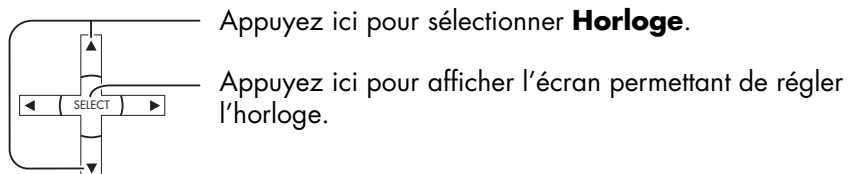

## Mode

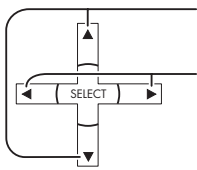

Appuyez ici pour sélectionner **Mode**.

Appuyez ici pour sélectionner **Manuel** ou **Auto**.

Manuel : Enregistre le temps défini par l'utilisateur.  
Auto : Règle l'heure de l'horloge en se servant des informations de l'heure obtenue d'une diffusion numérique.

Horloge	↩
Mode	◀ Manuel ▶
Date	4 / 1 / 2005
Heure	9 : 43 AM
Fuseau horaire	HNE
Heure d'été	EF

## Date

Valide lorsque le Mode est sur Manuel.

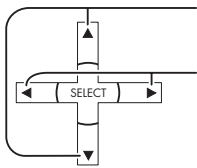

Appuyez ici pour sélectionner la **Date**.

Appuyez en relâchant immédiatement pour changer le jour ;  
appuyez et maintenez enfoncé pour changer le mois.

Horloge	↩
Mode	Manuel
Date	◀ 4 / 1 / 2005 ▶
Heure	9 : 43 AM
Fuseau horaire	HNE
Heure d'été	EF

## Heure

Valide lorsque le Mode est sur Manuel.

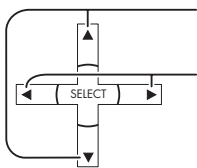

Appuyez ici pour sélectionner l'**Heure**.

Appuyez sur ce bouton pour régler l'**Heure**.  
Maintenez le bouton enfoncé pour accélérer le changement.

Horloge	↩
Mode	Manuel
Date	4 / 1 / 2005
Heure	◀ 9 : 43 AM ▶
Fuseau horaire	HNE
Heure d'été	EF

## Fuseau horaire

Valide lorsque le Mode est sur **Auto**.

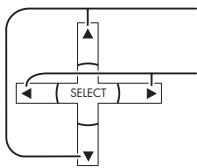

Appuyez ici pour sélectionner le **Fuseau horaire**.

Appuyez ici pour sélectionner votre Fuseau horaire.

→ AST ↔ EST ↔ CST ↔ MST ↔ PST ↔ AKST ↔ HST ↔ NST →

Horloge	↩
Mode	Manuel
Date	4 / 1 / 2005
Heure	9 : 43 AM
Fuseau horaire	◀ HNE ▶
Heure d'été	EF

## Heure d'été

Valide lorsque le Mode est sur **Auto**.

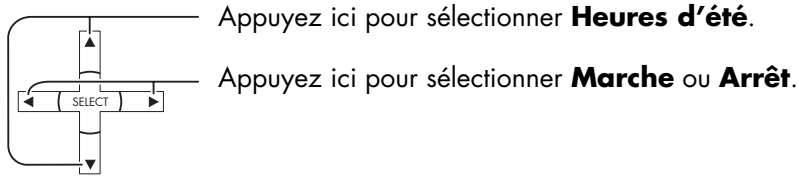

## Programmation automatique

Vous pouvez balayer toutes les chaînes (analogiques et numériques). Si besoin, suivez les menus et les procédures affichés à l'écran pour configurer les fonctions.

Vous pouvez également ajuster les paramètres dans le menu de réglage.

- Appuyez ici pour sélectionner **Entrée ANT**.

Appuyez ici pour sélectionner **Câble** ou **Antenne**.
- Appuyez ici pour sélectionner **Mode**.

Appuyez ici pour sélectionner **Tous** ou **Analogique**.
- Appuyez ici pour sélectionner **Balayage**.

Appuyez ici pour commencer. Les chaînes disponibles à la réception seront définies automatiquement.

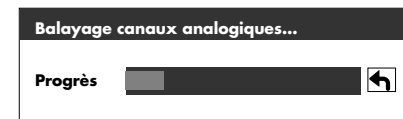
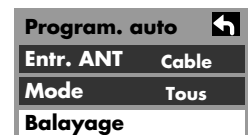
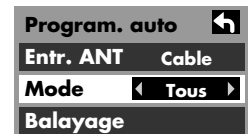
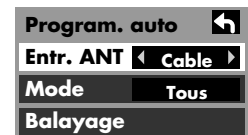

## Pour quitter l'écran de menu

Appuyez sur 

# Regarder des émissions TV

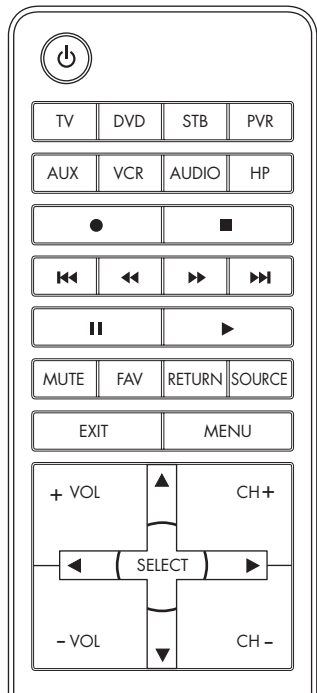

## VHF et UHF

- 1 Appuyez ici pour utiliser la télécommande.
- 2 Appuyez ici pour mettre le téléviseur en marche.
- 3 Appuyez ici pour sélectionner la chaîne.  
Vous pouvez également utiliser directement les boutons de sélection directe de numéros d'émission.
- 4 Sélectionnez le niveau sonore.



TV

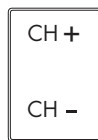

CH +

CH -

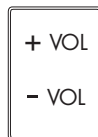

+ VOL

- VOL



- Le numéro de la chaîne et le niveau sonore restent les mêmes même lorsque le téléviseur est éteint.
- Vous pouvez économiser de l'énergie si vous réduisez le volume sonore.

## Câblodistribution

Assurez-vous que l'enregistrement avec le fournisseur de câblodistribution et la connexion de l'équipement ont été effectués.

- 1 Sélectionnez la chaîne 3 ou 4.

CH +

CH -

- 2 Appuyez ici pour contrôler le décodeur avec la télécommande.

STB

- 3 Appuyez ici pour mettre le décodeur en marche.



Dirigez la télécommande vers le décodeur.



**Pour faire fonctionner les produits d'autres fabricants, voir la section *Programmation du code de la télécommande* à la page 59.**

# Contrôles des aspects

Ces contrôles vous permettent de sélectionner l'aspect en fonction du format du signal reçu et de votre préférence.

Appuyez ici pour changer de mode d'aspect.



**Les modes d'aspect disponibles dépendent du signal de réception.**

■ Pour 480i, 480p (4:3), et 480p (16:9), sélectionnez 4:3, Zoom, Plein ou Cadrage.

■ Pour 1080i et 720p, sélectionnez le mode Plein uniquement.

Mode	Image	Explication
<b>4:3</b>		Affiche une image 4:3 comme taille standard 4:3 avec des barres latérales grises. Cela peut créer une image rémanente à l'écran si elle reste affichée pendant une période prolongée.
<b>Zoom</b>		Agrandit une image 4:3 uniformément (largeur et hauteur) sur plein écran et repositionne l'image verticalement. Recommandé pour le format letterbox. Affiche une image plein écran.
<b>Plein</b>		Affiche une image plein écran. Recommandé pour une image anamorphose.
<b>Cadrage</b>		Etire les bords droit et gauche d'une image 4:3 pour remplir l'écran et la correction d'aspect est appliquée au centre de l'écran. La taille de l'image dépend du signal d'origine. Recommandé pour une visualisation normale de la télévision.

# Utilisation du menu de navigation à l'écran

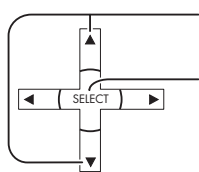

Appuyez ici pour changer de sélection.

Appuyez ici pour activer tous les écrans de réglage.

Appuyez sur  pour revenir au menu précédent.

Appuyer sur le bouton  pour afficher le menu principal.

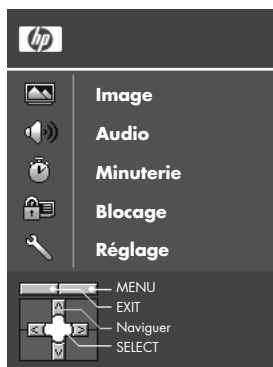

Pour les saisies du menu principal :

- Voir *Image* à la page 30.
- Voir *Audio* à la page 34.
- Voir *Minuterie* à la page 38.
- Voir *Blocage* à la page 52.
- Voir *Réglage* à la page 40.
- Voir *Langue* à la page 24.
- Voir *Horloge* à la page 24.
- Voir *Programmer une chaîne* à la page 42.
- Voir *Identification de prises* à la page 46.
- Voir *CC (sous-titrage codé)* à la page 47.
- Voir *Autres réglages* à la page 50.
- Voir *A propos de* à la page 51.

# Utilisation des menus

## Image

Appuyez ici Menu pour afficher le menu principal.

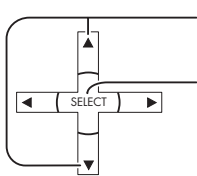

Appuyez ici pour sélectionner **Image**.

Appuyez ici pour activer un sous-menu.

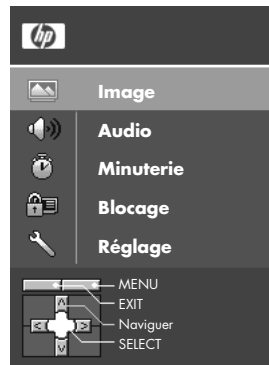
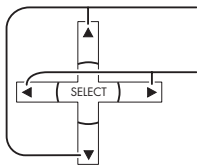

Image 1/2	
Défaut	Valider
Mode	Standard
Image	+30
Brillance	0
Couleur	0
Nuances	0
Netteté	+10

## Défaut/Image Normal/Image/Brillance/Couleur/Nuances/Netteté/Temp. couleur/Gestion couleur



Appuyez ici pour sélectionner le sous-menu.

Appuyez ici pour ajuster le sous-menu.

Image 1/2	
Défaut	Valider
Mode	Standard
Image	+30
Brillance	0
Couleur	0
Nuances	0
Netteté	+10

Image 2/2	
Temp. coul.	Bleu
Gestion coul.	HF
Réglage zoom	
Autres réglages	



<b>Élément</b>	<b>Explications</b>
<b>Défaut</b>	Remet tous les ajustements d'image aux paramètres par défaut.
<b>Mode im.</b>	Règle les paramètres prédéfinis de brillance et de couleur.
<b>Image</b>	Règle les zones blanches de l'image.
<b>Brillance</b>	Règle les zones foncées de l'image.
<b>Couleur</b>	Règle l'intensité souhaitée pour la couleur.
<b>Nuances</b>	Règle le naturel des tons carnés.
<b>Netteté</b>	Règle la clarté du détail souligné.
<b>Temp. couleur</b> (Température)	Augmente ou diminue les couleurs chaudes (rouges) et les couleurs froides (bleues) pour personnaliser les préférences.
<b>Gestion couleur</b> (Gestion des couleurs)	Sélectionnez ce paramètre pour activer un ajustement automatique des couleurs vives.

## Mode image

Sélectionnez le mode d'image prédéfini correspondant le mieux à l'émission que vous regardez. Cette fonction affecte également le paramètre de température de la couleur.



**Chaque mode dispose de son propre paramètre d'image (Image, Brillance, Couleur, Nuances et Netteté).**

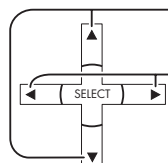

Appuyez ici pour sélectionner **Mode im.**

Appuyez ici pour sélectionner le mode d'image.

- **Vivide (défaut)** : Fournit des contrastes et une netteté améliorés de l'image pour visualisation dans une pièce bien éclairée.
- **Standard** : Recommandé dans des conditions de visualisation normale avec un éclairage tamisé.
- **Cinéma** : Pour regarder des films dans une pièce sombre. Fournit une image douce comme un film.

## Réglage Zoom

Réglez la position Zoom. Elle fonctionne lorsque le mode Aspect est Zoom.



**Pour revenir au paramètre par défaut, appuyez sur le bouton Select.**

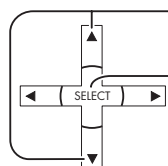

Appuyez ici pour sélectionner **Réglage zoom.**

Appuyez ici pour afficher l'écran Réglage zoom.

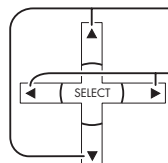

Appuyez ici pour ajuster la Position V.

Appuyez ici pour ajuster la Taille.

- **Position V** : Réglez la position verticale.
- **Taille** : Réglez la taille verticale.

Image 1/2	
Défaut	Valider
Mode	Standard
Image	+30
Brillance	0
Couleur	0
Nuances	0
Netteté	+10

Image 2/2	
Temp. coul.	Bleu
Gestion coul.	HF
Réglage zoom	
Autres réglages	

## Autres réglages (Image)

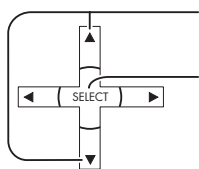

Appuyez ici pour sélectionner **Autres réglages**.

Appuyez ici pour afficher le menu Autres réglages.

Image 1/2	
Défaut	Valider
Mode	Standard
Image	+30
Brillance	0
Couleur	0
Nuances	0
Netteté	+10

Image 2/2	
Temp. coul.	Bleu
Gestion coul.	HF
Réglage zoom	
Autres réglages	

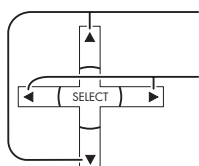

Appuyez ici pour sélectionner le sous-menu.

Appuyez ici pour sélectionner ou régler le sous-menu.

Autres réglages	
Réducteur	HF
Filtre 3D Y/C	HF
Codeur coul.	DS
Réducteur MPEG	HF
Niveau du noir	Foncé

Élément	Explications
<b>Réducteur</b>	Réduit le bruit, appelé neige. Laissez désactivé lors de la réception d'un signal puissant.
<b>Filtre Y/C 3D</b>	Réduit le bruit et le mélange des couleurs de l'image.
<b>Codeur des couleurs</b>	<p>Sélectionnez <b>DS</b> ou <b>HD</b> :</p> <ul style="list-style-type: none"> <li>■ DS : Lorsque le signal d'entrée est un système TV normal (NTSC).</li> <li>■ HD : Lorsque le signal d'entrée est un système haute définition (ATSC).</li> </ul> <p>Affiche des signaux d'entrée 480p en couleur naturelle pour les adaptateurs de périphériques numériques connectés à des terminaux d'entrée en composante vidéo (Y, P<sub>B</sub>, P<sub>R</sub>).</p> <p>Sélectionnez HD ou DS pour régler automatiquement les paramètres en couleurs pour HD (haute définition) ou DS (définition standard).</p> <p><b>Remarques :</b></p> <ul style="list-style-type: none"> <li>■ Cette fonction est disponible uniquement avec le signal 480p et non avec une programmation TV normale (NTSC).</li> <li>■ Lors de la visualisation d'un format au signal DTV non standard, vous pouvez modifier manuellement les paramètres des couleurs pour optimiser la qualité de l'image.</li> </ul>
<b>Réducteur MPEG</b>	Réduit les bruits à DVD, STB ou autre périphérique.
<b>Niveau du noir</b>	<p>Sélectionnez <b>Foncé</b> ou <b>Clair</b>.</p> <p>Valide uniquement pour les signaux d'entrée externes.</p>

# Audio

Appuyez ici Menu pour afficher le menu principal.

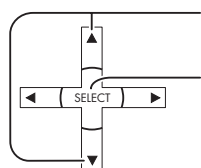

Appuyez ici pour sélectionner **Audio**.

Appuyez ici pour activer un sous-menu.



Audio	
Défaut	Valider
Graves	+ 7
Aigus	+ 7
Équilibre	0
Autres réglages	

## Défaut/Graves/Aigus/Equilibre

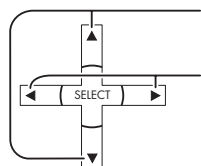

Appuyez ici pour sélectionner **Défaut, Graves, Aigus** ou **Equilibre**.

Appuyez ici pour sélectionner ou régler le sous-menu.

Audio	
Défaut	Valider
Graves	+ 7
Aigus	+ 7
Équilibre	0
Autres réglages	

Élément	Explications
<b>Défaut</b>	Restaurer les paramètres par défaut de Graves, Aigus et Equilibre.
<b>Graves</b>	Permet d'augmenter ou de réduire les graves.
<b>Aigus</b>	Permet d'augmenter ou de réduire les aigus.
<b>Equilibre</b>	Met l'accent sur le volume des haut-parleurs gauche/droit.

## Autres réglages (Audio)

1

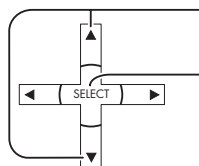

Appuyez ici pour sélectionner **Autres réglages**.

Appuyez ici pour afficher le sous-menu.

<b>Audio</b>	↩
Défaut	Valider
Graves	+ 7
Aigus	+ 7
Équilibre	0
<b>Autres réglages</b>	

2

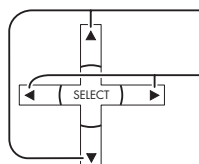

Appuyez ici pour sélectionner le sous-menu.

Appuyez ici pour sélectionner ou régler le sous-menu.

<b>Autres réglages</b>	↩
Son IA	EF
Son ambio	HF
H-parleurs	EF
Entr. HDMI	Auto
Égalis. audio	0

### Son AI

Egalise les niveaux de volume globalement sur tous les canaux. Le son AI n'est pas disponible en mode d'entrée Vidéo. Voir *Connexion de l'entrée vidéo* à la page 14.



**Le son AI est désactivé lorsque l'option Haut-parleurs est sur Arrêt.**

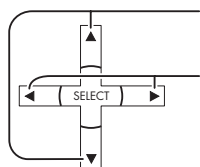

Appuyez ici pour sélectionner **Son AI**.

Appuyez ici pour sélectionner **Marche** ou **Arrêt**.

<b>Autres réglages</b>	↩
Son IA	EF
Son ambio	HF
H-parleurs	EF
Entr. HDMI	Auto
Égalis. audio	0

## Son d'ambiance

Améliore la réponse audio lorsque vous écoutez en stéréo.



**Le son d'ambiance est désactivé lorsque l'option Haut-parleurs est sur Arrêt.**

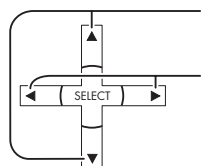

Appuyez ici pour sélectionner **Son d'ambiance**.

Appuyez ici pour sélectionner **Marche** ou **Arrêt**.

- Marche : Pour l'audio stéréo.
- Arrêt : Pour l'audio monaural.

Autres réglages	
Son IA	EF
Son ambio	HF
H-parleurs	EF
Entr. HDMI	Auto
Égalis. audio	0

## Haut-parleurs

Cette fonction permet d'activer/désactiver les haut-parleurs du téléviseur en marche/à l'arrêt. Voir *Connexion de l'amplificateur* à la page 15.



**L'option du régleur de Sons AI, Son d'ambiance et Egalisateur audio sont désactivées lorsque l'option Haut-parleurs est sur Arrêt.**

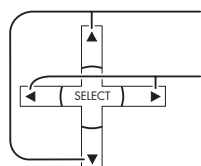

Appuyez ici pour sélectionner **Haut-parleurs**.

Appuyez ici pour sélectionner **Marche** ou **Arrêt**.

- Marche : Les haut-parleurs du téléviseur fonctionnent normalement.
- Arrêt : Haut-parleurs du téléviseur sont désactivés.

Autres réglages	
Son IA	EF
Son ambio	HF
H-parleurs	EF
Entr. HDMI	Auto
Égalis. audio	0

## Entrée HDMI

Activez cette option lorsque vous utilisez HDMI; voir la section *Connexion de HDMI* à la page 12. Cette fonction vous permet de permuter entre l'entrée audio numérique (signal audio provenant du connecteur

d'entrée HDMI) et l'entrée audio analogique (audio provenant des connecteurs d'entrée D/G HDMI lorsque vous utilisez un adaptateur ou un câble).

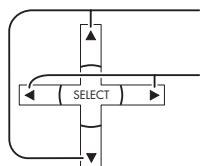

Appuyez ici pour sélectionner **Entrée HDMI**

Appuyez ici pour sélectionner le mode.

- Auto : Permet de sélectionner automatiquement le signal audio.
- Numérique : Ne permet que la sélection d'entrée numérique.
- Analogique : Ne permet que la sélection d'entrée analogique.

Autres réglages	
Son IA	EF
Son ambio	HF
H-parleurs	EF
Entr. HDMI	Auto
Égalis. audio	0

## Egalisateur audio

L'égalisateur audio surveille la différence des niveaux audio entre les signaux d'entrée provenant de l'équipement externe et réduit le changement de volume de sortie pouvant se produire lorsque vous changez de signaux d'entrée.



**L'égalisateur audio n'est pas disponible lorsque l'option Haut-parleurs est sur Arrêt.**

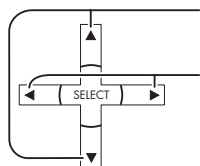

Appuyez ici pour sélectionner **Egalisateur audio**.

Appuyez ici pour régler le niveau de l'audio.

Autres réglages	
Son IA	EF
Son ambio	HF
H-parleurs	EF
Entr. HDMI	Auto
Égalis. audio	0

# Minuterie

Sélectionnez la minuterie pour mettre la télévision en marche et l'arrêter à des heures et des jours sélectionnés. Appuyez ici Menu pour afficher le menu principal.

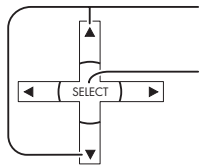

Appuyez ici pour sélectionner **Minuterie**.

Appuyez ici pour activer le sous-menu.

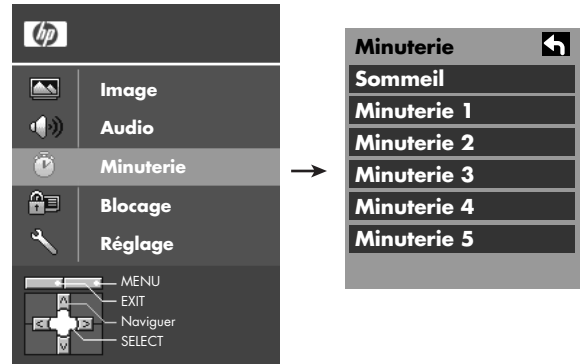

## Mode sommeil

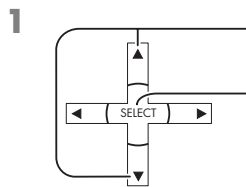

1 Appuyez ici pour sélectionner **Mode sommeil**.

Appuyez ici pour activer l'écran de réglage du mode sommeil.

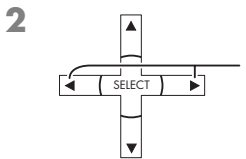

2 Appuyez ici pour sélectionner le temps d'arrêt (minutes).



## Réglage de la minuterie

L'horloge doit être réglée avant les paramètres d'heure de marche/heure d'arrêt.

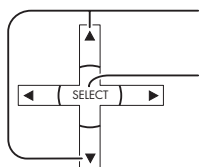

Appuyez ici pour sélectionner **Minuterie 1–Minuterie 5**.

Appuyez ici pour activer l'écran de réglage de la minuterie.





## Canal

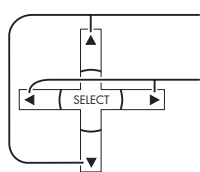

Appuyez ici pour sélectionner **CA**.

Appuyez ici pour régler **CA**.

Minuterie 1	↩
CA	310 - 1
Jour	CHA VEN
Hre début	10:00 AM
Hre fin	11:00 AM
Régler	EF

## Jour

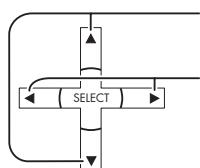

Appuyez ici pour sélectionner **Jour**.

Appuyez ici pour sélectionner le réglage correct du jour.

- Jours sélectionnables : Dim, Lun, Mar, Mer, Jeu, Ven, Sam, Lun-Ven, Sam-Dim, Tous les jours, Tous les dim, Tous les lun, Tous les mar, Tous les mer, Tous les jeu, Tous les sam

Minuterie 1	↩
CA	310 - 1
Jour	◀CHA VEN▶
Hre début	10:00 AM
Hre fin	11:00 AM
Régler	EF

## Hre début/Hre fin

Procédez comme suit pour **Heure du début** et **Heure de fin**.

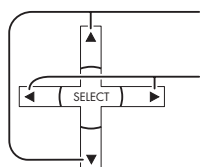

Appuyez ici pour sélectionner **Hre début/Heure fin**.

Appuyez ici pour sélectionner l'heure (matin, AM ou soir, PM) ainsi que les minutes de **Hre début/Heure fin**.

Minuterie 1	↩
CA	310 - 1
Jour	CHA VEN
Hre début	◀10:00 AM▶
Hre fin	◀11:00 AM▶
Régler	EF

## Régler

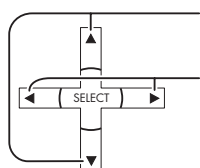

Appuyez ici pour sélectionner **Régler**.

Appuyez ici pour sélectionner **Marche** ou **Arrêt**.

Minuterie 1	↩
CA	310 - 1
Jour	CHA VEN
Hre début	10:00 AM
Hre fin	11:00 AM
Régler	◀ EF ▶



- **Le téléviseur se met automatiquement en marche après 90 minutes lorsqu'il est activé par la minuterie. Cette opération est annulée lorsque vous sélectionnez le temps d'arrêt ou appuyez sur une touche.**
- **Lorsque l'alimentation au téléviseur est interrompue suite à une panne de courant ou un problème de ce type, la minuterie d'arrêt est désactivée et le téléviseur passe en mode de veille même une fois que le courant est rétabli.**

## Pour revenir à l'écran précédent

Appuyez sur  pour quitter un sous-menu et revenir à l'écran précédent dans la minuterie.

## Réglage

Appuyez ici Menu pour afficher le menu principal.

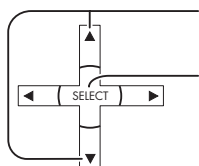

Appuyez ici pour sélectionner **Réglage**.

Appuyez ici pour activer le sous-menu.

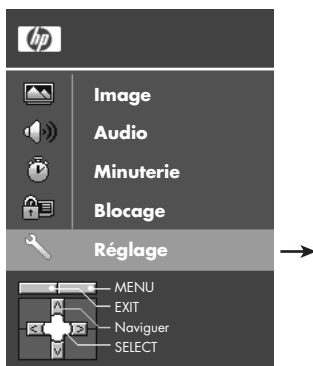

## Canaux

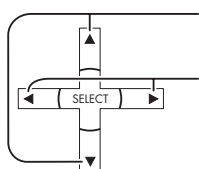

Appuyez ici pour sélectionner **Canaux**.

Appuyez ici pour sélectionner **Fav** ou **Tout**.



## Langue

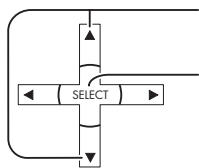

Appuyez ici pour sélectionner **Langue**.

Appuyez ici pour afficher l'écran Langue.



## Horloge

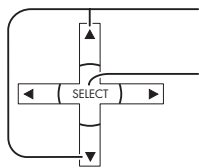

Appuyez ici pour sélectionner **Horloge**.

Appuyez ici pour afficher l'écran Horloge.

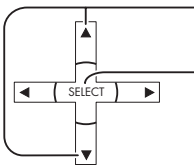

## Programmer une chaîne

- 1
- 
- Appuyez ici pour sélectionner **Programmer canaux**.
- Appuyez sur ce bouton pour activer Programmer canaux.

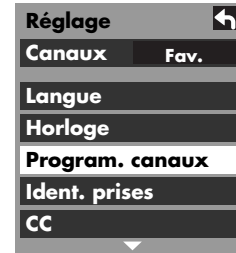

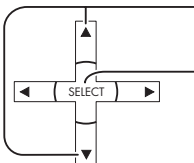
- 2
- 
- Appuyez ici pour sélectionner les sous-menus.
- Appuyez ici pour activer un sous-menu.

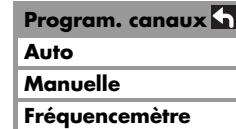

## Programmation automatique

Balaie automatiquement les chaînes disponibles.

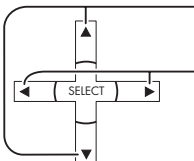
- 1
- 
- Appuyez ici pour sélectionner **Entrée ANT**.
- Appuyez ici pour sélectionner **Câble** ou **Antenne**.

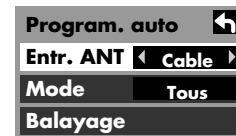

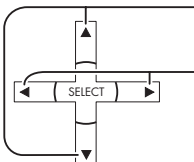
- 2
- 
- Appuyez ici pour sélectionner **Mode**.
- Appuyez ici pour sélectionner **Tous** ou **Analogique**.
- Tout : Analogique et numérique
  - Analogique : Analogique uniquement

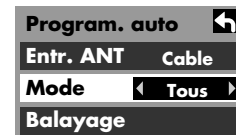

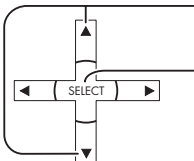
- 3
- 
- Appuyez ici pour sélectionner **Balayage**.
- Appuyez ici pour commencer.

Une fois la programmation automatique terminée, le système repasse en mode de programmation manuelle.

Pour qu'une chaîne repérée par le balayage automatique soit également disponible en mode de programmation manuelle, déplacez le curseur sur Appliquer et appuyez ensuite sur Select.

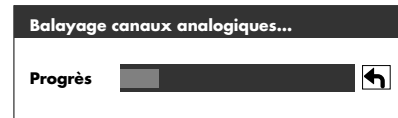

## Programmation manuelle

Pour ajouter ou supprimer manuellement des chaînes de la liste.

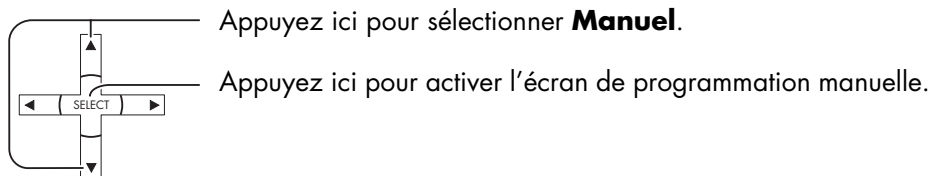

### ■ Modification des programmes

1

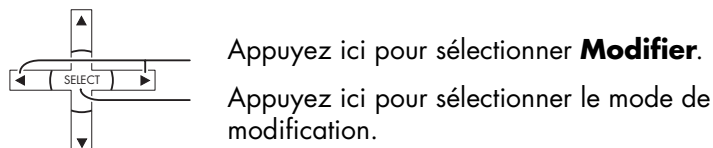

CA	Sigle	Favori	Ajout
1	---	---	No
2		2	Yes
3	---	---	No
4	---	---	No
5	---	---	No
6	---	---	No
7	---	---	No
8	---	---	No
9	---	---	No
10	---	---	No

2

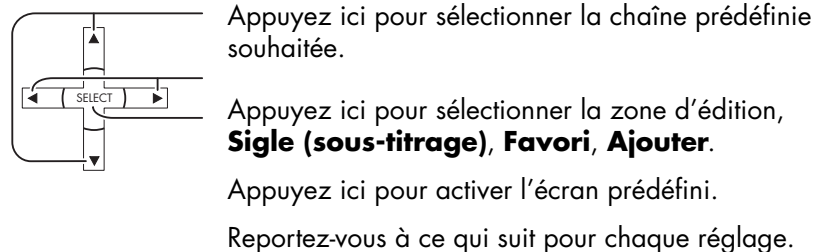

Reportez-vous à ce qui suit pour chaque réglage.

3



Appuyez ici pour déplacer le curseur vers **Appliquer**.

4

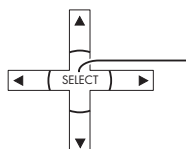

Appuyez ici pour activer votre programme.

## Sélection de sigle (sous-titrage)

1

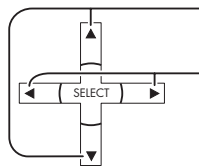

Appuyez ici pour sélectionner **Site prérégulé**.

Appuyez ici pour sélectionner **Diffusion st.**

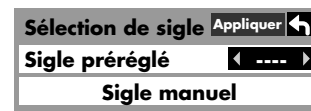

2

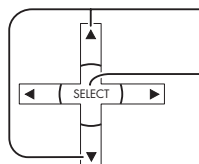

Appuyez ici pour sélectionner **Détail de sigle**.

Appuyez ici pour afficher l'écran Sélection de sigle.

3

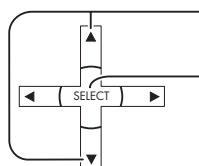

Appuyez ici pour déplacer le curseur vers **Sigle**.

Appuyez ici pour activer le champ de saisie.



4

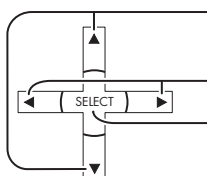

Appuyez ici pour sélectionner le caractère à saisir/changer.

Appuyez ici pour passer au caractère suivant. Vous pouvez répéter cette opération pour 7 caractères.

Appuyez ici pour saisir votre sélection.

5

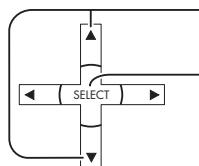

Appuyez ici pour déplacer le curseur vers **Appliquer**.

Appuyez ici pour activer l'option Sigle (sous-titrage).

## ■ Modifier (favori)

1

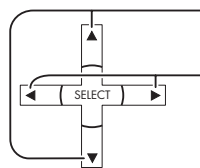

Appuyez ici pour sélectionner **Favori**.

Appuyez ici pour sélectionner le numéro du favori.



2

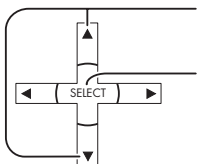

Appuyez ici pour déplacer le curseur vers **Appliquer**.

Appuyez ici pour activer Favori et revenir à l'écran Modifier.

## Modifier (ajout)

Pour effectuer un enregistrement/suppression dans Program. canaux, procédez comme suit.

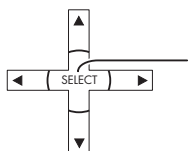

Appuyez ici pour sélectionner **Oui** ou **Non**.

## Fréquence mètre

(uniquement pour les chaînes numériques)

Affiche la puissance du signal de la chaîne numérique ATSC dans l'antenne.

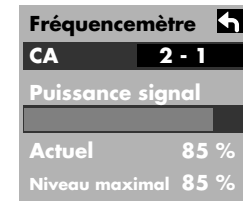
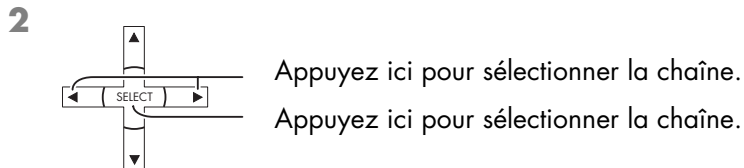
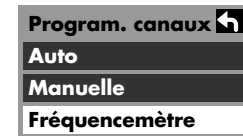
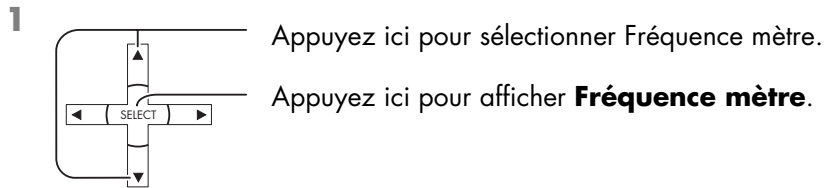

L'option Fréquence mètre fonctionne uniquement pour les signaux numériques via l'antenne.

## Identification de prises

Permet d'étiqueter les connexions d'entrée vidéo de l'affichage à l'écran.

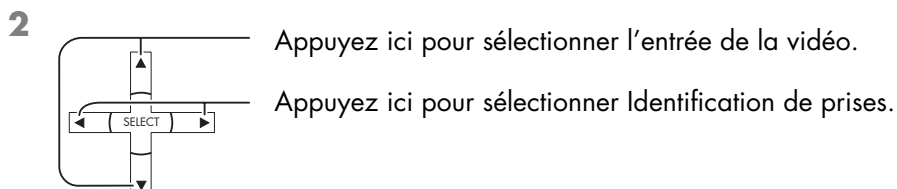
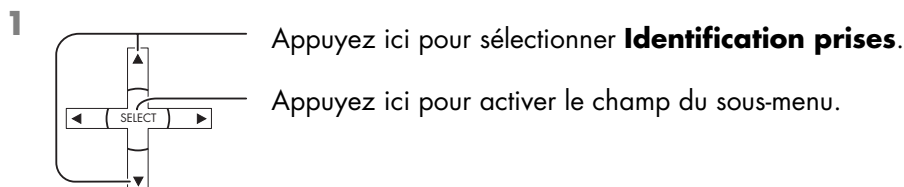

■ Pour ignorer l'entrée, sélectionnez **Omettre**.  
L'entrée est ignorée lorsque vous appuyez sur le bouton **Source** de la télécommande ou du téléviseur.

■ Identification prises sélectionnables : Saut, VCR, DVD, Câble, DBS, PVR, Jeu, Aux.



## CC (sous-titrage codé)

Le téléviseur est doté d'un décodeur intégré capable d'afficher visuellement la partie audio. Le programme visualisé doit offrir le sous-titrage codé (CC) pour que le téléviseur puisse afficher.

### Mode CC

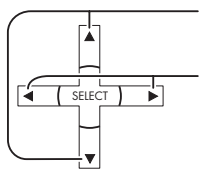

Appuyez ici pour sélectionner **Mode**.

Appuyez ici pour sélectionner le réglage.

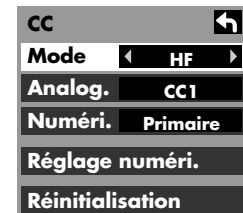

- Arrêt : Mode recommandé lorsque le sous-titrage codé n'est pas utilisé.
- Marche : Permet d'afficher le sous-titrage codé.



- Le sous-titrage codé ne s'affiche pas lorsque vous utilisez la connexion HDMI.
- Pour contrôler le sous-titrage codé (sigle) d'un périphérique de divertissement à domicile connecté par voie analogique, utilisez les commandes d'activation/désactivation des sous-titrages de ce périphérique.
- Le réglage du mode CC du téléviseur n'affecte pas l'entrée analogique.



- Si un programme numérique est converti au format analogique, les données CC sortiront également en format analogique.
- Lorsqu'un périphérique numérique est utilisé pour l'entrée, le sous-titrage (CC) doit être sur Marche soit sur le périphérique connecté soit sur le téléviseur.
- Si le CC est sur Marche, le périphérique connecté et le téléviseur, les sous-titrages de l'un et de l'autre se chevaucheront.

## Analogique

Sélectionnez le sous-titrage codé pour la diffusion analogique.

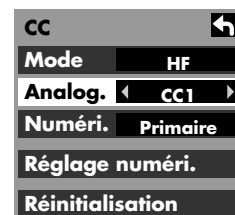
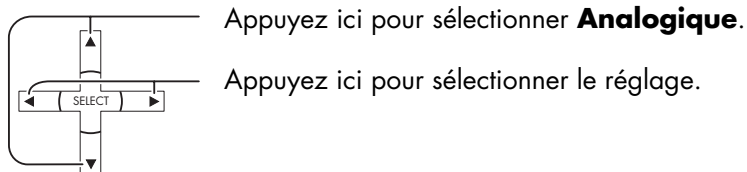

- CC1 : Pour les informations relatives à la vidéo pouvant être affichées (jusqu'à quatre lignes de script à l'écran pour ne pas gêner les sections pertinentes de l'image). Le script peut être dans n'importe quelle langue.
- CC2/CC3/CC4 : Autres modes utilisés pour les informations relatives à la vidéo.
- T1 : Masque une grande partie de l'image à l'écran et affiche le guide des émissions ou toute autre information en cours de transmission.
- T2/T3/T4 : Les autres modes affichant les informations et masquant une grande partie de l'image à l'écran.

## Numérique

Le menu CC numérique vous permet de configurer la manière dont vous sélectionnez le sous-titrage numérique.

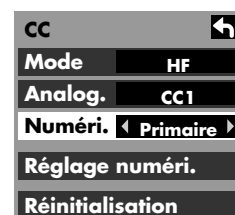
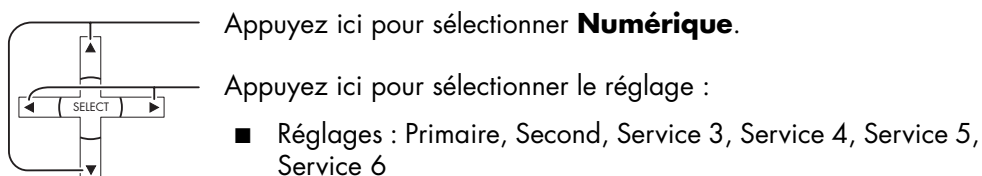

## Réglage numérique

Permet de sélectionner le service de diffusion numérique et d'afficher les formats.

1

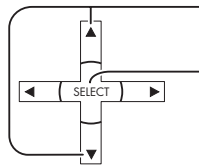

Appuyez ici pour sélectionner **Réglage numérique**.

Appuyez ici pour activer le menu Réglage numérique.

2

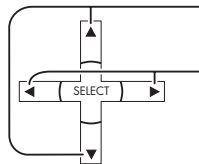

Appuyez ici pour sélectionner le sous-menu.

Appuyez ici pour sélectionner le sous-menu :

- Taille : Automatique, Normal, Petit, Grand
- Police : Automatique, Défaut, Mono-serif, Prop-serif, Mono, Prop, Casual, Cursive, Petites majuscules
- Style : Automatique, Aucun, Surélevé, Surbaissé, Uniforme, Drop shadow
- Avant-plan : La couleur de la police (Automatique, Noire, Blanche, Rouge, Verte, Bleue, Jaune, Magenta, Cyan)
- Opacité avant : L'opacité de la police (Automatique, Transparente, Translucide, Solide, Clignotant)
- Arrière-plan : La couleur de la zone de texte (Automatique, Noire, Blanche, Rouge, Verte, Bleue, Jaune, Magenta, Cyan)
- Opacité arr. : L'opacité de la zone de texte (Automatique, Transparente, Translucide, Solide, Clignotante)
- Contour : Le contour du texte (si sélectionné sous style) (Automatique, Noire, Blanche, Rouge, Verte, Bleue, Jaune, Magenta, Cyan)

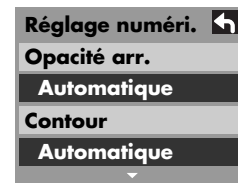
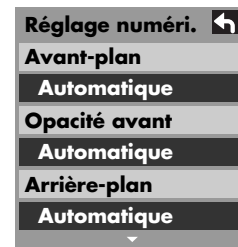
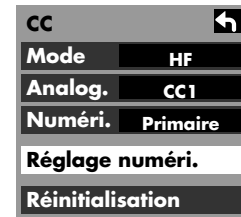

## Réglage CC

Réinitialise les réglages CC.

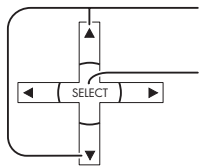

Appuyez ici pour sélectionner **Réinitialisation**.

Appuyez ici pour réinitialiser les réglages CC.

CC	
Mode	HF
Analog.	CC1
Digital	Primaire
Réglage numéri.	
Réinitialisation	

## Autres réglages

Réglage
Canaux Fav.
Langue
Horloge
Program. canaux
Ident. prises
CC

Réglage
Autres réglages
À propos
Réinitialiser



Autres réglages	
Contact auto	HF
Bandes 4:3	HF

## Contact automatique

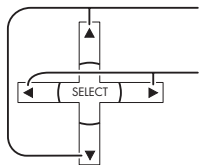

Appuyez ici pour sélectionner **Contact automatique**.

Appuyez ici pour sélectionner **Régler** ou **Arrêt**.

Sélectionnez **Régler** pour mettre le téléviseur en marche en même temps que le décodeur câble ou tout autre composant connecté.

Autres réglages	
Contact auto	HF
Bandes 4:3	



La minuterie de sommeil (veille) et celle de mise en marche (heure de début)/arrêt (heure de fin) ne fonctionneront pas si l'option de mise en marche automatique est activée.

## Barre latérale

Ne laissez pas d'image en mode 4:3 pendant une période prolongée sous risque de laisser une image rémanente en permanence sur les deux côtés de la zone d'affichage.

Pour réduire le risque d'image rémanente, changez la brillance des barres latérales.

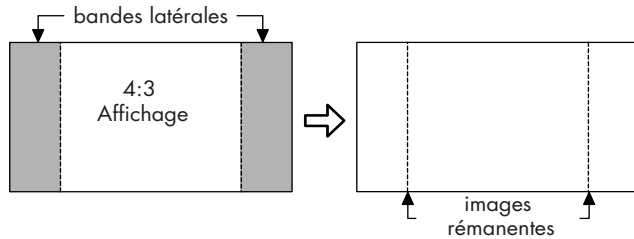

- Pour réduire l'occurrence des images rémanentes, réglez la barre latérale sur Clair.
- La barre latérale peut clignoter (noir/blanc alternativement) en fonction de l'image. L'utilisation du mode Cinéma permet de réduire ce clignotement. Voir la section *Mode image* à la page 32.

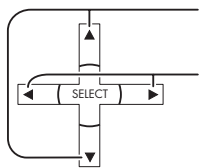

Appuyez ici pour sélectionner **Barre latérale**.

Appuyez ici pour sélectionner **Arrêt, Foncé, Moy, Clair**.



## A propos de

Affiche la version du téléviseur ainsi que la licence logicielle.

1

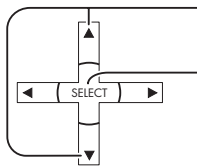

Appuyez ici pour sélectionner **A propos**.

Appuyez ici pour afficher l'écran A propos.

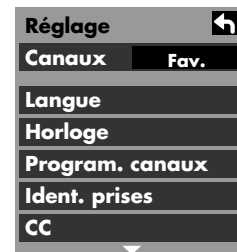

2

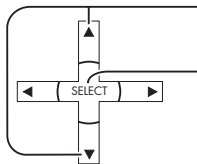

Appuyez ici pour sélectionner **Version** ou **Licence**.

Appuyez ici pour afficher **Version** ou **Licence**.

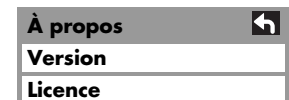

# Réinitialiser

1 Appuyez ici pour sélectionner **Réinitialiser**.  
Appuyez ici pour afficher l'écran Mot de passe.

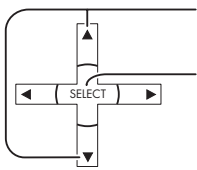

2 Saisissez votre mot de passe en appuyant sur les touches numérotées de la télécommande pour réinitialiser le réglage.  
L'écran de confirmation s'affiche.

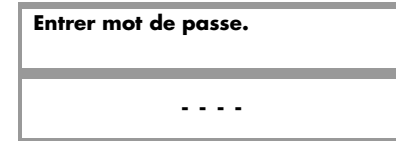
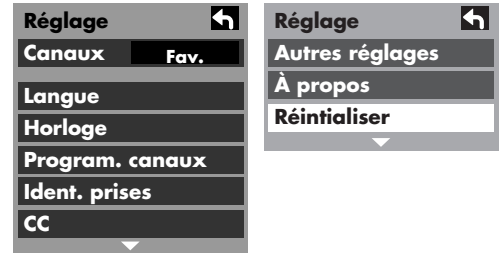

3 Sélectionnez **Oui** et appuyez ensuite sur Select.



**Une réinitialisation supprime tous les éléments définis avec le menu Réglage, tels que les réglages de chaîne. Utilisez donc Réinitialiser avec précaution.**

# Blocage

Appuyez ici Menu pour afficher le menu principal.

1 Appuyez ici pour sélectionner **Blocage**.  
Appuyez ici pour afficher l'écran Entrée du mot de passe.

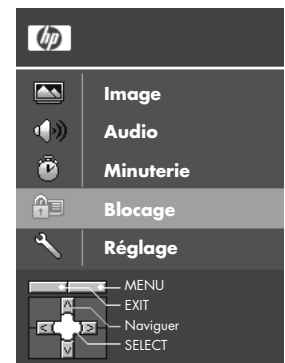
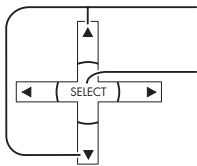

2

Saisissez votre mot de passe en appuyant sur les touches numérotées de la télécommande.

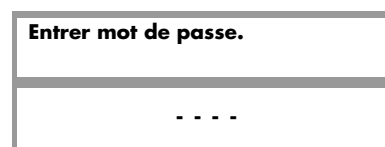

3

Créez un mot de passe à quatre chiffres pour activer le menu Blocage.

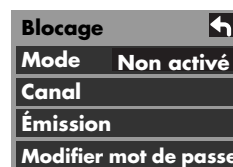

4

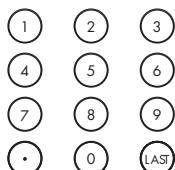

Entrez un mot de passe à 4 chiffres.

Après avoir saisi le mot de passe pour la première fois, l'option Créer mot de passe devient Entrer mot de passe.

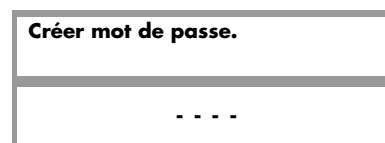

Utilisez un code qui soit facile à retenir et conservez-le dans un endroit sûr.



Si vous oubliez votre code secret, vous devez contacter un technicien agréé pour effacer le blocage du téléviseur.

## Mode Blocage

Sélectionnez le mode Blocage afin d'empêcher la visualisation des jeux vidéos, cassettes VCR, chaînes et mode vidéo.

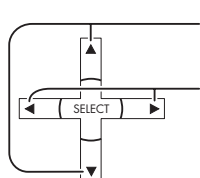

Appuyez ici pour sélectionner **Mode**.

Appuyez ici pour sélectionner le réglage :

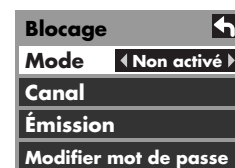

- Non activé : Permet de désactiver les fonctions de réglage du blocage.
- Tous : Toutes les chaînes sont verrouillées quel que soit le niveau de classement.
- Jeu : Permet de verrouiller CA3, CA4 et les entrées vidéo.
- CA : Permet de verrouiller certaines chaînes analogiques et numériques. Un mot de passe est alors requis pour afficher les chaînes verrouillées.

## Chaîne (blocage de plusieurs chaînes)

Sélectionnez sept (de 1 à 7) chaînes à bloquer. Toutes les chaînes sont bloquées quel que soit le classement des émissions.

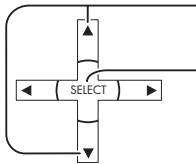
- 1
- 
- Appuyez ici pour sélectionner **Canal**.
- Appuyez ici pour afficher l'écran de blocage des chaînes.

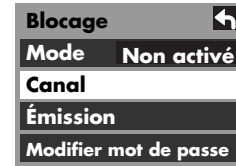

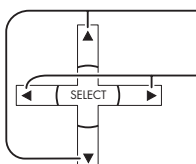
- 2
- 
- Appuyez ici pour sélectionner les chaînes **CA 1** à **CA 7**.
- Appuyez ici pour sélectionner les chaînes à bloquer.

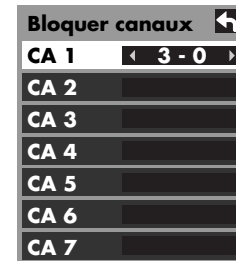

## Blocage d'une émission

Ce téléviseur incorpore la technologie puce anti-violence permettant de bloquer la visualisation de films et émissions de télévision selon le classement. Il existe quatre catégories. MPAA (Motion Picture Association of America), U.S. TV Program, classement canadien

anglais et classement canadien français. Ces catégories servent de guide pour le blocage de programmes.

- Le mode par défaut de la catégorie Blocage est Débloquer.

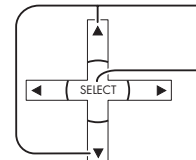
- 1
- 
- Appuyez ici pour sélectionner **Émission**.
- Appuyez ici pour activer le menu Émission.

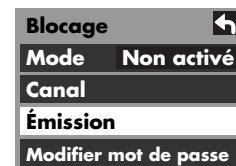

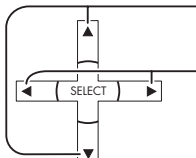
- 2
- 
- Appuyez ici pour sélectionner **MPAA**, **U.S.TV**, **C.E.L.R.** ou **C.F.L.R.**.
- Appuyez ici pour activer l'écran de réglage du blocage des émissions.

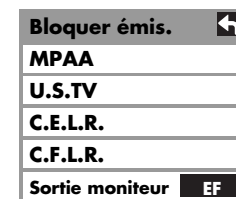

- MPAA : pour les classements de film américain
- U.S.TV : pour les classements d'émissions américaines
- C.E.L.R. : pour les classements de films canadiens anglais
- C.F.L.R. : pour les classements de films canadiens français



3

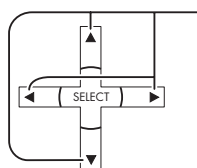

Appuyez ici pour mettre en surbrillance le niveau de classement.

4

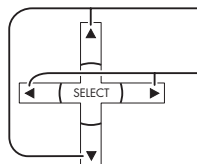

Appuyez ici pour sélectionner **Sortie moniteur**.

Appuyez ici pour sélectionner **Activé** ou **Non activé**.

■ **Sortie moniteur**

- Cette fonction permet d'activer la sortie sur terminal pour les émissions qui ont été réglées sur Bloquées.
- Cette fonction permet de désactiver la sortie sur terminal pour les émissions qui ont été réglées sur Bloquées.



**La désactivation est indépendante des autres classements.**



**Lorsque vous placez un blocage sur un niveau de classement basé sur un âge spécifique, le classement de désactivation et tout autre classement plus restrictif sont bloqués.**

### Tableau de classements de films américains

<b>NR</b>	Émissions sans classement (Non classée) et NA (Non applicable) Le film n'a pas été classé ou le classement ne s'applique pas.
<b>G</b>	Auditoire général. Pour tous les âges.
<b>PG</b>	Surveillance parentale recommandée. Certaines émissions ne sont pas recommandées aux enfants.
<b>PG-13</b>	Surveillance parentale fortement recommandée. Certaines émissions peuvent être peu recommandables pour les enfants âgés de moins de 13 ans.
<b>R</b>	Restreint. Les enfants âgés de moins de 17 ans doivent regarder la télévision en présence de leurs parents ou d'un gardien adulte.
<b>NC-17</b>	Aucune admission pour les enfants âgés de 17 ans ou moins.
<b>X</b>	Adultes seulement.

## Tableau de classements des émissions américaines

Les directives parentales sélectionnables pour la télévision se classent en sept niveaux basés sur l'âge. Ces sept niveaux sont répartis en deux groupes déterminés en fonction de l'âge :

classement basé sur la jeunesse et classement sur la surveillance de l'âge. Certains de ces classements basés sur l'âge peuvent également contenir un classement en fonction du contenu dénoté par D (dialogue), L (langage), S (sexe) et V (violence). Le tableau ci-dessous indique la sélection de classements basés sur l'âge.

Groupe basé sur l'âge	Classements basés sur l'âge	Sélections du contenu	Description
<b>NR (non classé)</b>	<b>TV-NR</b>	<ul style="list-style-type: none"> <li>■ Visible</li> <li>■ Bloqué</li> </ul>	Non classé. Voir AVERTISSEMENT sous <i>Tableau de classements français canadiens</i> à la page 57.
<b>Jeunesse</b>	<b>TV-Y</b>	<ul style="list-style-type: none"> <li>■ Visible</li> <li>■ Bloqué</li> </ul>	Tous les enfants. Les thèmes et éléments de cette émission sont spécifiquement destinés à un auditoire très jeune, y compris les enfants âgés entre 2 et 6.
	<b>TV-Y7</b>	<ul style="list-style-type: none"> <li>■ Bloqué FV</li> <li>■ Visible</li> <li>■ Bloqué</li> </ul>	Destiné à des enfants plus âgés. Les thèmes et éléments de cette émission peuvent inclure un peu de violence physique ou comique ou risquent d'effrayer des enfants âgés de moins de 7 ans.
<b>Surveillance</b>	<b>TV-G</b>	<ul style="list-style-type: none"> <li>■ Visible</li> <li>■ Bloqué</li> </ul>	Auditoire général. Contient peu ou pas de violence, pas de langage vulgaire et peu ou pas de situations ou dialogues sexuels.
	<b>TV-PG</b>	<ul style="list-style-type: none"> <li>■ D,L,S,V (tout sélectionné)</li> <li>■ Toute combinaison de D,L, S, V</li> </ul>	Surveillance parentale recommandée. L'émission peut contenir un langage cru, une violence limitée, des dialogues et des situations sexuels suggestifs.
	<b>TV-14</b>	<ul style="list-style-type: none"> <li>■ D,L,S,V (tout sélectionné)</li> <li>■ Toute combinaison de D,L, S, V</li> </ul>	Surveillance parentale fortement recommandée. Cette émission peut contenir des thèmes sophistiqués, un contenu sexuel, un langage cru et une violence plus intense.
	<b>TV-MA</b>	<ul style="list-style-type: none"> <li>■ D,L,S,V (tout sélectionné)</li> <li>■ Toute combinaison de D,L, S, V</li> </ul>	Auditoire adulte seulement. Cette émission peut contenir des thèmes adultes, un langage blasphématoire, de la violence graphique et un contenu sexuel explicite.
<p><b>FV:</b> Violence fantaisie/dessins animés  <b>V :</b> Violence  <b>S :</b> Sexe  <b>L :</b> Langage injurieux  <b>D :</b> Dialogue avec contenu sexuel</p>			

## Tableau de classements canadiens anglais

<b>E</b>	Les émissions dispensées sont les suivantes : nouvelles, sports, documentaires et autres émissions d'information, émission-débats et variétés.
<b>C</b>	Émissions adressées aux enfants de moins âgés de moins de 8 ans. Pas de langage injurieux, nudité ou autre contenu sexuel.
<b>C8+</b>	Émission généralement considérée comme acceptable pour les enfants de 8 ans et plus. Pas de langage blasphématoire, nudité ou contenu sexuel.
<b>G</b>	Émission générale, s'adresse à tous les auditoires.
<b>PG</b>	Surveillance parentale recommandée. Certaines émissions ne sont pas recommandées aux enfants.
<b>14+</b>	L'émission contient des thèmes ou contenu pouvant ne pas être recommandable aux enfants âgés de moins de 14 ans. Les parents doivent faire particulièrement attention lorsqu'ils autorisent la visualisation de ce type d'émission à des adolescents ou des pré-adolescents.
<b>18+</b>	18 ans +. L'émission est destinée aux adultes uniquement. Contient violence constante ou scènes d'une violence extrême.

## Tableau de classements français canadiens

<b>E</b>	Émission non classée.
<b>G</b>	Émission destinée à un auditoire de tout âge. Ne contient pas de violence ou le contenu de la violence est minime ou représenté correctement.
<b>8 ans+</b>	8+ général, non recommandé pour les jeunes enfants. Émission destinée à un grand auditoire mais contient une certaine violence légère ou occasionnelle. Une surveillance adulte est recommandée.
<b>13 ans+</b>	L'émission peut ne pas convenir à des enfants âgés de moins de 13 ans. Contient soit des scènes violentes soit une ou plusieurs scènes suffisamment violentes qui pourraient les effrayer. Une surveillance adulte est fortement recommandée.
<b>16 ans+</b>	L'émission n'est pas recommandée aux enfants de moins de 16 ans. Contient de fréquentes scènes de violence ou de violence intense.
<b>18 ans+</b>	L'émission est destinée aux adultes uniquement. Contient violence constante ou scènes d'une violence extrême.

## Avertissement aux clients

Le système de puce anti-violence qui est utilisé dans ce téléviseur est capable de bloquer les émissions NR (non classées, non applicables et aucune) conformément à la réglementation de la Section 15.120(e)(2). Si l'option de blocage des programmes NR est sélectionnée, il peut en résulter une certaine

confusion et des événements inattendus et vous risquez de ne recevoir ni les bulletins urgents ni les types suivants d'émissions :

- Bulletins urgents (tels que les messages EAS, avertissements météorologiques, etc.)
- Émissions locales : nouvelles, politique, annonces de services publics, religion, sport et météo

## Messages de blocage

Divers messages de blocage s'affichent à l'écran en fonction du type de blocage que vous avez sélectionné dans le menu Blocage.



**La saisie du mot de passe remplace l'état de blocage. Toutefois, la sélection du classement est maintenu.**

Message	Cause probable
<b>Jeu verrouillé</b>	Le bouton Source a été appuyé lorsque le blocage de jeu a été sélectionné.
<b>Chaîne verrouillée</b>	Passer à la chaîne désignée lorsque le Blocage canal a été sélectionné. Passer à CA3 ou CA 4 lorsque Blocage jeu a été sélectionné.
<b>Tout bloqué</b>	L'option de blocage intégral est sélectionnée.
<b>Émission bloquée</b>	Émission reçue dépassant le niveau de classement de classement des émissions.

## Modifier le mot de passe

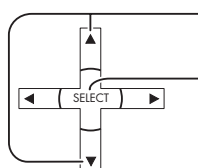

Appuyez ici pour sélectionner Modifier le mot de passe.

Appuyez ici pour afficher l'écran Entrer un mot de passe.

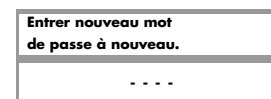
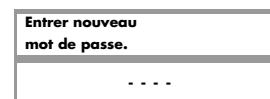
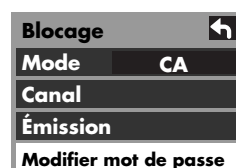

# Utilisation de l'équipement périphérique

## Programmation du code de la télécommande

La télécommande de votre HP est programmable. Vous pouvez programmer la télécommande pour utiliser d'autres périphériques de divertissement domestique tels que le magnétoscope, le lecteur DVD, le récepteur audio ou le décodeur de câble. Vous trouverez les codes de fabricant pour les marques compatibles à la fin de ce chapitre. Si la marque de votre périphérique ne figure pas dans la liste, voir la section *Recherche du code du périphérique* à la page 60.

## Programmation du code du périphérique

Les étapes suivantes décrivent la programmation d'un bouton du périphérique si la marque de votre périphérique fait partie de la liste.

- 1 Mettez le téléviseur en marche. Mettez le périphérique à programmer en marche.



**Consultez les étapes de 2 à 4 avant de procéder. Mettez en surbrillance ou inscrivez les codes et le périphérique à programmer avant de passer à l'étape 2.**

- 2 Maintenez le bouton du périphérique sur la télécommande pendant 5 secondes jusqu'à ce que le bouton du périphérique clignote et relâchez. Le bouton de l'équipement clignote une fois de plus et reste allumé.
- 3 Repérez la marque de votre périphérique ainsi que les codes de fabricants (voir la liste qui suit).
- 4 Entrez le premier code à 4 chiffres. Si le code est accepté, le bouton du périphérique clignote deux fois. Si le code est refusé, le bouton du périphérique clignote trois fois.



**Si le bouton du périphérique n'a pas clignoté deux fois, répétez les étapes de 2 à 4, en saisissant soit le même code soit le code suivant (si disponible).**

- 5 Pointez la télécommande vers le périphérique et appuyez une seule fois sur Marche. Le périphérique s'éteint. En l'absence de réponse, répétez les étapes de 2 à 4 en essayant chaque code pour la marque jusqu'à ce que vous trouviez celle qui convient. Si cette solution ne donne aucun résultat, essayez de rechercher le code ; voir la section *Recherche du code du périphérique* à la page 60.



**Si le périphérique n'est pas doté d'un bouton Marche/Arrêt, appuyez sur Lire.**

- 6 Répétez les étapes de 1 à 5 par périphérique à contrôler avec la télécommande.

## Recherche du code du périphérique

Si votre périphérique ne réagit pas au contrôle de la télécommande après avoir essayé tous les codes de votre marque ou si votre marque ne figure pas dans la liste, tentez une recherche de votre code.

- 1 Mettez en marche votre périphérique de divertissement domestique.
- 2 Maintenez le bouton de l'équipement sur la télécommande pendant 5 secondes jusqu'à ce que le bouton de l'équipement clignote et relâchez. Le bouton de l'équipement clignote une fois de plus et reste allumé.
- 3 Entrez 1, 1, 1, 1. Le bouton du périphérique clignote une fois et reste allumé.
- 4 Appuyez une sur le bouton Marche/Arrêt de la télécommande et relâchez. Attendez que le bouton du périphérique cesse de clignoter. Appuyez toujours sur le bouton de mise en marche/arrêt et relâchez en attendant chaque fois que le bouton du périphérique cesse de clignoter jusqu'à ce que le périphérique de divertissement domestique s'éteigne.

### Codes de fabricants

Le tableau suivant indique les codes de fabricants des périphériques de divertissement domestique :

- Magnétoscope
- Magnétoscope/DVD
- Ensemble complet de cinéma maison
- DVD
- Décodeur câble
- Décodeur satellite
- Satellite récepteur/enregistreur
- Amplificateur
- Cassette audio
- Equipement audio
- Phono
- Récepteur/syntoniseur
- PVR



**A chaque fois que vous appuyez sur le bouton Mise en marche/Arrêt, le système essaie un autre code. Prenez soin d'attendre que le bouton du périphérique cesse de clignoter avant d'appuyer à nouveau sur le bouton Marche/Arrêt. Il est parfois nécessaire d'appuyer plusieurs fois sur le bouton Marche/Arrêt pour pouvoir trouver le code correct.**

- 5 Une fois le périphérique de divertissement domestique éteint, appuyez sur le bouton Sélectionner de la télécommande pour enregistrer le code.

## Codes de fabricants de magnétoscope

Marque	Code	Marque	Code	Marque	Code
Admiral	0073, 0074, 0101	Daytron	0067, 0083, 0102	JC Penney	0046, 0047, 0048, 0049, 0050, 0051, 0053, 0054, 0057, 0058, 0059, 0060, 0065, 0079, 0085, 0088, 0090
Aiko	0056	Denon	0088	Jensen	0057, 0058, 0068
Aiwa	0055	Dimensia	0043, 0112	JVC	0000, 0019, 0046, 0047, 0048, 0068, 0071, 0087, 0088
Akai	0044, 0045, 0068, 0069, 0080, 0093	Electrohome	0051, 0090	Kenwood	0046, 0047, 0048, 0068, 0071, 0077
Audiovox	0051	Emerson	0044, 0049, 0051, 0052, 0053, 0055, 0061, 0069, 0087, 0090, 0106	KLH	0059
Bell & Howell	0048	Fisher	0048, 0089, 0105	Kodak	0051, 0053
Broksonic	0023, 0049	Fuji	0045, 0053	LG	0051
Calix	0051	Funai	0055, 0095	Lloyds	0077, 0095, 0105
Canon	0053, 0054	Garrard	0055	Logik	0059, 0085
Caphart	0067, 0083	GE	0040, 0043, 0050, 0053, 0054, 0070, 0079, 0112	LXI	0051
Carver	0060, 0110	GoVideo	0021, 0024, 0026, 0028, 0034, 0079, 0081, 0085, 0086	Magnasonic	0085, 0090, 0102
CCE	0056, 0059	Goldstar	0046, 0051, 0079, 0090, 0092	Magnavox	0008, 0053, 0054, 0060, 0064, 0085, 0110
Citizen	0050, 0051, 0052, 0056, 0095	Gradiente	0055, 0090	Marantz	0046, 0047, 0048, 0053, 0060, 0077, 0092, 0110
Colortyme	0046, 0096	Harman Kardon	0046, 0110	Matsushita	0053
Craig	0050, 0051, 0059, 0085, 0090, 0105	Harwood	0059	Memorex	0033, 0048, 0050, 0051, 0053, 0055, 0064, 0073, 0074, 0088, 0090, 0091, 0097, 0105
Curtis Mathes	0043, 0046, 0050, 0053, 0054, 0077, 0079, 0112	Hitachi	0025, 0036, 0037, 0057, 0058, 0065, 0068, 0070, 0088	MGA	0061, 0069
Daewoo	0052, 0055, 0056, 0067, 0083, 0102	JBL	0098	MGN	0079

## Codes de fabricants de magnétoscope (suite)

Marque	Code	Marque	Code	Marque	Code
Minolta	0057, 0058, 0065, 0088	Pioneer	0047, 0057, 0071, 0075, 0078, 0104	Sharp	0014, 0015, 0062, 0073, 0074, 0091, 0094, 0101
Mitsubishi	0003, 0005, 0006, 0057, 0058, 0061, 0069, 0071, 0090	Portland	0067, 0083	Shintom	0045, 0058, 0059, 0085
Montgomery Ward	0073, 0074	Proscan	0043, 0112	Signature	0073, 0074
Motorola	0053, 0073, 0074	Proton	0085	Signature 2000	0097, 0101
MTC	0050, 0085	Quasar	0053, 0054	Singer	0053, 0059, 0072, 0076, 0085
Multitech	0050, 0055, 0059	Radio Shack	0051, 0062, 0074, 0090	Sony	0007, 0045, 0063, 0080, 0082, 0084, 0098, 0099
NEC	0046, 0047, 0048, 0068, 0071, 0077, 0092	Radio Shack/ Realistic	0048, 0050, 0051, 0053, 0054, 0055, 0062, 0073	STS	0053, 0065
Nikko	0051	Radix	0051	Sylvania	0030, 0032, 0053, 0054, 0055, 0060, 0061, 0110
Noblex	0050	RCA	0012, 0016, 0043, 0044, 0050, 0053, 0057, 0058, 0065, 0070, 0078, 0079, 0088, 0107, 0108, 0112	Symphonic	0055, 0077, 0095, 0105
Olympus	0053	Realistic	0048, 0050, 0051, 0052, 0053, 0054, 0055, 0062, 0073, 0074, 0079, 0090, 0094, 0097, 0105	Tandy	0048
Optimus	0051, 0073, 0074, 0090, 0094	Ricoh	0072, 0076	Tashiko	0051
Optonica	0062	Runco	0064	Tatung	0068
Orion	0087, 0090, 0106	Samsung	0029, 0031, 0035, 0039, 050, 052, 079, 095	Teac	0055, 0068, 0107
Panasonic	002, 004, 009, 020, 053, 054, 066, 085, 105	Sansui	0047, 0068, 0071, 0085	Technics	0053, 0066
Pentax	0057, 0058, 0065, 0070, 0077, 0088	Sanyo	0022, 0048, 0050, 0089, 0097, 0105	Teknika	0051, 0053, 0055, 0090
Philco	0053, 0054, 0060, 0088, 0106	Scott	0049, 0052, 0061, 0090	Toshiba	0010, 0011, 0052, 0057, 0061, 0069, 0100, 0102, 0105, 0109
Philips	0017, 0018, 0053, 0060, 0062, 0110	Sears	0048, 0051, 0053, 0057, 0058, 0065, 0077, 0088, 0089, 0090, 0097, 0105	Totevision	0050, 0051, 0090



**Codes de fabricants de magnétoscope (suite)**

<b>Marque</b>	<b>Code</b>	<b>Marque</b>	<b>Code</b>	<b>Marque</b>	<b>Code</b>
Unitec	0095	Video Concepts	0046, 0047, 0052, 0069, 0077	XR-1000	0053, 0055, 0059
Unitech	0050	Wards	0050, 0051, 0052, 0053, 0055, 0057, 0058, 0059, 0062, 0065, 0073, 0074, 0079, 0090, 0091, 0094, 0105, 0108, 0110	Yamaha	0046, 0047, 0048, 0068, 0077
Vector Research	0046, 0047, 0052, 0077	White Westinghouse	0095	Zenith	0027, 0038, 0045, 0064, 0072, 0076, 0093

**Codes de fabricants de magnétoscope/DVD**

<b>Marque</b>	<b>Code</b>	<b>Marque</b>	<b>Code</b>	<b>Marque</b>	<b>Code</b>
GoVideo	0026, 0028, 0068, 0070	JVC	0000, 0010	Sanyo	0022, 0063
Hitachi	0025, 0067	Samsung	0031, 0017	Zenith	0027, 0069

**Codes de fabricants d'ensemble complet de cinéma maison**

<b>Marque</b>	<b>Code</b>	<b>Marque</b>	<b>Code</b>
Bose	0010, 0071	Philips	0022
Onkyo	0086	Toshiba	0025

**Codes de divers fabricants de vidéo**

<b>Type</b>	<b>Marque</b>	<b>Code</b>
DVR	Philips	0042
Enregistreur réseau numérique	Sony	0041
PVR	TiVo	0111

## Codes de fabricants de DVD

Marque	Code	Marque	Code	Marque	Code
Aiwa	0073	Hitachi	0065, 0067	Pioneer	0027, 0032
Apex	0000, 0001, 0003, 0004, 0016, 0028, 0029, 0030	Irradio	0092	Proscan	0005, 0099
Audiovox	0074	JVC	0007, 0010, 0011, 0012, 0013	Qwestar	0057
Blaupunkt	0078	Kenwood	0097, 0100	RCA	0005, 0024, 0038
Bose	0062, 0071	Koss	0093	Sampo	0058
Broksonic	0045	Magnavox	0020, 0035	Samsung	0006, 0017, 0033, 0041
Clarion	0046	Marantz	0085	Sansui	0060
Classic	0047	Memorex	0087	Sanyo	0059, 0063
Daewoo	0079, 0080	Mintek	0053	Sharp	0014, 0031
Denon	0075, 0095, 0096	Mitsubishi	0088, 0089, 0090, 0091	Sherwood	0061
Emerson	0048, 0049	NAD	0048, 0081	Sony	0015, 0018, 0034, 0039
Fisher	0050, 0076	Nakamichi	0054	Sylvania	0049, 0072, 0077
Funai	0049, 0064	Norcent	0055, 0056	Techwood	0083
GE	0005, 0051, 0102	Onkyo	0082, 0086	Toshiba	0019, 0026, 0040, 0042
GoVideo	0068, 0070	Oritron	0057	Yamaha	0084, 0098
GPX	0052	Panasonic	0008, 0036, 0037	Zenith	0069, 0094
Harman Kardon	0066	Philips	0002, 0009, 0021, 0022, 0023, 0043		

**Codes de fabricants de décodeur câble**

<b>Marque</b>	<b>Code</b>	<b>Marque</b>	<b>Code</b>	<b>Marque</b>	<b>Code</b>
ABC	0000, 0001, 0002, 0030	Motorola	0031	Scientific Atlanta	0002, 0023, 0024, 0025
Archer	0006, 0007	Movie Time	0039	Signature	0000
Cableview	0003	NEC	0033	Sprucer	0029
Contec	0034	NSC	0039	Composant standard	0042, 0043
Eastern	0035	Oak	0034, 0041	Starcom	0012, 0030
GE	0000	Panasonic	0027, 0029	Stargate	0012
Gemini	0012, 0013	Philips	0008, 0009, 0010, 0011, 0013, 0017, 0018, 0019, 0020	Tocom	0001, 0015
General Instruments	0000, 0032	Pioneer	0021, 0022	United Cable	0030
Hamlin	0036, 0037, 0038, 0040, 0044	Proscan	0000	Universal	0004, 0006, 0007
Hitachi	0000	RCA	0003, 0029, 0032	Viewstar	0017, 0034, 0039
Jerrold	0000, 0012, 0015, 0016, 0026, 0030, 0032	Realistic	0006	Zenith	0028
Magnavox	0017	Samsung	0022		

**Codes de fabricants de décodeur satellite**

<b>Marque</b>	<b>Code</b>	<b>Marque</b>	<b>Code</b>	<b>Marque</b>	<b>Code</b>
Alphastar	0073	Hughes	0068	Samsung	0051, 0073
Chaparral	0069	Janeil	0067	Sony	0052, 0079
DirecTV	0046	JVC	0060	Star Choice	0076
Drake	0072	Mitsubishi	0047	Star Trak	0066
Echostar	0071	Panasonic	0050, 0056	STS	0065
Express Vu	0075	Philips	0045	Toshiba	0053, 0074
Fujitsu	0067	Proscan	0077, 0078	Uniden	0061, 0062
GE	0049, 0077, 0078	Radio Shack	0063, 0064	Zenith	0054, 0067
General Instruments	0063, 0064	RCA	0077, 0078		
Hitachi	0068	Realistic	0059		

### Codes satellite récepteur/enregistreur

Marque	Code	Marque	Code
Philips	0057	Sony	0080
RCA	0055	Zenith	0058

### Codes de fabricants d'amplificateur

Marque	Code	Marque	Code
Kenwood	0048	Pioneer	0041
Yamaha	0001, 0053	RCA	0069

### Codes de fabricants de cassette audio

Marque	Code	Marque	Code	Marque	Code
Aiwa	0039	Onkyo	0055	RCA	0070
Curtis Mathes	0041	Optimus	0041, 0047	Sansui	0057
Denon	0052	Panasonic	0015, 0050	Sanyo	0044
Fisher	0042, 0049	Philips	0013	Sherwood	0047
GE	0070	Pioneer	0018, 0041, 0045	Sony	0043
Kenwood	0048, 0056	Proscan	0070	Technics	0050
NAD	0040	Quasar	0050	Yamaha	0053
Nakamichi	0054	Radio Shack	0047		

### Codes de fabricants de l'équipement audio

Marque	Code	Marque	Code	Marque	Code
Aiwa	0039	Nakamichi	0054	Scientific Atlanta	0067
Carver	0051	Panasonic	0015, 0016	Sony	0043
Curtis Mathes	0041	Philips	0013, 0014	Starcom	0066
Denon	0052	Pioneer	0018, 0041	Technics	0050
Harman Kardon	0046	RCA & Dimensia	0031, 0032, 0033, 0034, 0035	Yamaha	0053
Jerrold	0066, 0068	Sansui	0057		
Kenwood	0048, 0056	Sanyo	0044		

## Codes de divers fabricants d'audio

Type	Marque	Code	Type	Marque	Code
Bande audio numérique	Sony	0043	Récepteur/amplificateur	Yamaha	0001
Syntoniseur	Philips	0022	Téléviseur/magnétoscope/syntoniseur	Panasonic	0012

## Codes de fabricants de phono

Marque	Code	Marque	Code
Kenwood	0048	Sony	0043
Pioneer	0041	Yamaha	0053

## Codes de fabricants de récepteur/syntoniseur







Marque	Code	Marque	Code	Marque	Code
Aiwa	0017, 0036, 0039	Luxman	0064	Radio Shack	0047
BOSE	0010	Marantz	0019	RCA	0071, 0072
Carver	0051	McIntosh	0058	Sansui	0057
Curtis Mathes	0041	NAD	0040	Sanyo	0042, 0044
Denon	0006, 0026, 0027, 0052	Nakamichi	0054	Sharp	0060
Fisher	0042, 0044, 0049	NEC	0040	Sherwood	0047
Gradiente	0062	Nikko	0063	Sony	0000, 0024, 0043
Harman Kardon	0008, 0038, 0046	Onkyo	0003, 0021, 0055	Technics	0002, 0020, 0050
Hitachi	0059	Optimus	0041, 0047	Toshiba	0025
JBL	0038	Panasonic	0009, 0012, 0016, 0029, 0050	Yamaha	0048, 0053
Jensen	0061	Philips	0014	Zenith	0065
JVC	0007, 0030	Pioneer	0004, 0023, 0041, 0045		
Kenwood	0005, 0028, 0048, 0056	Quasar	0050		



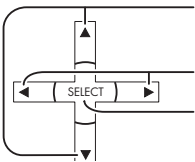



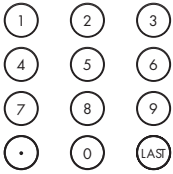

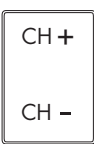

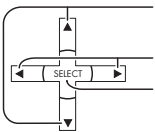

## Codes de fabricants de PVR

Marque	Code	Marque	Code
Philips	0001, 0004	TiVO	0002
Sony	0000, 0005	Zenith	0003

## Tableau de modes de touches opérationnelles

Ce tableau définit les touches opérationnelles après la programmation (si besoin) alors que la télécommande se trouve en mode DTV, CABLE, DBS, VCR, DVD, etc.

NOM CLE	MODE DTV	MODE CABLE
	Marche/Arrêt	Marche/Arrêt
	Navigation haut/bas	Câble haut/bas
	Navigation droite/gauche	–
	OK	–
	Menu DTV	–
	INFO. PROGRAMME	–
	Quitter le Guide des programmes électroniques	–
	Sélectionner les canaux	Sélectionner les canaux
	Guide électronique d'information des émissions	–
	–	–

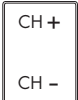
NOM TOUCHE	MODE MAGNÉ- TOSCOPE	Mode DVD/CD		Mode AUX			Mode RCVR
		(DVD)	(CD)	(PVR)	(VCR2)	(BANDE)	
	Marche/Arrêt	Marche/Arrêt	Marche/Arrêt	Marche/Arrêt	Marche/Arrêt	Marche/Arrêt	Marche/Arrêt
	Téléviseur muet	Téléviseur muet	RCVR muet	Téléviseur muet	RCVR muet	RCVR muet	RCVR muet
	SW entrée téléviseur	-	-	-	SW entrée téléviseur	-	SW entrée RCVR
	-	Navigation haut/bas	Piste suivante/ précédente	Navigation haut/bas	-	-	Syntoniseur +/-
	Volume -/+	Navigation droite/gauche	RCVR Volume -/+	Navigation droite/gauche	Volume -/+	Volume -/+	RCVR Volume -/+
	-	-	-	-	-	-	-
	-	-	-	MENU PVR	-	-	-
	Affichage à l'écran du magnétoscope	Affichage DVD	Format de l'heure	-	Affichage à l'écran du magnétoscope	-	-
	-	-	-	Quitter le menu PVR	-	-	-
	-	1.... AV1 2.... AV2 3.... AV3 4.... AV4 5.... CD 6.... SYNTO 7.... PHONO 8.... BANDE 9.... AUX	-	Sélectionner les canaux	-	-	1.... AV1 2.... AV2 3.... AV3 4.... AV4 5.... CD 6.... SYNTO 7.... PHONO 8.... BANDE 9.... AUX
	Avt/arrière magnétoscope	Avt/arrière recherche saut	Avt/arrière recherche	-	Avt/arrière magnétoscope	Avt/arrière bande	Son d'ambiance +/-
	Lire	Lire	Lire	Lire	Lire	Lire	-
	Pause	Fixe/pause	Pause	Pause	Pause	Pause	-
	Stop	Stop	Stop	-	Stop	Stop	-
	Enregistrement magnétoscope	-	-	Enregistrement PVR	Enregistrement magnétoscope	Enregistrement bande	-
	Bouton de source	-	-	-	Bouton de source	-	-
	Canal magnétoscope haut/bas	-	-	Canal PVR haut/bas	Canal magnétoscope haut/bas	-	Centre RCVR +/-

# Signaux d'entrée vidéo/composant/HDMI

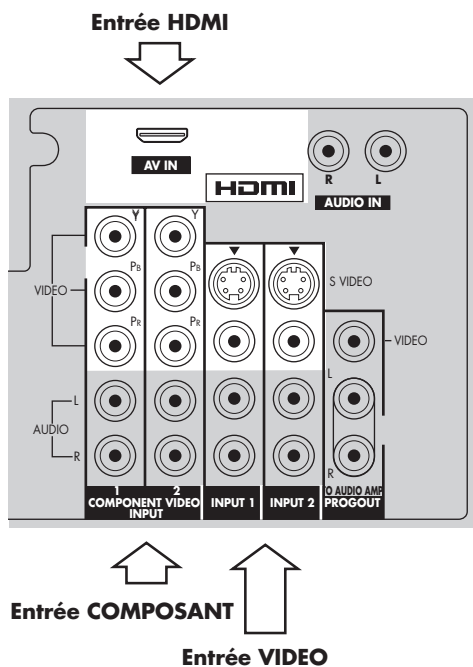

Les signaux sans fréquences horizontales et verticales risquent de ne pas s'afficher correctement.

## Entrée VIDEO

	Nom du signal	Fréquence de rafraîchissement horizontal (kHz)	Fréquence de rafraîchissement vertical (Hz)
1	NTSC	15.73	59.94/60

## Signaux d'entrée applicables (indiqués par \*)

	Nom du signal	Fréquence de rafraîchissement horizontal (kHz)	Fréquence de rafraîchissement vertical (Hz)	Composants	HDMI
1	525 (480) /60i	15.73	59.94/60	*	*
2	525 (480) /60p	31.47	59.94/60	*	*
3	750 (720) /60p	45.00	59.94/60	*	*
4	1125 (1080) /60i	33.75	59.94/60	*	*



# Caractéristiques techniques

<b>PE4200N</b>			
<b>Alimentation</b>	120 V~, 50/60 Hz		
<b>Consommation électrique</b>	Maximum : 390 W Condition de veille : 0,6 W		
<b>Panneau d'affichage à plasma</b>	Méthode d'entraînement : Type CA 42 po, rapport d'affichage 16/9		
<b>Dimensions de l'écran</b>	Environ 92 cm (36,2 po) (largeur) x 51,8 cm (20,4 po) (hauteur) x 105,6 cm (41,6 po) (diagonal)		
<b>Dimensions (largeur x hauteur x diagonal)</b>	Environ 113,8 cm (44,8 po) (largeur) x 73,1 cm (28,78 po) (hauteur) x 13,75 cm (5,41 po)		
<b>Masse (poids)</b>	86 lb. (39 kg)		
<b>Capacité canal-ATSC/NTSC</b>	VHF/UHF: 2-69, CATV:1-135		
<b>Haut-parleur</b>	Graves 8 cm x 2, Aigus 1,6 cm x 7,3 cm x 4		
<b>Sortie audio</b>	26W [8W + 8W, 5W + 5W] (10% THD)		
<b>CARACTÉRISTIQUES</b>	FILTRE 3D Y/C ; Sous-titrage codé ; HDMI; Puce anti-violence		
<b>Conditions de fonctionnement</b>	Température : 32° F-104° F (0°-40°C) Humidité : de 20 % à 80 % (sans condensation)		
<b>Bornes de connexion</b>	Entrée AV 1-2	VIDEO (Type fiche phono ) S-VIDEO (Mini DIN 4 broches) AUDIO L/R (Type fiche phono x2)	1.0 Vp-p (75Ω)  Y : 1.0 Vp-p (75Ω), C : 0.286 Vp-p (75Ω)  0.5 Vrms
	Sortie prog. AV	VIDEO (Type fiche phono) AUDIO L/R (Type fiche phono x2)	1.0 Vp-p (75Ω)  0.5 Vrms
	Composante vidéo Entrée 1-2	Y PB/PR AUDIO L/R (Component Video x2)	1.0 Vp-p (y compris synchronisation) ±0.35 Vp-p 0.5 Vrms
	HDMI	Connecteur A type HDMI AUDIO L/R (Type fiche phono x2)	0.5 Vrms
	Sortie numérique audio	PCM/Dolby Digital, Fibre optique	











Toutes les indications de performance représentent le niveau type atteint par les fabricants de composants pour HP ; les performances constatées peuvent varier en-dessus ou en-dessous de ce niveau.







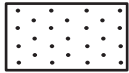







**La conception et les caractéristiques techniques peuvent être modifiées sans préavis. Le poids et les dimensions indiqués sont approximatifs.**

# Tableau de dépannage

Reportez-vous à ces sections si vous avez des problèmes d'affichage, d'image ou de son avec votre téléviseur.

Symptôme		Solution
Vidéo	Audio	
Vidéo enneigée 	Audio bruyante 	<ul style="list-style-type: none"> <li>■ Réglez l'emplacement et la connexion de l'antenne.</li> </ul>
Image multiple 	Audio bruyante 	<ul style="list-style-type: none"> <li>■ Réglez l'emplacement et la connexion de l'antenne.</li> <li>■ Vérifiez le câble d'arrivée de l'antenne.</li> </ul>
Interférence 	Audio bruyante 	<ul style="list-style-type: none"> <li>■ Eloignez la télévision des appareils électriques, des lumières, des véhicules et de l'équipement médical.</li> </ul>
Vidéo normale 	Pas d'audio 	<ul style="list-style-type: none"> <li>■ Vérifiez que le volume est réglé sur minimum.</li> <li>■ Assurez-vous que le mode Muet n'est pas activé.</li> <li>■ Vérifiez le branchement des haut-parleurs.</li> <li>■ Vérifiez toutes les entrées audio.</li> <li>■ Changez la chaîne.</li> </ul>
Pas de vidéo enneigée 	Audio bruyante 	<ul style="list-style-type: none"> <li>■ Réglez correctement les paramètres.</li> <li>■ Vérifiez les câbles de l'antenne.</li> </ul>

<p>Pas de vidéo</p> 	<p>Pas d'audio</p> 	<ul style="list-style-type: none"> <li>■ Assurez-vous que le cordon d'alimentation du téléviseur est branché dans une prise avec mise à la terre.</li> <li>■ Essayez une autre chaîne au cas où il y ait des problèmes avec la station.</li> <li>■ Assurez-vous que les codes de la télécommande sont correctement programmés.</li> <li>■ Vérifiez les connexions des câbles.</li> <li>■ Réglez la brillance et l'audio.</li> <li>■ Appuyez sur le bouton de la source pour sélectionner la source appropriée.</li> <li>■ Vérifiez qu'un ordinateur est bien connecté via une entrée HDMI.</li> <li>■ Débranchez les connexions HDMI et rebranchez-les.</li> </ul>
<p>Pas de couleur</p> 	<p>Audio normale</p> 	<ul style="list-style-type: none"> <li>■ Réglez les paramètres de couleur.</li> <li>■ Changez la chaîne.</li> </ul>
<p>La numérisation de l'image – l'image se fige</p> 	<p>Rupture de l'audio</p> 	<ul style="list-style-type: none"> <li>■ Repositionnez l'antenne ATSC (numérique).</li> <li>■ Vérifiez la fréquence mètre. Si le signal est faible, ajoutez un ampli de signal pour renforcer la puissance du signal.</li> </ul>
<p>Vidéo normale</p> 	<p>Mauvaise audio</p> 	<ul style="list-style-type: none"> <li>■ Vérifiez que le mode Audio est réglé sur Stéréo ou Mono et non SAP.</li> <li>■ Assurez-vous qu'il n'y a pas de problème avec le réglage de l'audio pour HDMI. Si c'est le cas, utilisez l'audio analogique.</li> <li>■ Assurez-vous que l'entrée audio correspond à la sortie. A titre d'exemple, réglez l'audio de HDMI sur PCM linéaire.</li> </ul>
<p>Carré noir sur l'écran</p> 	<p>Audio normale</p> 	<ul style="list-style-type: none"> <li>■ Vérifiez que l'option CC analogique (sous-titrage codé) est réglée sur autre chose que T1, T2, T3 ou T4.</li> </ul>
<p>Vidéo normale</p> 	<p>Audio normale</p> 	<ul style="list-style-type: none"> <li>■ Remplacez les piles de la télécommande.</li> </ul>
<p>Fonctionnement intermittent de la télécommande</p>		

## Panneau d'affichage à plasma

Symptôme	Vérifier
Certaines parties de l'écran ne s'allument pas.	<ul style="list-style-type: none"><li>■ Le panneau d'affichage à plasma est fabriqué selon une technologie particulièrement évoluée ; toutefois, certaines parties de l'écran peuvent ne pas avoir tous les éléments d'image ou avoir des points lumineux. Il ne s'agit pas d'un dysfonctionnement.</li></ul>
Une image rémanente s'affiche. 	<p>Ne laissez pas d'image fixe affichée pendant une période prolongée sous risque de laisser une image rémanente en permanence sur le téléviseur à plasma. Des exemples d'images fixes incluent entre autres : logos, jeux vidéo, images informatiques, télétexte et images affichés en mode 4:3.</p> <p><b>REMARQUE :</b> L'image rémanente sur le téléviseur à plasma résultant d'une image fixe n'est pas un défaut de fonctionnement mais n'est par conséquent pas couverte par la garantie. Ce produit n'a pas été conçu pour afficher des images fixes pendant des périodes prolongées.</p>
L'unité d'affichage fait du bruit.	<ul style="list-style-type: none"><li>■ Le téléviseur est doté d'un ventilateur de refroidissement pour la dissipation de la chaleur générée pendant une utilisation normale. Le ventilateur peut faire du bruit en tournant, ce qui est normal.</li></ul>



## **Enregistrement client**

Le numéro du produit et celui de la série du produit se trouvent sur le capot arrière du téléviseur. Vous devriez prendre note de ce numéro de série dans l'espace ci-dessous prévu à cet effet. Conservez ce guide d'utilisateur, votre reçu comme preuve d'achat afin de faciliter l'identification du produit en cas de vol ou de perte mais aussi pour les services de garantie.

Numéro du produit : \_\_\_\_\_

Numéro de série : \_\_\_\_\_

**— Lea esto —**

# **Guía del usuario del televisor de plasma HP Pavilion**

**Televisor de plasma HP Pavilion PE4200N de 42 pulgadas (106 cm)**

**Antes de conectar, utilizar o ajustar este producto, lea íntegramente estas instrucciones.**

**Guarde esta guía del usuario para su futura consulta.**



**i n v e n t**

Las únicas garantías de los productos y servicios de HP se estipulan en las declaraciones de garantía expresas que acompañan a los productos y servicios. Nada de lo mencionado aquí debe interpretarse como garantía adicional. HP no será responsable de los errores técnicos o editoriales ni de las omisiones que contenga el presente documento.

HP no asume responsabilidad alguna derivada del uso o la fiabilidad de este software, si se utiliza en equipos no suministrados por HP.

Este documento contiene información propia protegida por derechos de autor. No se autoriza que ninguna parte de este documento sea fotocopiada, reproducida o traducida a otro idioma, sin el previo consentimiento escrito de HP.

Hewlett-Packard Company  
P.O. Box 4010  
Cupertino, CA 95015-4010  
EE.UU.

Copyright © 2005 Hewlett-Packard Development Company, L.P.

Fabricado bajo licencia de Dolby Laboratories. Dolby y el símbolo doble-D son marcas registradas de Dolby Laboratories.

HDMI, el logotipo HDMI y High-Definition Multimedia Interface son marcas o marcas registradas de HDMI Licensing LLC.

Este producto incorpora una tecnología de protección de derechos de autor que está respaldada por las reivindicaciones de métodos de algunas patentes de EE.UU. y otros derechos de propiedad intelectual de Macrovision Corporation y otros titulares de derechos. El uso de esta tecnología de protección de derechos de autor debe ser autorizado por Macrovision Corporation, y está previsto para uso doméstico y otros usos de visualización limitados, a menos que Macrovision Corporation lo autorice de otro modo. Se prohíbe la ingeniería inversa o el desensamblaje. Certificaciones de los aparatos con patentes de EE.UU. número 4,631,603, 4,577,216, 4,819,098, 4,907,093, 6,381,747, y 6,516,132.

HP defiende el uso legal de la tecnología y no respalda ni fomenta el uso de sus productos para fines distintos de los permitidos por las leyes de propiedad intelectual.

La información de este documento está sujeta a cambios sin previo aviso.



	<b>ADVERTENCIA</b> <b>RIESGO DE DESCARGA ELÉCTRICA NO ABRIR</b>	
<p><b>ADVERTENCIA:</b> Para reducir el riesgo de descarga eléctrica, no retire la cubierta o tapa posterior. No contiene piezas que puedan ser reparadas por el usuario. Diríjase a personal técnico cualificado para su reparación.</p>		



El símbolo del rayo con punta de flecha situado dentro de un triángulo avisa al usuario que algunas piezas internas presentan un riesgo de descarga eléctrica para las personas.





El signo de exclamación incluido dentro de un triángulo avisa al usuario de instrucciones de manejo y mantenimiento importantes en esta Guía del usuario.

**ADVERTENCIA:** Para reducir el riesgo de incendio o descarga eléctrica, no exponga este aparato a la lluvia o la humedad. No coloque recipientes con líquido (floreros, tazas, cosméticos, etc.) encima del aparato (ni siquiera sobre estantes superiores, etc.).

**ADVERTENCIA:** 1) Para evitar la posibilidad de una descarga eléctrica, no retire la cubierta. No contiene piezas que puedan ser reparadas por el usuario. Diríjase a personal técnico cualificado para su mantenimiento y reparación.

2) No quite la patilla de conexión a tierra del enchufe. Este aparato está equipado con un enchufe con conexión a tierra de tres patillas. El enchufe sólo encaja en una toma de corriente con conexión a tierra. Esta es una medida de seguridad. Si no puede insertar el enchufe en la toma, llame a un electricista. No anule la función de conexión a tierra.

**NOTA:** No deje una imagen estática mostrándose en la pantalla durante un largo período de tiempo, ya que esto podría causar que esta imagen quedara reflejada de forma permanente en el televisor de plasma. Algunos ejemplos de imágenes estáticas pueden ser logotipos, videojuegos, imágenes desde un equipo informático, teletexto e imágenes mostradas en el modo 4:3.

	<p>Fabricado bajo licencia de Dolby Laboratories. "Dolby" y los símbolos doble D son marcas registradas de Dolby Laboratories.</p>
	<p>HDMI, el logo HDMI y High-Definition Multimedia Interface son marcas o marcas registradas de HDMI Licensing LLC.</p>
<p><b>Descripción de la licencia:</b></p>	<p>Para ver la información sobre la licencia para el software utilizado en este producto, pulse el botón Menu y seleccione <b>Ajuste, Acerca de, Licencia</b>. (Consulte "Acerca de" en la página 49).</p>

# Instrucciones de seguridad importantes

- 1** Lea estas instrucciones.
- 2** Guarde estas instrucciones.
- 3** Preste atención a todas las advertencias.
- 4** Siga todas las instrucciones.
- 5** No utilice este aparato cerca del agua.
- 6** Límpielo solamente con un paño seco.
- 7** No bloquee ninguna de las ranuras de ventilación. Instale el aparato de acuerdo con las instrucciones del fabricante.
- 8** No lo instale cerca de fuentes de calor como radiadores, salidas de aire caliente, estufas u otros aparatos (incluidos los amplificadores) que producen calor.
- 9** No anule las funciones de seguridad del enchufe polarizado o con conexión a tierra. Un enchufe polarizado tiene dos patillas planas, una más ancha que la otra. Un enchufe con conexión a tierra tiene dos patillas planas y una tercera patilla de conexión a tierra. La patilla ancha o la tercera patilla están previstas para su seguridad. Si el enchufe suministrado no encaja en la toma de corriente, consulte a un electricista para que sustituya la toma.
- 10** Proteja el cable de alimentación de forma que no pueda pisarse o quedarse pillado, especialmente las clavijas o los enchufes de corriente y el punto por donde salen del aparato.
- 11** Utilice únicamente las conexiones y los accesorios especificados por el fabricante.
- 12** Utilice el producto únicamente con el carrito, soporte, trípode, plataforma o mesa especificada por el fabricante o vendida con el aparato. Cuando utilice un carrito, extreme las precauciones al mover conjuntamente el carrito y el aparato para evitar lesiones por vuelco.
- 13** Desenchufe este aparato durante tormentas eléctricas o cuando no lo utilice durante largos períodos de tiempo.
- 14** Diríjase a personal técnico cualificado para todo tipo de reparación. Se requiere asistencia técnica cuando el aparato se haya dañado de algún modo, como un cable o un enchufe estropeado, si se ha derramado líquido o se ha dejado caer un objeto en el interior del aparato, éste ha quedado expuesto a la lluvia o la humedad, no funciona normalmente o se ha caído.
- 15** Para evitar una descarga eléctrica, asegúrese de que la patilla de conexión a tierra del enchufe de alimentación de CA (ca) está debidamente conectada.



# Declaración FCC

Este producto ha sido sometido a pruebas para certificar que cumple con los límites establecidos para los dispositivos digitales de clase B en la Parte 15 de las normas de la FCC. Tales límites se han marcado para proporcionar una protección razonable contra las interferencias perjudiciales emitidas en una vivienda. Este equipo genera, utiliza y puede emitir energía de radiofrecuencia. De no instalarse y utilizarse según las instrucciones, este aparato puede causar interferencias en las comunicaciones de radio. Sin embargo, no se puede garantizar que no se originen interferencias en una instalación determinada. Si este equipo causa interferencias perjudiciales para la recepción de radio o televisión, lo que puede determinarse por medio del encendido y el apagado del equipo, el usuario debe intentar solucionar la interferencia con una de las medidas siguientes:

- Reorientar o cambiar de lugar la antena receptora.
- Aumentar la distancia en el equipo y el receptor.
- Conectar el equipo a una toma de corriente de un circuito distinto del conectado al receptor.
- Consultar a HP o a un técnico de radio o televisión experimentado para obtener ayuda.

## Advertencia de FCC:

**Para garantizar el cumplimiento continuado, utilice únicamente cables de interfaz apantallados para conectar el televisor a los dispositivos periféricos. Cualquier cambio o modificación que no esté expresamente aprobado por la entidad responsable puede ocasionar interferencias dañinas y anular la autorización para que el usuario maneje este dispositivo.**

## ENTIDAD RESPONSABLE:

Hewlett-Packard Company  
Digital TV Solutions  
Atención: Product Regulations Manager  
10435 N. Tantau Avenue  
CAC 07, MS 4295  
Cupertino, CA 95014 EE.UU.

## AVISO PARA CANADÁ:

**Este aparato digital de Clase B cumple las normas canadienses ICES-003.**

## Información sobre cumplimiento normativo y de seguridad

**ADVERTENCIA:** El televisor es pesado; para moverlo a otro lugar, no olvide seguir siempre los principios de ergonomía.

## Información adicional de seguridad

Este producto no ha sido evaluado para la conexión a un sistema de energía "IT" (un sistema de distribución de CA (ca) sin conexión a tierra directa, de acuerdo con IEC 60950).

## Advertencia de seguridad de energía de CA (ca)

**ADVERTENCIA:** Coloque el televisor cerca de una toma de CA (ca). El cable de alimentación de CA (ca) es el medio principal de desconexión de su televisor y debe estar siempre al alcance. Por su seguridad, el cable de alimentación que se le proporcionó con su televisor tiene una conexión a tierra. Utilice siempre el cable de alimentación con una toma de corriente con conexión a tierra para evitar el riesgo de descarga eléctrica.

**ADVERTENCIA:** No ponga en marcha el televisor con la cubierta quitada.

**ADVERTENCIA:** El usuario no debe reparar el televisor. Para evitar daños al televisor, confíe su reparación o reemplazo sólo a una persona cualificada.

**ADVERTENCIA:** Por su seguridad, desconecte siempre el televisor de su fuente de alimentación y de cualquier sistema de telecomunicaciones (como CATV [televisión por cable], SAT [televisión por satélite] o cualquier otro periférico) antes de llevar a cabo algún procedimiento de servicio. De lo contrario, podrían producirse lesiones o daños en el equipo. Dentro del televisor existen niveles de tensión peligrosos.

## Protección de los conectores de antena de televisión

### Conexión a tierra de la antena de televisión exterior

Si conecta una antena exterior o un sistema de cable al producto, asegúrese de que la antena o sistema de cable dispone de una conexión a tierra para protegerse contra variaciones de tensión y cargas estáticas. El Artículo 810 del Código Nacional Eléctrico, ANSI/NFPA 70, proporciona información sobre la adecuada conexión a tierra del mástil y de la estructura de soporte, la conexión a tierra del cable de entrada a la unidad de descarga de antena, el tamaño de los conductores a tierra, la ubicación de la unidad de descarga de antena, la conexión a tierra de los electrodos y los requisitos de dichos electrodos.

## Protección contra rayos

Para la protección adicional de cualquier producto durante una tormenta eléctrica o cuando quede desatendido o no se utilice durante mucho tiempo, desconecte el producto de la toma de corriente y desconecte la antena o sistema de cable. Esto evitará daños al producto debidos a rayos o variaciones de tensión de las líneas de energía eléctrica.

## Líneas de energía eléctrica

Un sistema de antena exterior no debe estar próximo a las líneas de energía eléctrica u otros circuitos de luz o electricidad, o donde pueda caer sobre dichas líneas o circuitos.

**ADVERTENCIA:** Al instalar un sistema de antena exterior, se deben extremar las precauciones para no tocar las líneas o los circuitos de energía eléctrica, ya que el contacto podría ser letal.

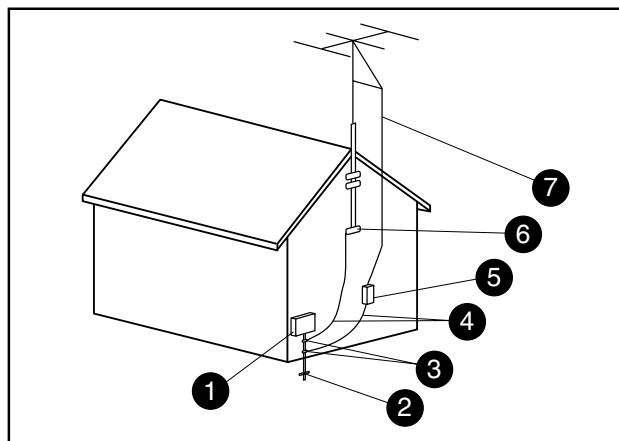

Conexión a tierra de la antena

### Conexión a tierra de la antena

Referencia	Componente de conexión a tierra
1	Equipo de suministro eléctrico
2	Electrodos de conexión a tierra de la alimentación eléctrica (NEC Art 250, Parte H)
3	Toma de tierra
4	Conductores de conexión a tierra (NEC Sección 810-21)
5	Unidad de descarga de la antena (NEC Sección 810-20)
6	Toma de tierra
7	Cable de antena

## Estimado cliente de HP

Bienvenido a la familia de clientes de HP. Esperamos que disfrute durante muchos años de su nuevo televisor de plasma.

Para obtener el máximo rendimiento de su equipo, lea estas instrucciones antes de realizar cualquier ajuste y guárdelas para futuras referencias.

Conserve el recibo de compra y escriba el número de producto y el número de serie de su televisor en el espacio previsto para ello en la última página de estas instrucciones.

# Índice de materias

## Instrucciones de seguridad importantes .....iv

## Declaración FCC ..... v

Información sobre cumplimiento normativo y de seguridad .....v

## Precauciones de seguridad..... 1

Instalación ..... 1

Cable de alimentación de CA (ca)..... 1

En caso de problemas durante el uso ..... 2

Cuando use el televisor de plasma..... 2

Limpieza y mantenimiento ..... 3

## Accesorios ..... 4

## Instalación del pedestal ..... 5

Montaje y configuración del televisor ..... 5

Montaje del pedestal ..... 5

Instalación del pedestal ..... 6

## Instrucciones de instalación ..... 7

Ubicación del televisor ..... 7

Conexión con equipos externos opcionales ..... 7

Instalación de las pilas del mando a distancia ..... 7

## Sujeción de cables..... 9

Cubierta de cables ..... 9

Cable de CA (ca) ..... 9

Abrazadera de cable..... 10

## Conexiones ..... 11

Conexión de la antena..... 11

Conexión de un receptor de cable..... 11

Conexión HDMI ..... 12

Conexión de un receptor digital o un DVD..... 14

Conexión de la entrada de vídeo ..... 14

Conexión de un amplificador ..... 15

Conexión de la salida de programas ..... 16

## Encendido y apagado del televisor .....17

Botones del televisor..... 18

## Uso del mando a distancia ..... 19

HP MCPC y PC HP DEC ..... 22

## Uso del Ajuste inicial .....23

Idioma..... 23

Reloj ..... 24

Programa auto ..... 25

## Visionado de programas de televisión.....26

VHF y UHF..... 26

Televisión por cable ..... 26

Controles del aspecto ..... 27

## Uso del menú de navegación en pantalla .....28

## Uso de los menús .....29

Imagen ..... 29

Predeterminado/Modo/Contraste/Brillo/Color/  
Tinte/Nitidez/Temp color/Admi. colores ..... 30

Modo ..... 31

Ajuste de acercamiento ..... 31

Otros ajustes (Imagen) ..... 32

Audio ..... 33

Predeterminado/Bajos/Altos/Balance ..... 33

Otros ajustes (Audio) ..... 34

Cronómetro .....	36
Cronómetro de apagado.....	37
Ajuste del cronómetro .....	37
Ajuste .....	39
Canales.....	39
Idioma .....	39
Reloj .....	40
Programa canal.....	40
Títulos de entrada .....	44
CC (subtitulado) .....	45
Otros ajustes (ajuste).....	48
Acerca de .....	49
Restaurar .....	49
Bloqueo .....	50
Modo de bloqueo.....	51
Canal (bloquear selección de canales).....	51
Bloqueo de un programa.....	52
Advertencia a los clientes .....	55
Mensajes de bloqueo.....	56
Cambiar código.....	56

## **Manejo de equipos periféricos ..... 57**

Programación del código del mando a distancia....	57
Programación del código de dispositivo .....	57
Búsqueda del código de dispositivo .....	58
Tabla de teclas operativas de modo.....	66

## **Señales de entrada de vídeo/ componente/HDMI ..... 68**

## **Especificaciones ..... 69**

## **Tabla de resolución de problemas ..... 70**

# Precauciones de seguridad



**Mantenga las piezas pequeñas y demás objetos que no se necesiten fuera del alcance de los niños. Podrían tragarse accidentalmente estos objetos. Tenga cuidado también con los materiales de embalaje y las bolsas de plástico.**

## Instalación

**No coloque el televisor de plasma sobre superficies inclinadas o inestables.**

- El televisor de plasma podría caerse o volcarse.

**No coloque ningún objeto encima del televisor de plasma.**

- Si se ha derramado agua o ha caído algún objeto en el interior del televisor de plasma, se podría producir un cortocircuito que provoque un incendio o una descarga eléctrica. Si se introduce algún objeto dentro del televisor de plasma, consulte con un Centro de Servicio Autorizado.

**No tape los orificios de ventilación.**

- Taparlos podría causar que el televisor de plasma se sobrecaliente, lo que puede ocasionar daños al televisor de plasma e incluso un incendio.

**Si desea usar el pedestal, deje un espacio de 10 cm (3 15/16 pulgadas) o más en las partes superior, izquierda y derecha, 6 cm (2 3/8 pulgadas) o más en la parte inferior y 7 cm (2 3/4 pulgadas) o más en la parte posterior. Si está siguiendo otro método de instalación, deje un espacio de 10 cm (3 15/16 pulgadas) o más en las partes superior, izquierda y derecha, y 1,9 cm [1.9 cm] (3/4 pulgadas) o más en la parte posterior.**

**No instale este producto cerca de equipos electrónicos que sean susceptibles a las ondas electromagnéticas.**

- Podría causar interferencias en la imagen, sonido, etc. Concretamente, mantenga este producto alejado de equipos de vídeo.

## Cable de alimentación de CA (ca)

**El televisor de plasma está diseñado para funcionar a 120 voltios (V<sup>v</sup>) y 50/60 Hz.**

**Introduzca la clavija del cable de alimentación a fondo y use la abrazadera para sujetar el cable. (Consulte "Cable de CA (ca)" en la página 9.)**

- Si la clavija no está introducida totalmente, se podría generar calor y esto causar un incendio. Si la clavija está dañada o el enchufe de la pared está flojo, no deben utilizarse.

**No toque la clavija del cable de alimentación con las manos húmedas.**

- De lo contrario, podría recibir una descarga eléctrica.

**No haga nada que pudiera dañar el cable de alimentación. Al desconectar el cable de alimentación, tire de la clavija, no del cable.**

- No modifique el cable de alimentación en modo alguno, no ponga objetos pesados encima ni lo coloque cerca de objetos que irradian calor, no lo caliente, doble, enrolle ni tire de él con fuerza. De lo contrario, podría dañar el cable de alimentación, lo cual podría causar un incendio o una descarga eléctrica. Si sospecha que el cable está dañado, llévelo a reparar a un Centro de Servicio Autorizado.

**Si el televisor de plasma no se va a usar durante un largo período de tiempo, desconecte el cable de alimentación de la toma de corriente de la pared.**

## **En caso de problemas durante el uso**

**Si ocurre un problema (como la falta de imagen o de sonido), o si se detecta humo o un olor anormal proveniente del televisor de plasma, desconecte el cable de alimentación inmediatamente.**

- Continuar usando el televisor bajo estas circunstancias podría causar un incendio o daños permanentes a la unidad. Haga que un Centro de Servicio Autorizado examine el televisor. Debido a la naturaleza peligrosa de su alta tensión, se desaconseja categóricamente la reparación del televisor por personas no autorizadas.

**Si se introducen objetos o agua dentro del televisor de plasma, si el televisor de plasma se cae o se daña la carcasa, desconecte el cable de alimentación inmediatamente.**

- Podría producirse un cortocircuito, y éste causar un incendio. Póngase en contacto con el Centro de Servicio Autorizado para cualquier reparación que requiera.

## **Cuando use el televisor de plasma**

**No ponga las manos, cara u objetos cerca de los orificios de ventilación del televisor de plasma.**

- La parte superior del televisor de plasma tiende a calentarse mucho debido a la alta temperatura del aire expulsado por los orificios de ventilación. Si se sitúa demasiado cerca, podría sufrir quemaduras u otras lesiones corporales. Si sitúa objetos cerca de la parte superior del televisor, éstos podrían quemarse o dañarse. Además, el televisor también podría dañarse si se tapasen los orificios de ventilación.

**Asegúrese de desconectar todos los cables antes de cambiar de lugar el televisor de plasma.**

- Mover el televisor sin desconectar los cables podría dañarlos y esto, a su vez, podría causar un incendio o una descarga eléctrica.

**Como medida de precaución, desconecte la clavija de alimentación de la toma de la pared antes de realizar tareas de limpieza.**

- En caso contrario podría recibir una descarga eléctrica.

**Limpie el cable de alimentación frecuentemente para evitar que se acumule polvo.**

- La acumulación de polvo en la clavija del cable de alimentación podría incrementar la humedad, lo cual podría dañar el material aislante y causar un incendio. Desconecte el cable de la toma de la pared y límpielo con un paño seco.

**Este televisor de plasma irradia rayos infrarrojos; por lo tanto, podría influir sobre el funcionamiento de equipos de comunicaciones que también usen infrarrojos. Instale el sensor de infrarrojos en un lugar alejado de la luz directa o reflejada de su televisor de plasma.**



# Limpieza y mantenimiento

**La superficie de la pantalla ha sido tratada de forma especial. Límpiela con cuidado usando únicamente un paño de limpieza o un paño suave que no suelte pelusa.**

- No arañe ni golpee la superficie de la pantalla con las uñas u otros objetos duros. Evite también el contacto con sustancias volátiles como pulverizadores contra insectos, disolventes y diluyentes; en caso contrario la calidad de la superficie podría verse afectada.

**Si la carcasa del televisor se ensucia, límpiela con un paño seco y suave.**

- No deje que ningún tipo de detergente entre en contacto directo con la superficie del televisor de plasma. Si cayeran gotas de agua dentro de la unidad, podrían producirse problemas de funcionamiento.
- Evite el contacto con sustancias volátiles como pulverizadores contra insectos, disolventes y diluyentes; en caso contrario la calidad del material de la carcasa podría verse afectada y el recubrimiento podría despegarse. Tampoco deje el televisor en contacto con artículos hechos de goma o PVC durante largos períodos de tiempo.



**No deje una imagen estática mostrándose en la pantalla durante un largo período de tiempo, ya que esto podría causar que esta imagen quedara reflejada de forma permanente en el televisor de plasma.**





**Algunos ejemplos de imágenes estáticas pueden ser logotipos, videojuegos, imágenes desde un equipo informático, teletexto e imágenes mostradas en el modo 4:3.**

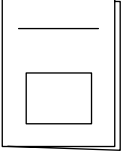
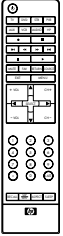
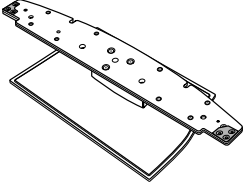

**Protección contra la retención de imágenes: Si se muestran los datos de una imagen estática durante varios minutos, la función de prevención de retenciones de imágenes se activa automáticamente y la imagen desaparece. Cambie de imagen o cambie la fuente de entrada para ver una imagen.**

# Accesorios

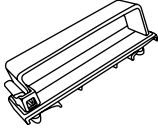
Compruebe que tiene todos los accesorios y componentes indicados en esta tabla.

	Documentación
	Mando a distancia
	Pedestal con sus piezas
	Cable de CA (ca)
	Abrazadera de cable (2)
	Adaptador de antena tipo F (para 5C-2V)

# Instalación del pedestal

## Montaje y configuración del televisor

Puntos a tener en cuenta durante la instalación:

- Seleccione una ubicación para el televisor que tenga fácil acceso a una toma de alimentación de CA (ca).
- Proporcione una ventilación adecuada, para que la temperatura alrededor del televisor no sobrepase los 40° C (104° F). Si no hay suficiente circulación de aire en el interior del aparato, el calor podría acumularse dentro y causar un incendio. Para obtener más detalles sobre la ventilación, consulte la información mostrada en "Instalación" en la página 1.
- Debido al tamaño y al peso del televisor y el pedestal, se recomienda que el montaje o cualquier traslado del televisor se haga entre dos personas como mínimo.

## Accesorios para el montaje del pedestal

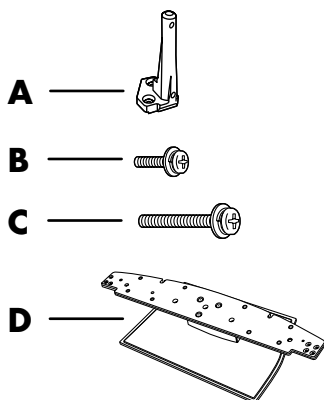

**A: Poste de anclaje (2)**

**B: Tornillo corto (4)**

**C: Tornillo largo (4)**

**D: Base**

## Montaje del pedestal

Haga coincidir los postes de anclaje (A) con las marcas (un círculo o un triángulo) del pedestal (D). Al mirar el pedestal por delante, el triángulo queda a su derecha y el círculo a su izquierda. Introduzca dos tornillos cortos (B) en cada poste de anclaje.

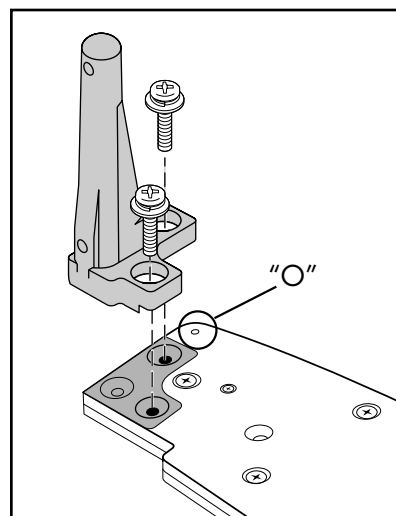
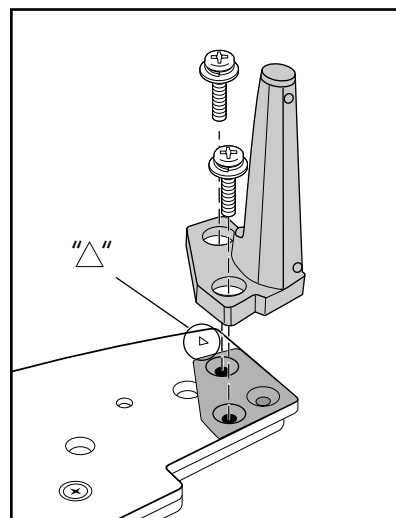

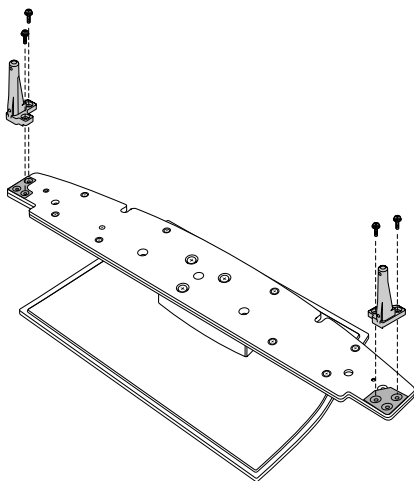

## Instalación del pedestal

Estos pasos indican cómo unir el pedestal al televisor. Para extraer el pedestal, siga los pasos en orden inverso.



**PRECAUCIÓN: Nunca coloque el televisor o la pantalla con el cristal hacia abajo, a menos que esté protegido por almohadillas.**

1 Coloque el televisor y el pedestal:

- Ponga una almohadilla o un paño limpio en una mesa estable de superficie lisa. Coloque el televisor con el cristal mirando hacia la almohadilla.
- Coloque el pedestal con la parte posterior (parte gruesa de la base) hacia usted en una mesa estable o en el suelo.

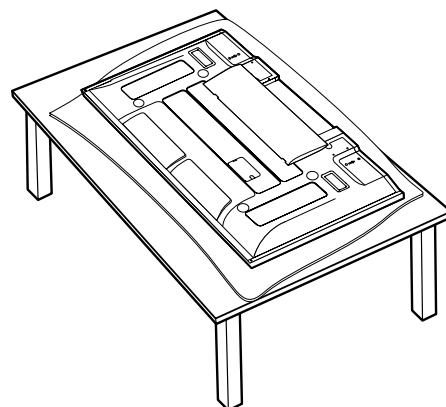

2 Baje el televisor sobre los postes de anclaje del pedestal, haciendo coincidir las marcas:

Sujete el televisor con la parte posterior hacia usted. Alinee los agujeros de la parte inferior del televisor con los postes de anclaje del pedestal, haciendo coincidir las marcas impresas en la parte posterior del televisor con las marcas del pedestal. A continuación, baje suavemente el televisor sobre el pedestal, introduciendo los postes en el televisor.

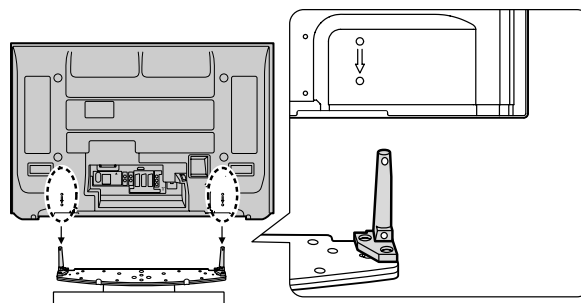

3 Introduzca dos tornillos largos (C, consulte la figura que aparece en "Montaje del pedestal") en cada poste de anclaje y atorníllelos a la parte posterior del televisor.

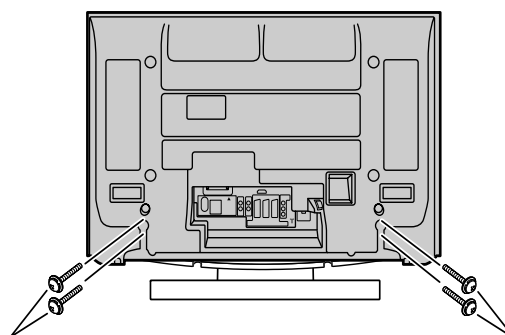

# Instrucciones de instalación

## Ubicación del televisor

Este televisor está diseñado para usarse con una base. Consulte a su distribuidor las opciones disponibles. Colóquelo donde obtenga un cómodo ángulo de visión. Evite colocarlo en sitios donde la luz solar u otras luces brillantes (incluidos los reflejos) puedan incidir en la pantalla. Algunos tipos de iluminación fluorescente pueden reducir el alcance del mando a distancia.

Una ventilación adecuada es esencial para evitar el fallo de componentes internos. Manténgalo alejado de las zonas donde el calor o la humedad sean excesivos.

## Conexión con equipos externos opcionales

Para las conexiones de vídeo y audio entre componentes se pueden usar cables de vídeo y audio apantallados. Para un mejor rendimiento, los cables de vídeo deberían utilizar hilo coaxial apantallado de 75-ohmios. Los cables los puede adquirir a su distribuidor o en una tienda de electrónica.

Antes de adquirir cualquier cable, asegúrese de saber qué tipo de conectores de entrada y salida requieren los distintos componentes. Determine también la longitud del cable que va a necesitar.

## Instalación de las pilas del mando a distancia

- 1 Abra la tapa.
  - 2 Coloque las pilas y vuelva a poner la tapa.
- Preste atención a la polaridad (+ y -) correcta.

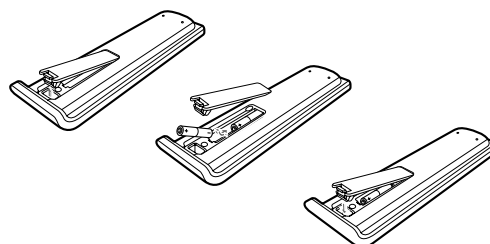

**Reemplace las pilas usadas por pilas alcalinas para obtener una mayor duración.**



**PRECAUCIÓN:** Una instalación incorrecta puede causar fugas del ácido o la corrosión de las pilas, lo cual dañaría el transmisor del mando a distancia.

Tenga en cuenta las siguientes advertencias:

- Las pilas siempre deberían reemplazarse conjuntamente. Use siempre pilas nuevas al reemplazar las antiguas.
- No combine pilas usadas con pilas nuevas.
- No mezcle tipos distintos de pilas (por ejemplo: "zinc-carbono" con "alcalinas").
- No intente cargar, cortocircuitar, desensamblar, calentar o quemar las pilas usadas.
- El reemplazo de las pilas es necesario cuando el mando a distancia funciona de forma esporádica o deja de funcionar.
- Cuando no use el mando a distancia durante un largo período de tiempo, extraiga las pilas para evitar daños causados por fugas del ácido de las mismas.
- No intente recargar pilas que no sean recargables: podrían sobrecalentarse y agrietarse. Siga las indicaciones del fabricante de las pilas.

# Sujeción de cables

## Cubierta de cables

### Extracción

- 1 Presione las lengüetas y tire ligeramente de la cubierta hacia usted para liberar las mordazas (en los dos extremos).
- 2 Tire con cuidado de la cubierta hacia afuera y hacia abajo.

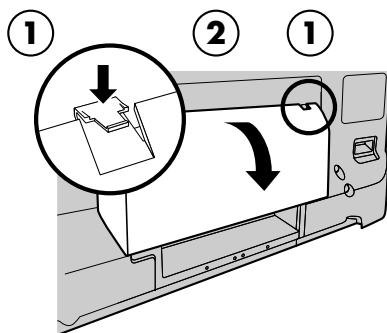

### Instalación

- 1 Introduzca las mordazas (en los dos extremos) que se encuentran en la parte inferior.
- 2 Presione hasta que oiga un chasquido.

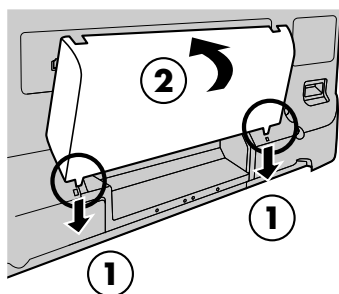

**Los cables y conectores no están incluidos con este aparato.**

## Cable de CA (ca)

- 1 Introduzca la clavija en la toma de la parte posterior de la unidad.
- 2 Fije la abrazadera.

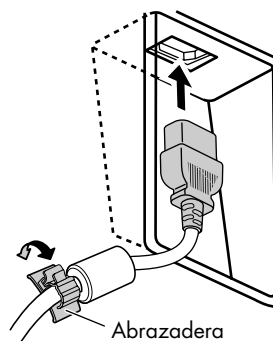

## Abrazadera

**Cerrada**

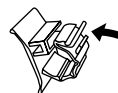

**Abierta**

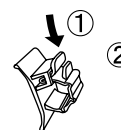

## Para cerrar

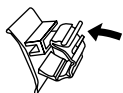

Cierre presionando hacia dentro hasta que oiga un chasquido.

## Para abrir

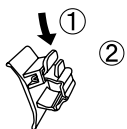

Tire hacia abajo mientras saca la lengüeta.

## Abrazadera de cable

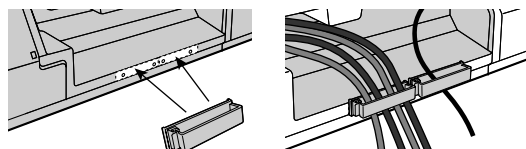

Para evitar que aparezcan interferencias en la pantalla, no ponga el cable de antena junto con el cable de CA (ca).



# Conexiones

## Conexión de la antena

El modo Ent. ANT (entrada de antena) debe configurarse como Antena. Para obtener más información, consulte "Programa auto" en la página 25 o "Programa auto" en la página 40.

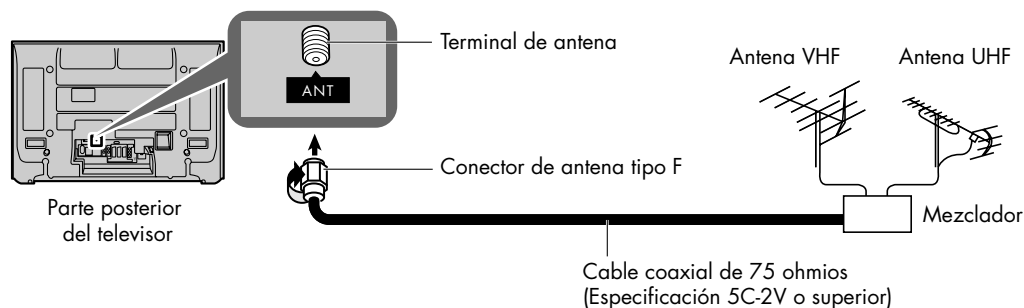

## Conexión de un receptor de cable

- Para la recepción de canales de cable (01-135), conecte el cable suministrado por su empresa local de cable. El modo Ent. ANT debe configurarse como Cable (consulte "Programa auto" en la página 25 o "Programa auto" en la página 40).
- Algunos sistemas de cable desvían determinados canales para reducir las interferencias o ver canales codificados. Se requiere un receptor

específico para poder recibir la señal correctamente. Compruebe con su empresa local de cable los requisitos de compatibilidad que necesita.

- Ajuste el canal de televisión a CH3 o CH4 cuando use esta conexión.

### Conexión de un receptor de cable:

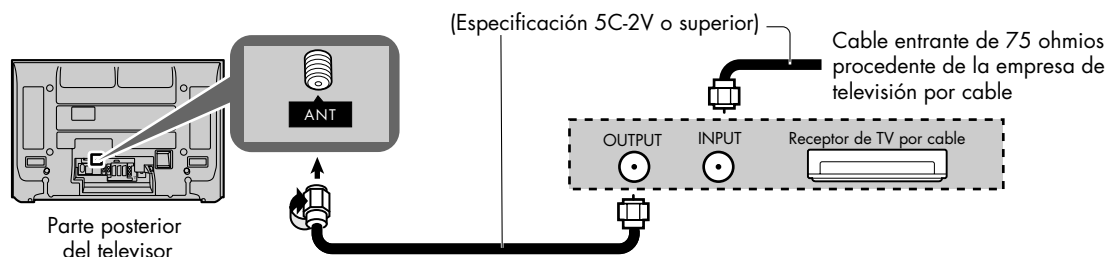



## Señales de vídeo compatibles

	<b>Núm. de puntos (HxV)</b>	<b>Frecuencia de escaneo vertical (Hz)</b>
<b>1080i</b>	1920x1080i	59,94 (59.94)/60
<b>720p</b>	1280x720p	59,94 (59.94)/60
<b>480p</b>	720x480p, 640x480p	59,94 (59.94)/60, 59,94 (59.94)/60
<b>480i</b>	720(1440)x480i	59,94 (59.94)/60



**Este terminal de entrada no está diseñado para usarse con equipos informáticos.**

**Las señales 1080i y 720p están reformateadas para visualizarse en la pantalla de plasma.**

Frecuencia de muestreo compatible de la señal de audio al usar HDMI (.PCM): 48 kHz/44.1 kHz/32 kHz



- **Este conector HDMI es del tipo A.**
- **Si conecta equipos sin un terminal de salida digital, use las conexiones de vídeo por componentes, S-Vídeo o el terminal de entrada de vídeo del televisor para poder utilizar la señal analógica.**

# Conexión de un receptor digital o un DVD

Este televisor puede recibir señales DTV de 1080i, 720p, 480p y 480i cuando se conecta a un receptor o sintonizador DTV (televisión digital). Este televisor también utiliza un duplicador de barrido progresivo que desentrelaza la señal NTSC y reproduce la imagen mediante un barrido progresivo (no entrelazado).

- Para ver programas de televisión digital (DTV), conecte el receptor digital a los terminales de entrada de vídeo por componentes (Y, P<sub>B</sub>, P<sub>R</sub>) del televisor. Las entradas de color por componentes proporcionan las señales de luminosidad y de color por separado.
- Ajuste la salida del receptor digital a 1080i, 720p, 480p o 480i. Todas las señales se convertirán al formato 480p y se mostrarán en la pantalla.
- Debe disponer de señal DTV en su zona.

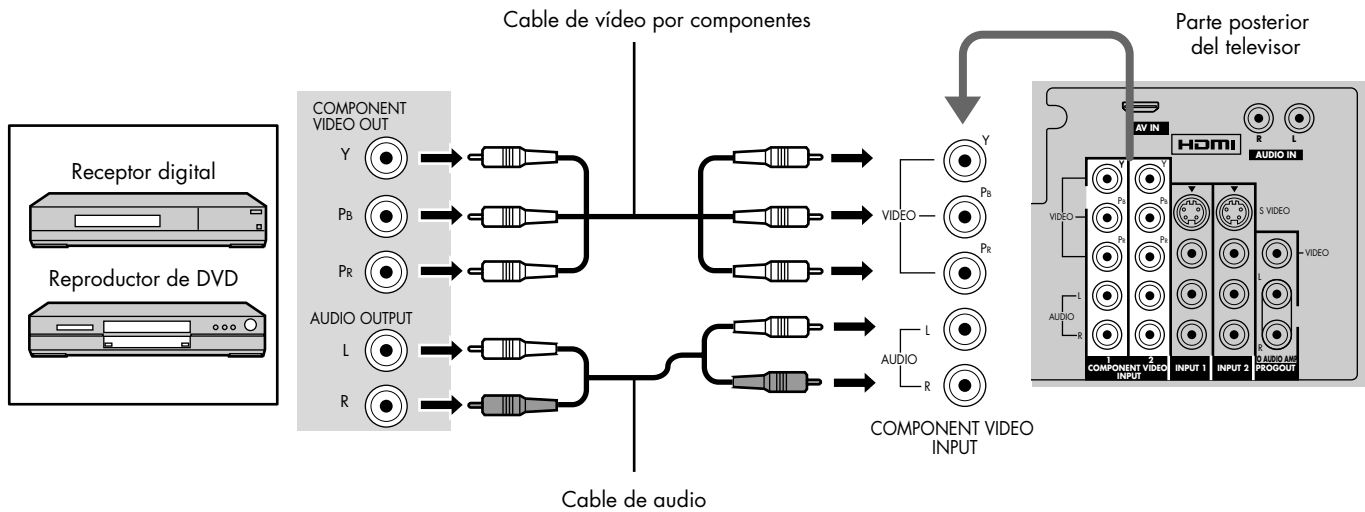

# Conexión de la entrada de vídeo

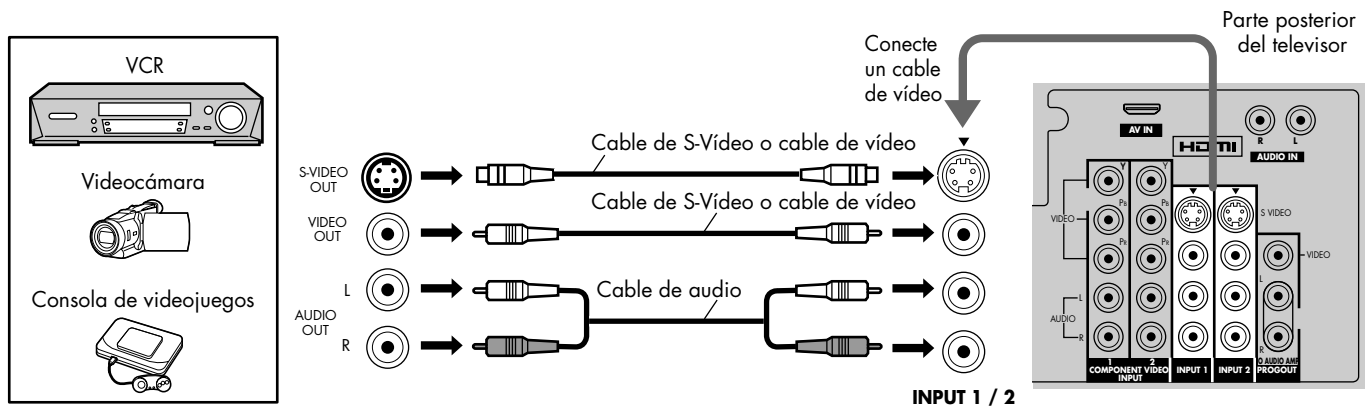



**La entrada de S-Video anula la señal de vídeo compuesto cuando se conecta el cable S-Video. Conecte un cable de S-Video o bien un cable de vídeo.**

## Conexión de un amplificador

Para experimentar el auténtico sonido de "cine en casa" necesita conectar un decodificador externo Dolby Digital\* y un amplificador multicanal al terminal de salida de audio digital del televisor.

\*El sonido envolvente de los canales Dolby Digital 5.1 proporciona sonido de calidad digital. Dolby Digital proporciona cinco canales de ancho de banda completo para los canales delantero izquierdo, delantero derecho, central, izquierdo envolvente y derecho envolvente más un canal subwoofer LFE (Low Frequency Effect – efecto de baja frecuencia).

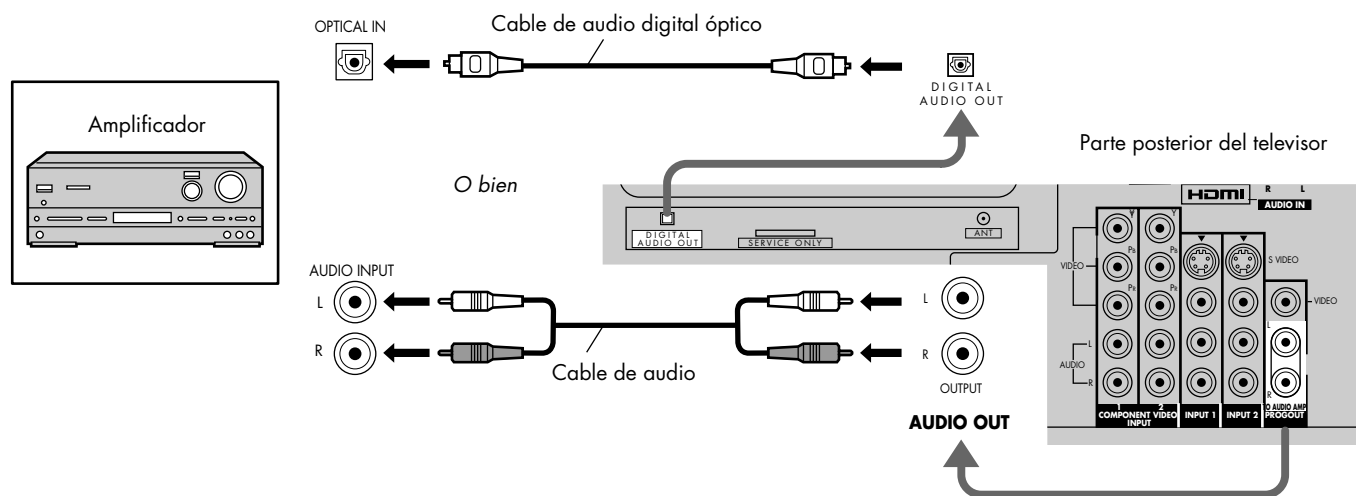

### Procedimiento

- 1 Seleccione No para desconectar los altavoces en el menú Audio (consulte "Altavoces" en "Otros ajustes (Audio)" en la página 34).
- 2 Ajuste el volumen del amplificador al nivel deseado.



- Dependiendo del reproductor de DVD y del software de audio del DVD, podría activarse la función de protección de derechos de autor y desactivar la salida óptica.
- Los altavoces externos no se pueden conectar directamente a los terminales de salida.
- Con un canal ATSC, la calidad de la salida de audio digital es Dolby Digital. Con un canal NTSC, la salida es PCM.

# Conexión de la salida de programas

Consulte las instrucciones del manual de su equipo.

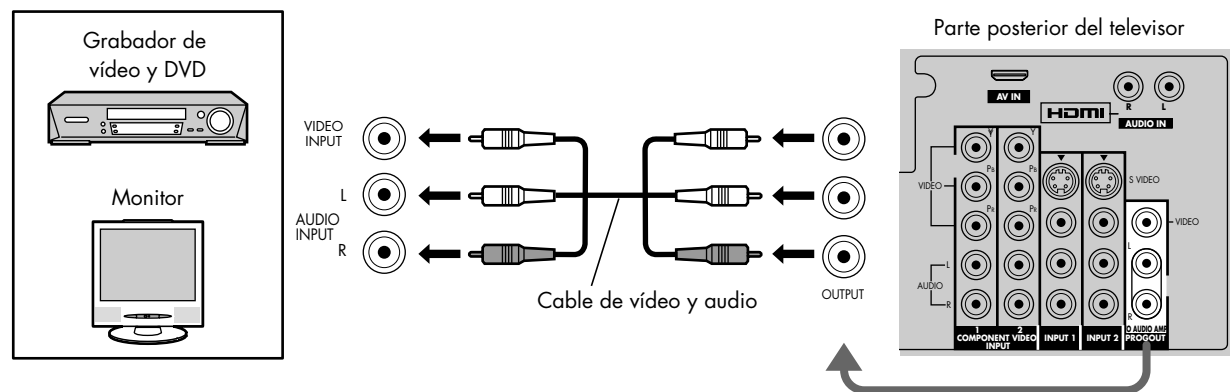

- Cuando se conecta un dispositivo (receptor digital, DVD, etc.) al terminal HDMI (consulte "Conexión HDMI" en la página 12), sólo se emiten señales de audio. No se emiten señales de vídeo.
- Cuando se reciben señales de canales digitales, todos los formatos digitales se convierten a vídeo NTSC compuesto para su salida a través de los terminales de salida de programas.
- Algunos programas contienen señales de protección contra copia para evitar su grabación.

# Encendido y apagado del televisor

- 1 Conecte la clavija del cable de CA (ca) al televisor de plasma.

Asegure firmemente la clavija del cable de alimentación con la abrazadera (consulte "Sujeción de cables" en la página 9).

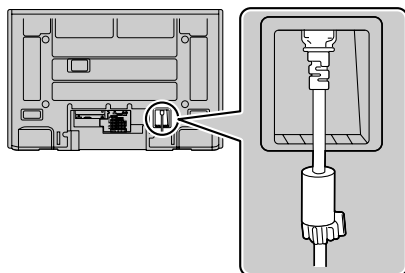

- 2 Inserte la clavija en la toma de la pared.
- 3 Pulse el botón de encendido (A) en la parte frontal de la unidad.

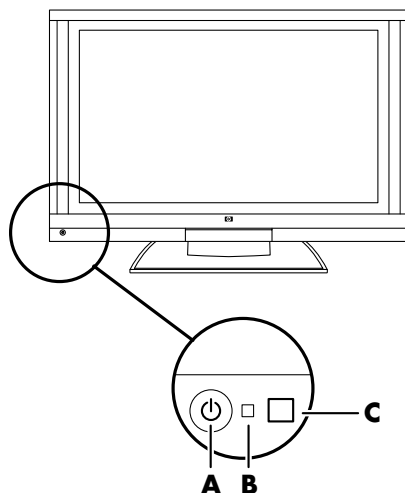



**A: Botón de encendido**

**B: Indicador de estado de encendido**

**C: Sensor del mando a distancia**

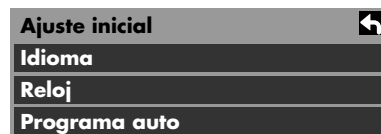
En la pantalla se muestra el ajuste inicial. (Consulte "Uso del Ajuste inicial" en la página 23 sobre el funcionamiento).



- 4 Pulse  (en el mando a distancia o el televisor) para encender o apagar el televisor.

## Indicador de estado de encendido

Encendido	Rojo
Apagado	Sin luz



**El televisor siempre consumirá algo de energía mientras el cable de alimentación esté enchufado en la toma de la pared.**



**La pantalla de ajuste inicial se mostrará solamente la primera vez que encienda el televisor tras su adquisición.**

**Si desea cambiar los ajustes de estos elementos más adelante, selecciónelos con el menú Ajuste. (Consulte "Ajuste" en la página 39).**

# Botones del televisor

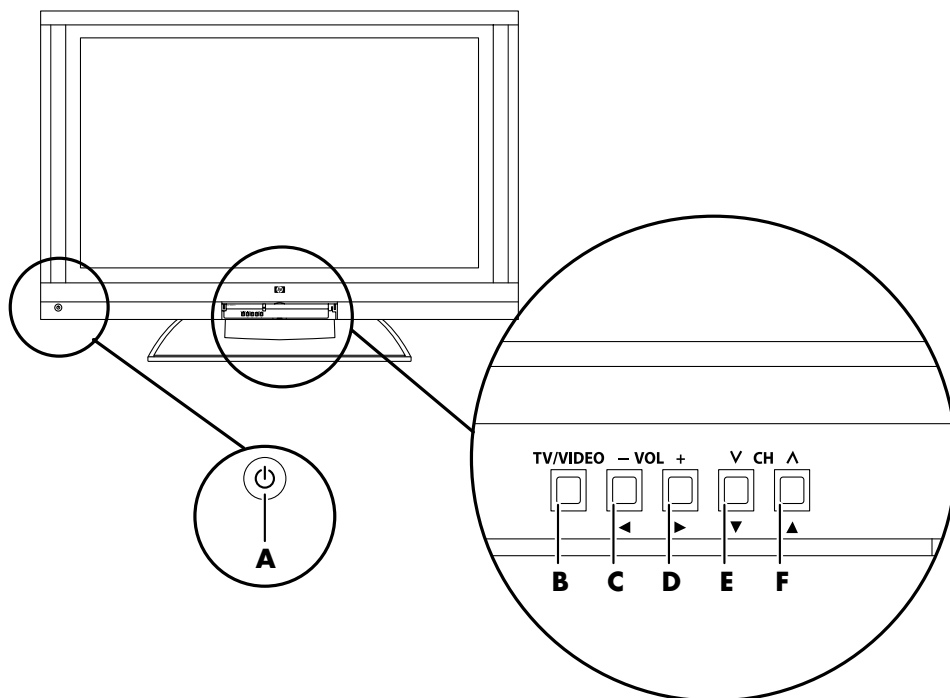

## **A: Botón de encendido**

Pulse para encender/apagar la alimentación principal del televisor.

## **B: TV/Video**

Cambiar el modo de entrada.

## **C: Disminución de volumen**

Bajar el volumen, o desplazarse a la izquierda por el menú.

## **D: Aumento de volumen**

Aumentar el volumen, o desplazarse a la derecha por el menú.

## **E: Selección de canal hacia abajo**

Cambiar a un canal inferior, o desplazarse hacia abajo por el menú.





## **F: Selección de canal hacia arriba**

Cambiar a un canal superior, o desplazarse hacia arriba por el menú.

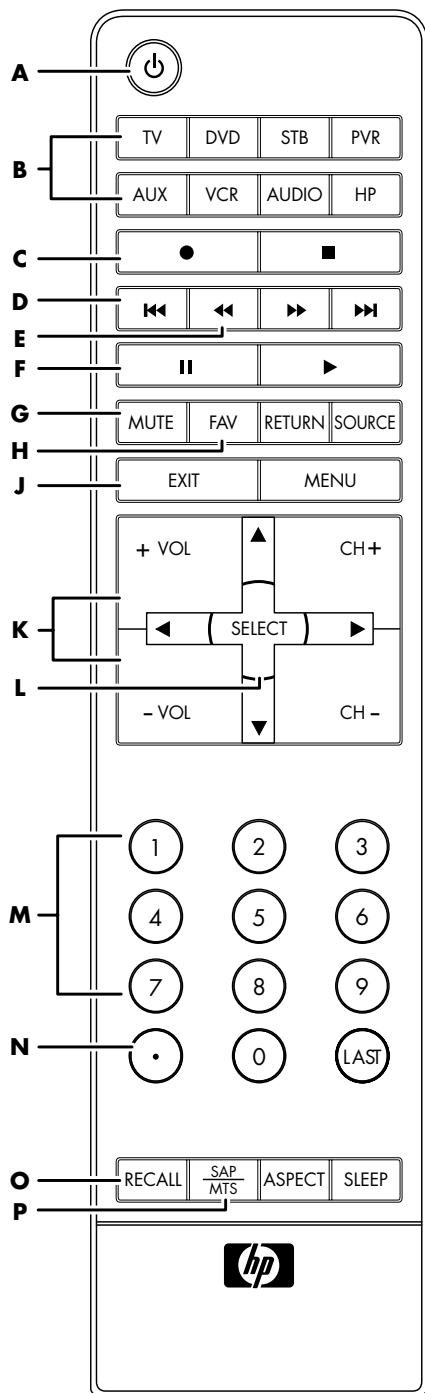

# Uso del mando a distancia



Nombre	Descripción	Icono
<b>A Encendido</b>	Pulse el botón de encendido para encender o apagar el televisor o el dispositivo de entretenimiento doméstico seleccionado.	
<b>B TV, DVD, STB, PVR, AUX, VCR, AUDIO, o HP</b>	Pulse uno de estos botones una vez para seleccionar el dispositivo de entretenimiento doméstico que desee controlar. Para programar el mando a distancia para que funcione con un dispositivo de entretenimiento doméstico, consulte "Programación del código del mando a distancia" en la página 57.	
<b>C Grabar</b>	Pulse Grabar para empezar a grabar desde el dispositivo grabable de entretenimiento doméstico seleccionado (VCR, grabador de DVD, HP MCPC, o HP DEC).	
<b>D Salto atrás</b>	Pulse Salto atrás para volver al comienzo del capítulo actual (DVD).	
<b>E Retroceso</b>	Pulse Retroceso para hacer retroceder el dispositivo de entretenimiento doméstico seleccionado (VCR, DVD, HP MCPC, o HP DEC).	

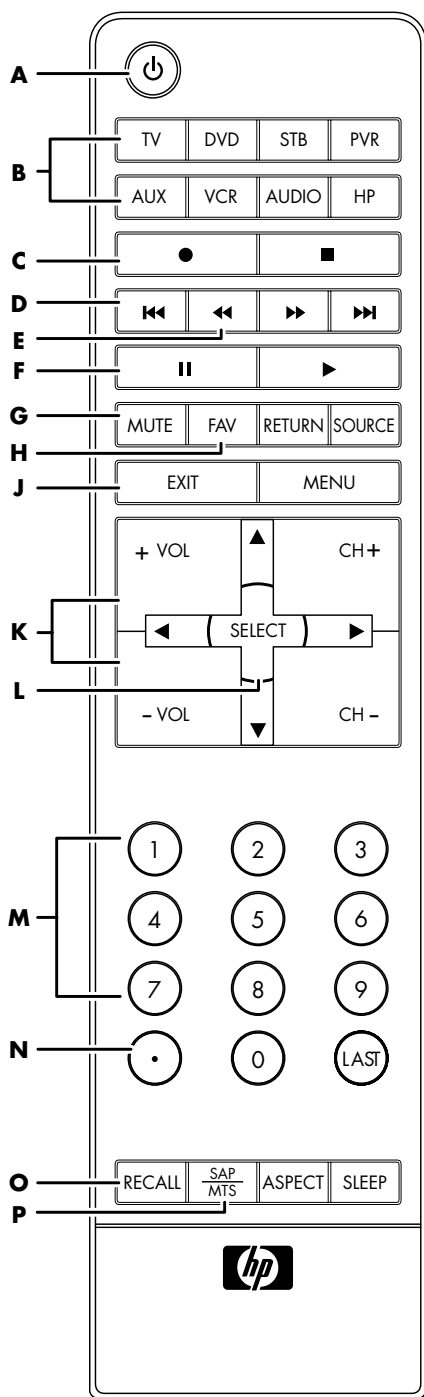

Nombre	Descripción	Icono
<b>F Pausa</b>	Pulse Pausa para hacer una pausa en el dispositivo de entretenimiento doméstico seleccionado (VCR, DVD, HP MCPC, o HP DEC).	
<b>G Mute (silencio)</b>	Pulse Mute (silencio) para desactivar o activar el sonido.	
<b>H Fav</b>	Pulse Fav para ver los canales que ha programado como sus favoritos.	
<b>J Exit (salir)</b>	Pulse Exit (salir) para salir del menú o submenú del dispositivo de entretenimiento doméstico seleccionado.	
<b>K Vol</b>	Pulse + Vol (- Vol) para subir (o bajar) el sonido.	
<b>L Select (seleccionar)</b>	Pulse Select (seleccionar) después de introducir un número de canal. Pulse Select (seleccionar) para seleccionar la opción de menú actual.	
<b>M Teclado</b>	Pulse el teclado (0-9) para seleccionar los canales directamente.	
<b>N . (Punto)</b>	Pulse . (punto) para introducir un punto o un guión del número de canal secundario de un canal digital. Por ejemplo, canal 123.1 o 4-1.	

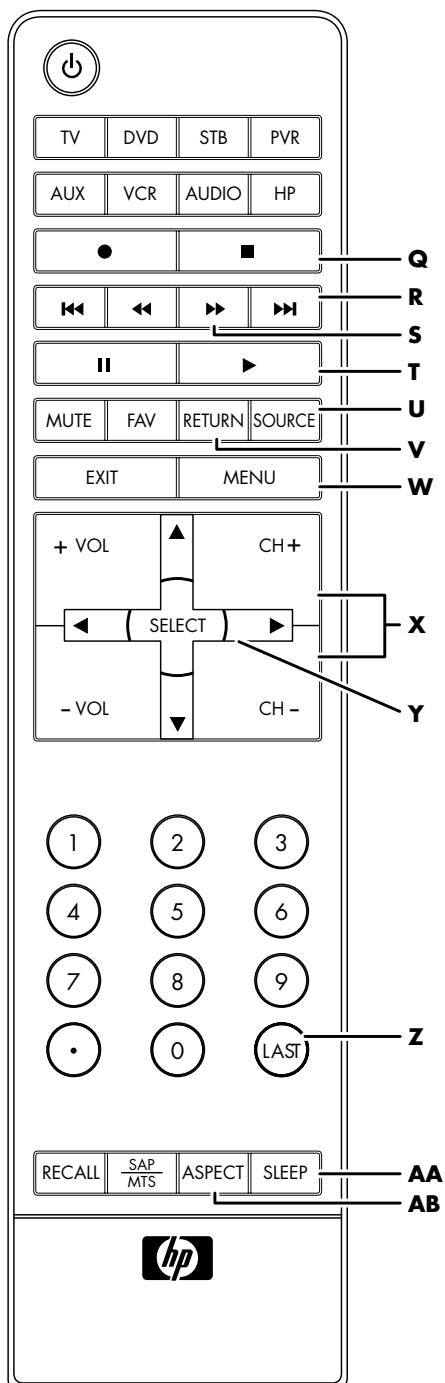

Nombre	Descripción	Icono
<b>O Recall (restablecer)</b>	Pulse Recall (restablecer) para visualizar o eliminar el símbolo del canal.	
<b>P SAP/MTS</b>	Pulse SAP/MTS para seleccionar un programa de audio secundario disponible.	
<b>Q Parada</b>	Pulse Parada para detener el dispositivo de entretenimiento doméstico seleccionado.	
<b>R Salto adelante</b>	Pulse Salto adelante para ir al comienzo del capítulo siguiente (DVD).	
<b>S Avance rápido</b>	Pulse Avance rápido para hacer avanzar rápidamente el dispositivo de entretenimiento doméstico seleccionado (VCR, DVD, HP MCPC, o HP DEC).	
<b>T Reproducir</b>	Pulse Reproducir para que el dispositivo de entretenimiento doméstico seleccionado (VCR, DVD, HP MCPC, o HP DEC) inicie la reproducción.	
<b>U Source (fuente)</b>	Pulse Source (fuente) para ver todas las fuentes de entrada.	
<b>V Return (volver)</b>	Pulse Return (volver) para volver al menú anterior.	
<b>W Menu (menú)</b>	Pulse Menu (menú) para abrir el menú en pantalla (OSD).	

Nombre	Descripción	Icono
<b>X CH</b>	Pulse CH + (o CH -) para seleccionar el canal siguiente hacia arriba (o hacia abajo).	
<b>Y Flechas arriba/abajo/izquierda/derecha</b>	Pulse las teclas de flecha para mover el cursor por las pantallas del menú.	
<b>Z Last (último)</b>	Pulse Last (último) para restablecer el canal anterior que estaba viendo.	
<b>AA Sleep (inactivo)</b>	Pulse Sleep (inactivo) para ajustar el cronómetro en este orden: 30, 60 ó 90 minutos.	
<b>AB Aspect (aspecto)</b>	Pulse Aspect (aspecto) para cambiar las dimensiones de la pantalla. Las opciones dependen de lo que esté viendo actualmente.	

## HP MCPC y PC HP DEC

El mando a distancia ya está programado para funcionar con Media Center en HP MCPC y PC HP DEC.

- 1 Pulse el botón HP del mando a distancia para seleccionar HP MCPC o HP DEC como el dispositivo controlado.



- 2 Apunte el mando a distancia hacia el sensor de mando a distancia de HP MCPC o HP DEC y pulse los botones que desee utilizar.

Nombre	Descripción	Icono
<b>Grabar</b>	Pulse Grabar para comenzar a grabar la pantalla del televisor.	
<b>Parada</b>	Pulse Parada para detener la grabación o reproducción.	
<b>Salto atrás</b>	Pulse Salto atrás para retroceder 30 segundos en el programa.	
<b>Salto adelante</b>	Pulse Salto adelante para avanzar 30 segundos en el programa.	
<b>Retroceso</b>	Pulse Retroceso para hacer retroceder el programa o la canción.	
<b>Avance rápido</b>	Pulse Avance rápido para hacer avanzar rápidamente el programa o la canción.	
<b>Pausa</b>	Pulse Pausa para hacer una pausa en el programa o la canción.	
<b>Reproducir</b>	Pulse Reproducir para ver el programa o escuchar la canción.	
<b>Menu (menú)</b>	Pulse Menu (menú) para abrir Media Center.	
<b>Select (seleccionar)</b>	Pulse Select (seleccionar) para seleccionar la opción de menú actual.	
<b>Mute (silencio)</b>	Pulse Mute (silencio) para desactivar o activar el sonido.	
<b>Info (información)</b>	Pulse Info (información) para ver la información del programa actual.	
<b>Guide (guía)</b>	Pulse Guide (guía) para ver la guía de programas.	
<b>Teclado</b>	Pulse el teclado (0 - 9) para seleccionar los canales directamente.	

# Uso del Ajuste inicial

Cuando se enciende el aparato por primera vez, en la pantalla aparece el menú de ajuste inicial. Siga los menús y procedimientos para ajustar las funciones. También puede ajustar las opciones en el menú Ajuste (consulte "Ajuste" en la página 39).

## Idioma

Permite seleccionar el idioma del menú en pantalla.

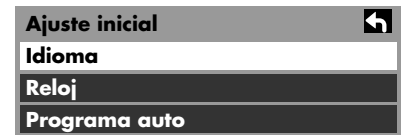
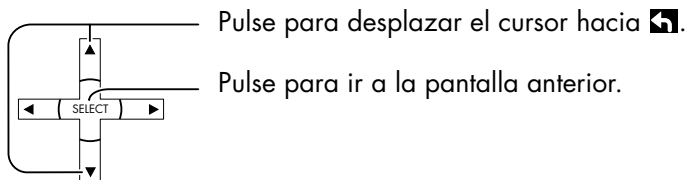
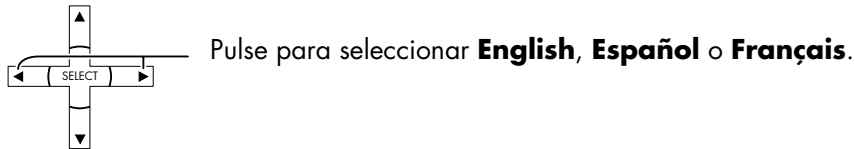
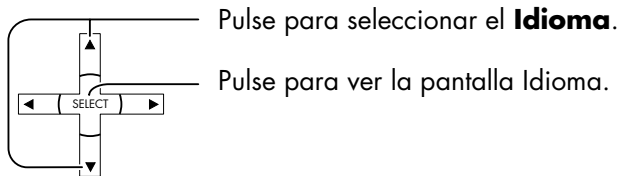

# Reloj

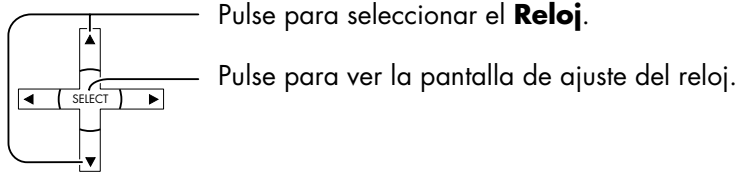

Ajuste inicial	↩
Idioma	
Reloj	
Programa auto	

## Modo

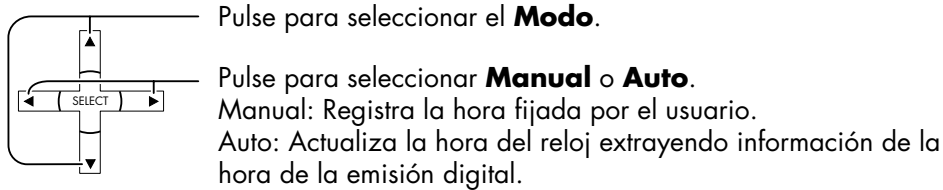

Reloj	↩
Modo	Manual
Fecha	4 / 1 / 2005
Hora	9 : 43 AM
Huso hor.	EST
H. Verano	Si

## Fecha

Válido cuando el Modo está ajustado a manual.

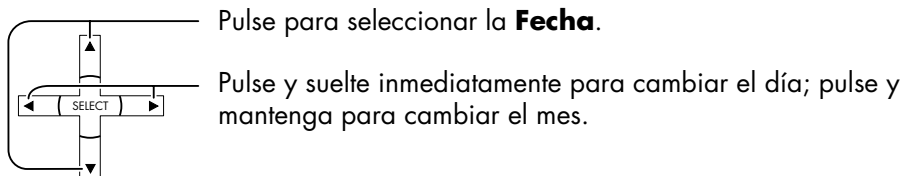

Reloj	↩
Modo	Manual
Fecha	4 / 1 / 2005
Hora	9 : 43 AM
Huso hor.	EST
H. Verano	Si

## Hora

Válido cuando el Modo está ajustado a manual.

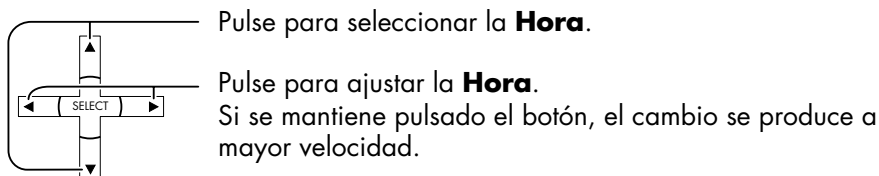

Reloj	↩
Modo	Manual
Fecha	4 / 1 / 2005
Hora	9 : 43 AM
Huso hor.	EST
H. Verano	Si

## Huso horario

Válido cuando el Modo está ajustado a Auto.

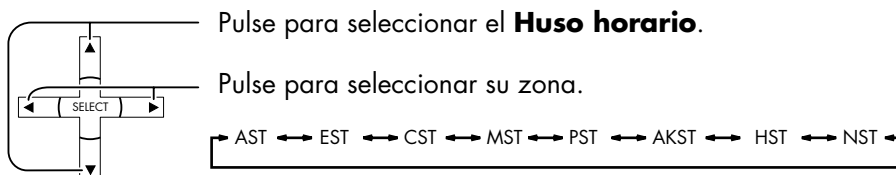

Reloj	↩
Modo	Manual
Fecha	4 / 1 / 2005
Hora	9 : 43 AM
Huso hor.	EST
H. Verano	Si

## Horario de verano

Válido cuando el Modo está ajustado a **Auto**.

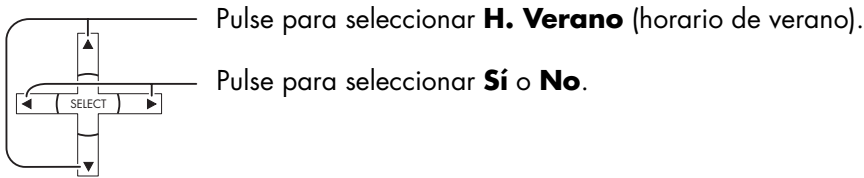

Reloj	↩
Modo	Manual
Fecha	4 / 1 / 2005
Hora	9 : 43 AM
Huso hor.	EST
H. Verano	◀ Sí ▶

## Programa auto

Puede explorar todos los canales (analógicos y digitales). Si es necesario, siga los menús y procedimientos mostrados en pantalla para ajustar las funciones.

También puede ajustar las opciones en el menú Ajuste.

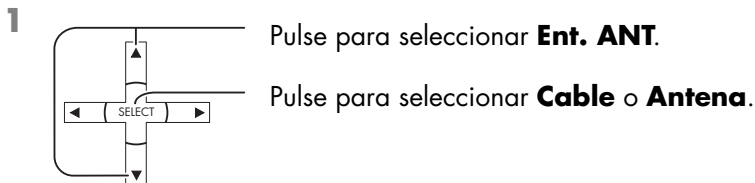

Programa auto	↩
Ent. ANT	◀ Cable ▶
Modo	Todos
Iniciar escaneo	

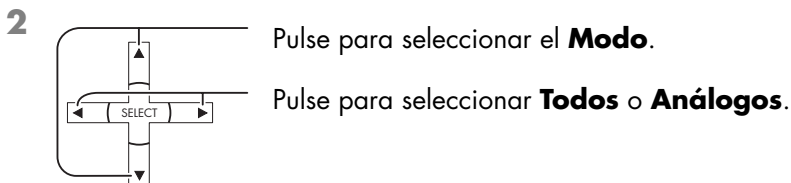

Programa auto	↩
Ent. ANT	Cable
Modo	◀ Todos ▶
Iniciar escaneo	

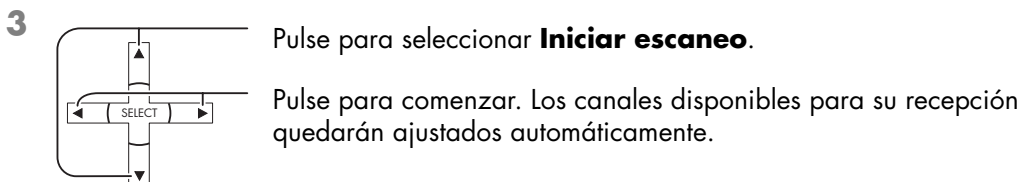

Programa auto	↩
Ent. ANT	Cable
Modo	Todos
Iniciar escaneo	

Escaneando canales análogos	
Progreso	▬ ↩

## Para salir de la pantalla de menús

Pulse 

# Visionado de programas de televisión

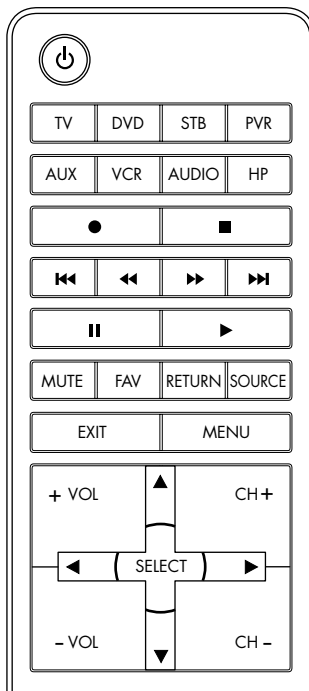

## VHF y UHF

1 Pulse para manejar el televisor con el mando a distancia.



2 Pulse para encender el televisor.



3 Pulse para seleccionar el canal deseado.

También puede utilizar los botones de selección directa del número del programa.

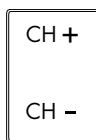

4 Seleccione el nivel de volumen deseado.



- El número de canal y el nivel de volumen se mantienen iguales incluso después de apagar el televisor.
- Se puede reducir el consumo de energía bajando el nivel de volumen.

## Televisión por cable

Asegúrese de haber completado el registro con el proveedor de televisión por cable y la conexión del equipo.

1 Seleccione el canal de televisión 3 ó 4.

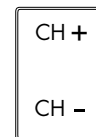

2 Pulse para manejar el receptor de cable con el mando a distancia.



3 Pulse para encender el receptor de cable.

Apunte el mando a distancia hacia el receptor de cable.



**Para manejar los productos de otros fabricantes, consulte "Programación del código del mando a distancia" en la página 57.**



# Controles del aspecto

Estos le permiten seleccionar el aspecto dependiendo del formato de la señal recibida y de sus preferencias.

Pulse para cambiar al modo de aspecto.



**Los modos de aspecto disponibles dependen de la señal recibida.**

- Para 480i, 480p (4:3), y 480p (16:9), seleccione el modo 4:3, Acercar, Completo, o Justo.
- Para 1080i y 720p, seleccione sólo el modo Completo.

Modo	Imagen	Explicación
<b>4:3</b>		Muestra una imagen en formato 4:3 a su tamaño estándar 4:3 con barras laterales grises. (Puede crear una imagen retenida en la pantalla si se visualiza durante un período de tiempo prolongado).
<b>Acercar</b>		Amplía una imagen en formato 4:3 uniformemente (ancho y alto) al ancho de pantalla completo y, a continuación, reajusta la imagen verticalmente. (Recomendado para el formato de márgenes negros superior e inferior. Esto mostrará la imagen al tamaño de pantalla completo).
<b>Completo</b>		Muestra una imagen al tamaño de pantalla completo. (Recomendado para imágenes anamórficas).
<b>Justo</b>		Estira los bordes derecho e izquierdo de una imagen en formato 4:3 para llenar la pantalla y se aplica una corrección de aspecto al centro de la pantalla. El tamaño de la imagen depende de la señal original. (Recomendado para la visualización normal de televisión).

# Uso del menú de navegación en pantalla

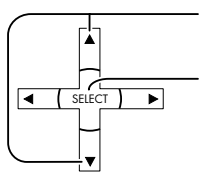

Pulse para cambiar la selección.

Pulse para acceder a cada pantalla de ajuste.

Pulse **RETURN** para volver al menú anterior.

Pulse el botón **MENU** para ver el menú principal.



Para las opciones del menú principal:

- Consulte "Imagen" en la página 29.
- Consulte "Audio" en la página 33.
- Consulte "Cronómetro" en la página 36.
- Consulte "Bloqueo" en la página 50.
- Consulte "Ajuste" en la página 39.
- Consulte "Idioma" en la página 23.
- Consulte "Reloj" en la página 24.
- Consulte "Programa canal" en la página 40.
- Consulte "Títulos de entrada" en la página 44.
- Consulte "CC (subtitulado)" en la página 45.
- Consulte "Otros ajustes (ajuste)" en la página 48.
- Consulte "Acerca de" en la página 49.

# Uso de los menús

## Imagen

Pulse el botón Menu (menú) para ver el menú principal.

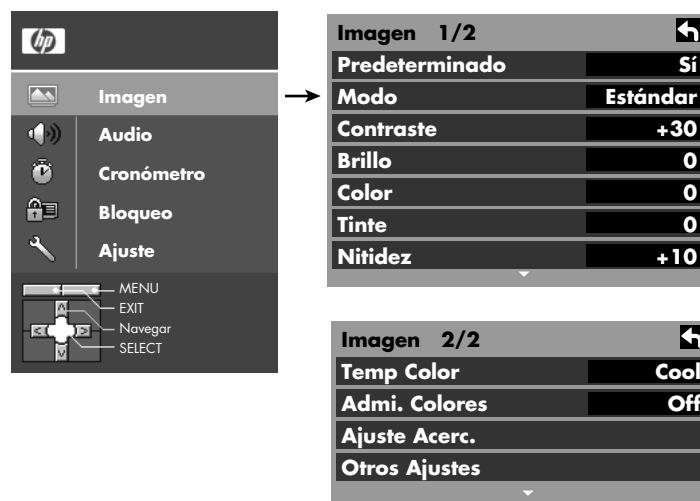
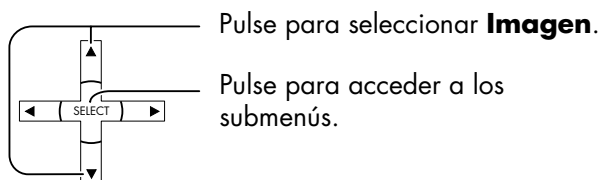

## Predeterminado/Modo/Contraste/Brillo/Color/Tinte/Nitidez/Temp color/Admi. colores



Imagen 1/2	
Predeterminado	Sí
Modo	Estándar
Contraste	+30
Brillo	0
Color	0
Tinte	0
Nitidez	+10

Imagen 2/2	
Temp Color	Azul
Admi. Colores	No
Ajuste Acerc.	
Otros Ajustes	

Elemento	Explicaciones
<b>Predeterminado</b>	Restaura todos los ajustes de fábrica por defecto de la imagen.
<b>Modo</b>	Ajusta los parámetros de brillo y color predeterminados.
<b>Contraste</b>	Ajusta las zonas blancas de la imagen.
<b>Brillo</b>	Ajusta las zonas oscuras de la imagen.
<b>Color</b>	Ajusta la intensidad de color deseada.
<b>Tinte</b>	Ajusta los tonos naturales de la piel.
<b>Nitidez</b>	Ajusta la definición del contorno.
<b>Temp color</b> (temperatura)	Aumenta o disminuye los colores cálidos (rojos) y fríos (azules) para adaptarlos a sus preferencias personales.
<b>Admi. colores</b> (administración del color)	Ajustando este parámetro a Sí se activa automáticamente el ajuste de colores vivos.

## Modo

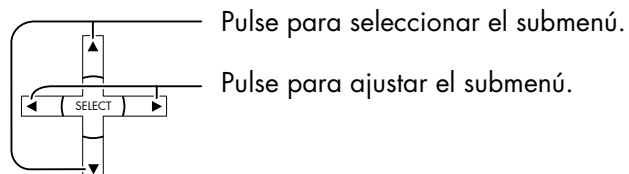
Seleccione el modo de imagen predeterminado que mejor se adapte al programa que está viendo. Esta función también afecta al ajuste de Temp color.



**Cada modo tiene sus propios parámetros de imagen (Contraste, Brillo, Color, Tinte y Nitidez).**

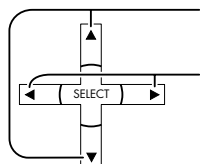

Pulse para seleccionar el **Modo**.

Pulse para seleccionar el modo de imagen.

- **Vívidos (por defecto):** Proporciona mayor contraste y nitidez de la imagen para su visionado en una sala bien iluminada.
- **Estándar:** Recomendado para condiciones de visionado normal con una iluminación reducida de la sala.
- **Cinema:** Para ver películas en una sala oscurecida. Proporciona una imagen suave, de película.

## Ajuste de acercamiento

Ajusta la posición de acercamiento. Funciona cuando el modo de Aspecto está en Acercar.



**Para volver al ajuste por defecto, pulse el botón Select (seleccionar).**

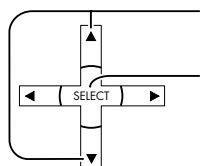

Pulse para seleccionar el menú **Ajuste Acerc..**

Pulse para ver la pantalla Ajuste Acerc.

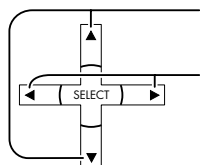

Pulse para ajustar la posición V.

Pulse para ajustar el tamaño.

- **Posición V:** ajusta la posición vertical.
- **Tamaño:** ajusta el tamaño vertical.

Imagen 1/2	
Predeterminado	Sí
Modo	Estándar
Contraste	+30
Brillo	0
Color	0
Tinte	0
Nitidez	+10

Imagen 2/2	
Temp Color	Azul
Admi. Colores	No
Ajuste Acerc.	
Otros Ajustes	

## Otros ajustes (Imagen)

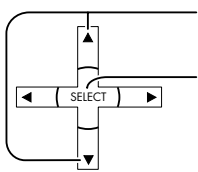

Pulse para seleccionar el **Otros Ajustes**.

Pulse para ver el menú Otros ajustes.

Imagen 1/2	
Predeterminado	Sí
Modo	Estándar
Contraste	+30
Brillo	0
Color	0
Tinte	0
Nitidez	+10

Imagen 2/2	
Temp Color	Azul
Admi. Color	No
Ajuste Acerc.	
Otros Ajustes	

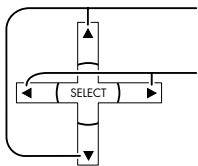

Pulse para seleccionar el submenú.

Pulse para seleccionar o ajustar el submenú.

Otros Ajustes	
Reduc de Ruido	No
3D Y/C Filtro	No
Matriz Color	SD
MPEG NR	No
Nivel Oscuro	Obscuro

Elemento	Explicaciones
<b>Reduc de Ruido</b>	Reduce el ruido de la imagen, habitualmente llamado nieve. Déjelo desactivado cuando reciba una señal fuerte.
<b>3D Y/C Filtro</b>	Minimiza el ruido y la deformación del color (diacromía) de la imagen.
<b>Matriz Color</b>	<p>Seleccione <b>SD</b> o <b>HD</b>:</p> <ul style="list-style-type: none"> <li>■ SD (definición estándar): Cuando la señal de entrada es un sistema de televisión normal (NTSC).</li> <li>■ HD (alta definición): Cuando la señal de entrada es un sistema de alta definición (ATSC).</li> </ul> <p>Muestra en color natural las señales de entrada 480p procedentes de los adaptadores del equipo digital conectado a los terminales de entrada de vídeo por componentes (Y, P<sub>B</sub>, P<sub>R</sub>).</p> <p>Seleccione HD o SD para ajustar automáticamente los parámetros de color para HD (alta definición) o SD (definición estándar).</p> <p><b>Notas:</b></p> <ul style="list-style-type: none"> <li>■ Esta función sólo está disponible con la señal 480p; no está disponible con la programación de televisión normal (NTSC).</li> <li>■ Para visualizar un formato de señal no estándar de televisión digital, puede modificar los parámetros de color manualmente para obtener la mejor calidad de imagen.</li> </ul>
<b>MPEG NR</b>	Reduce el ruido en el DVD, el receptor digital u otros dispositivos.
<b>Nivel Oscuro</b>	<p>Select <b>Obscuro</b> o <b>Claro</b>.</p> <p>Válido solamente para señales de entrada externas.</p>

# Audio

Pulse el botón Menu (menú) para ver el menú principal.

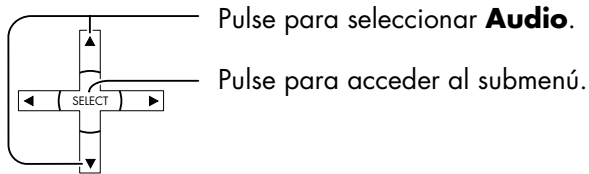

## Predeterminado/Bajos/Altos/Balance

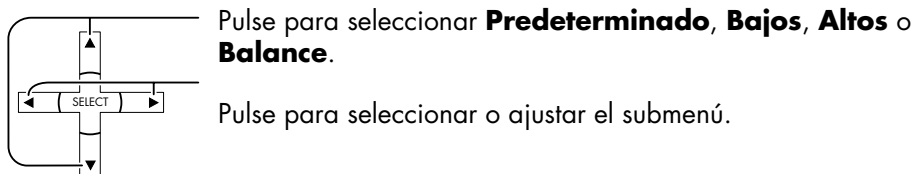

Elemento	Explicaciones
<b>Predeterminado</b>	Restaura los ajustes de fábrica por defecto de Bajos, Altos y Balance.
<b>Bajos</b>	Aumenta o disminuye la respuesta de graves.
<b>Altos</b>	Aumenta o disminuye la respuesta de agudos.
<b>Balance</b>	Realza el volumen de los altavoces izquierdos o derechos.

## Otros ajustes (Audio)

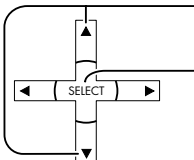
- 1  Pulse para seleccionar **Otros ajustes**.  
Pulse para ver el submenú.

<b>Audio</b>	
<b>Predeterminado</b>	<b>Sí</b>
<b>Bajos</b>	<b>+ 7</b>
<b>Altos</b>	<b>+ 7</b>
<b>Balance</b>	<b>0</b>
<b>Otros Ajustes</b>	

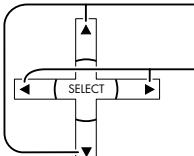
- 2  Pulse para seleccionar el submenú.  
Pulse para seleccionar o ajustar el submenú.

<b>Otros Ajustes</b>	
<b>Sonido IA</b>	<b>Sí</b>
<b>Envolvente</b>	<b>No</b>
<b>Altavoces</b>	<b>Sí</b>
<b>Ent. HDMI</b>	<b>Auto</b>
<b>Norm. de Audio</b>	<b>0</b>

### Sonido IA

Ecualiza los niveles de volumen globales de todos los canales. El sonido IA no está disponible en el modo de entrada de vídeo. Consulte "Conexión de la entrada de vídeo" en la página 14.

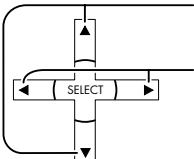

**El sonido IA está desactivado cuando los altavoces se ajustan a No.**

-  Pulse para seleccionar el **Sonido IA**.  
Pulse para seleccionar **Sí** o **No**.

<b>Otros Ajustes</b>	
<b>Sonido IA</b>	<b>Sí</b>
<b>Envolvente</b>	<b>No</b>
<b>Altavoces</b>	<b>Sí</b>
<b>Ent. HDMI</b>	<b>Auto</b>
<b>Norm. de Audio</b>	<b>0</b>



## Envolvente

Amplía la respuesta sonora cuando se escucha en estéreo.

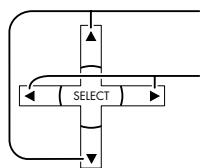

Pulse para seleccionar **Envolvente**.

Pulse para seleccionar **Sí** o **No**.

- Sí: para sonido estéreo.
- No: Para sonido monoaural.

## Altavoces

Esta función se utiliza para activar o desactivar los altavoces del televisor. Consulte "Conexión de un amplificador" en la página 15.

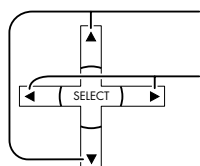

Pulse para seleccionar **Altavoces**.

Pulse para seleccionar **Sí** o **No**.

- Sí: los altavoces del televisor funcionan normalmente.
- No: los altavoces del televisor están desactivados.



**El parámetro Envolvente está desactivado cuando los altavoces se ajustan a No.**

Otros Ajustes		↩
Sonido IA	Sí	
Envolvente	No	
Altavoces	Sí	
Ent. HDMI	Auto	
Norm. de Audio	0	



**Los parámetros Sonido IA, Envolvente y Normalizador de audio no están disponibles cuando los altavoces están desactivados.**

Otros Ajustes		↩
Sonido IA	Sí	
Envolvente	No	
Altavoces	Sí	
Ent. HDMI	Auto	
Norm. de Audio	0	

## Ent. HDMI

Ajuste esta opción cuando utilice HDMI; consulte "Conexión HDMI" en la página 12. Esta función permite conmutar entre la entrada de audio digital (la señal de audio se toma del conector de Ent. HDMI) y

la entrada de audio analógico (el audio se toma de los conectores de entrada de audio HDMI R/L (derecho/izquierdo) cuando se utiliza un adaptador o un cable de DVI-HDMI).

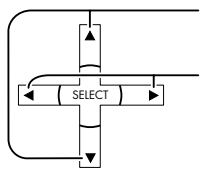

Pulse para seleccionar **Ent. HDMI**.

Pulse para seleccionar el modo.

- Auto: selecciona automáticamente la señal de audio.
- Digital: selecciona únicamente la entrada digital.
- Análogo: selecciona únicamente la entrada analógica.

Otros Ajustes	
Sonido IA	Sí
Envolvente	No
Altavoces	Sí
Ent. HDMI	Auto
Norm. de Audio	0

## Normalizador de audio

El normalizador de audio supervisa la diferencia en los niveles de sonido entre las señales de entrada de equipos externos y minimiza el cambio del volumen de salida que puede producirse al conmutar las señales de entrada.



**El Normalizador de audio no está disponible cuando los altavoces se ajustan a No.**

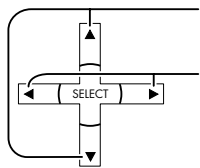

Pulse para seleccionar **Normalizador de audio**.

Pulse para ajustar el Normalizador de audio.

Otros Ajustes	
Sonido IA	Sí
Envolvente	No
Altavoces	Sí
Ent. HDMI	Auto
Norm. de Audio	0

## Cronómetro

Seleccione Cronómetro para encender y apagar el televisor a las horas y los días seleccionados. Pulse el botón Menu (menú) para ver el menú principal.

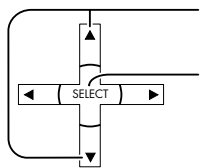

Pulse para seleccionar **Cronómetro**.

Pulse para acceder al submenú.



Cronómetro	
Apagado	
Cronómetro 1	
Cronómetro 2	
Cronómetro 3	
Cronómetro 4	
Cronómetro 5	

## Cronómetro de apagado

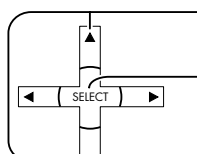
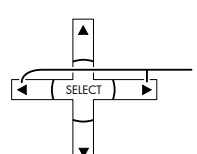
- 1**
- 
- Pulse para seleccionar **Apagado**.
- Pulse para acceder a la pantalla de ajuste Apagado.
- 2**
- 
- Pulse para seleccionar la hora de apagado (minutos).

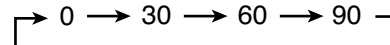

## Ajuste del cronómetro

El reloj debe estar puesto en hora antes de efectuar los ajustes de hora de encendido u hora de apagado.

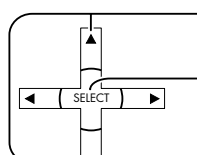
- 
- Pulse para seleccionar **Cronómetro 1–Cronómetro 5**.
- Pulse para acceder a la pantalla de ajuste del Cronómetro.

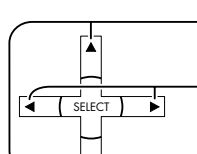

## Canal

- 
- Pulse para seleccionar **CNL**.
- Pulse para ajustar **CNL**.



## Día

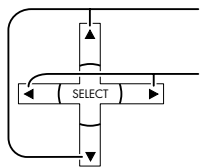

Pulse para seleccionar **Día**.

Pulse para seleccionar el día correspondiente.

- Elementos de día seleccionables: DOM, LUN, MAR, MIE, JUE, VIE, SAB, LUN-VIE, SAB-DOM, DIARIO, C/U DOM, C/U LUN, C/U MAR, C/U MIE, C/U JUE, C/U VIE, C/U SAB

Cronómetro 1	↩
CNL	310 - 1
Día	◀ C/U MIE ▶
Encender	10:00 AM
Apagar	11:00 AM
Fijar	No

## Encender/Apagar

Realice las operaciones siguientes tanto para **Encender** como para **Apagar**.

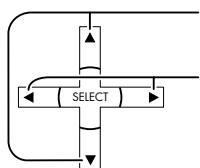

Pulse para seleccionar **Encender** o **Apagar**.

Pulse para seleccionar la hora (AM o PM) y los minutos de **Encender/Apagar**.

Cronómetro 1	↩
CNL	310 - 1
Día	C/U MIE
Encender	◀ 10:00 AM ▶
Apagar	◀ 11:00 AM ▶
Fijar	No

## Fijar

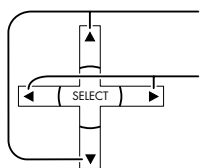

Pulse para seleccionar **Fijar**.

Pulse para seleccionar **Sí** o **No**.

Cronómetro 1	↩
CNL	310 - 1
Día	C/U MIE
Encender	10:00 AM
Apagar	11:00 AM
Fijar	◀ No ▶



- **El televisor se apaga automáticamente al cabo de 90 minutos cuando se enciende mediante el cronómetro. Esta operación se cancela si se selecciona Apagar o se pulsa una tecla.**
- **Cuando se interrumpa la alimentación del televisor debido a un corte de suministro u otro problema similar, la hora de apagado se desactivará y el televisor permanecerá en modo de espera incluso después de que se restablezca la alimentación.**

## Para volver a la pantalla anterior

Pulse  para salir de un submenú y volver a la pantalla anterior del Cronómetro.

# Ajuste

Pulse el botón Menu (menú) para ver el menú principal.

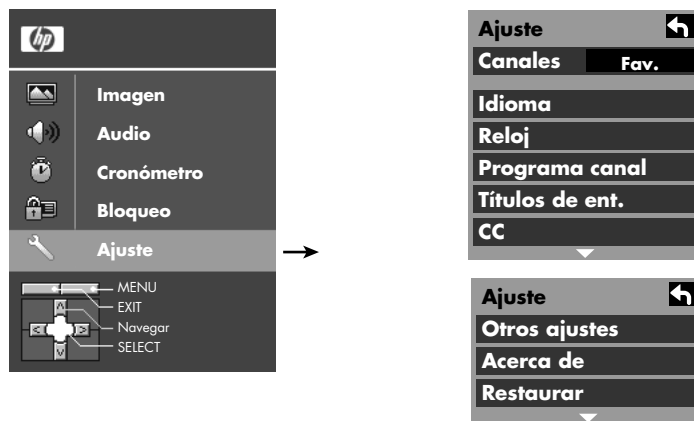
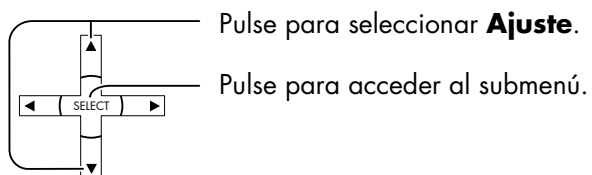

# Canales

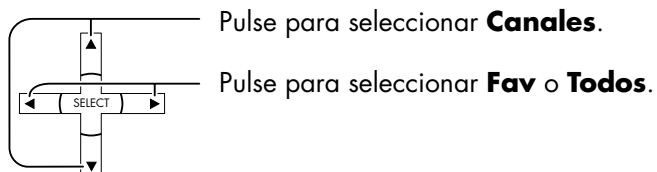

# Idioma

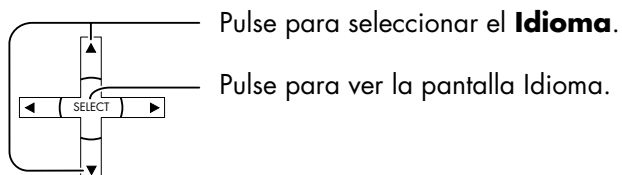

## Reloj

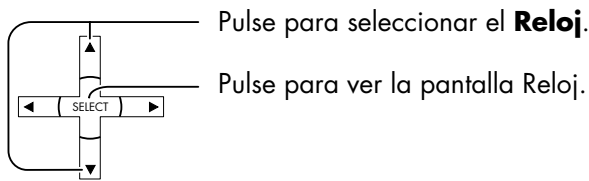

## Programa canal

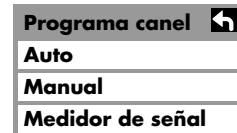
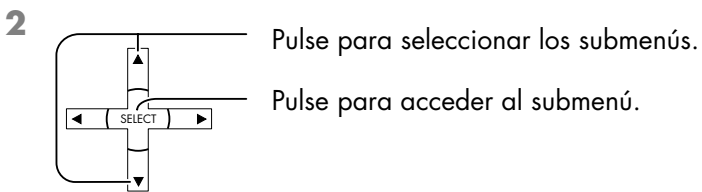
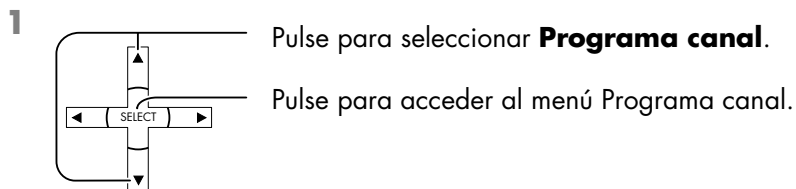

## Programa auto

Busca automáticamente todos los canales disponibles.

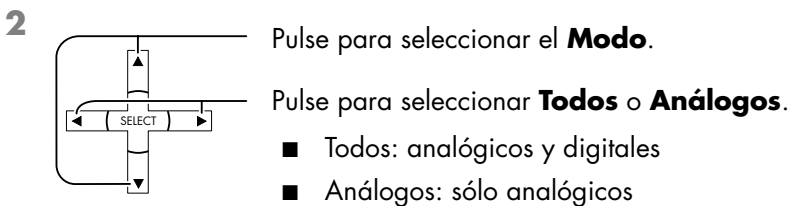
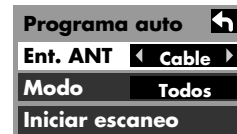
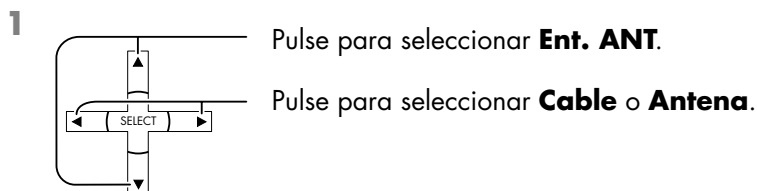

3

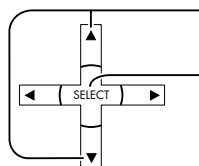

Pulse para seleccionar **Iniciar escaneo**.

Pulse para comenzar.

Después de completar Programa auto (programación automática) la unidad vuelve al modo de programación manual.

Para que un canal localizado mediante el escaneo automático esté disponible, en el modo de programación manual mueva el cursor a Aceptar y pulse Select (seleccionar).

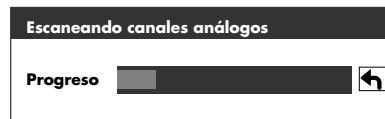

## Programación manual

Para agregar o eliminar manualmente canales de la lista de canales.

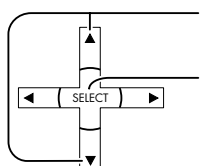

Pulse para seleccionar **Manual**.

Pulse para acceder a la pantalla de programación manual.

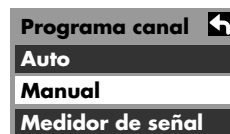

### ■ Editar programas

1

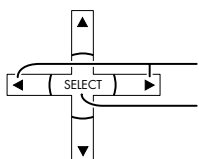

Pulse para seleccionar **Editar**.

Pulse para acceder al modo de edición.

CNL	Titulos	Favoritos	Agregar
1	...	...	No
2		2	Si
3	...	...	No
4	...	...	No
5	...	...	No
6	...	...	No
7	...	...	No
8	...	...	No
9	...	...	No
10	...	...	No

2

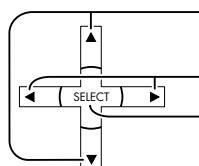

Pulse para seleccionar la línea de canales predeterminados que desea.

Pulse para seleccionar el área a editar, **Titulos**, **Favoritos**, **Agregar**.

Pulse para acceder a la pantalla predeterminada.

Consulte lo siguiente para cada ajuste.

3



Pulse para mover el cursor a **Aceptar**.

4

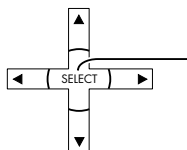

Pulse para introducir su programa.

## Editar (Título)

1

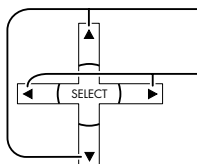

Pulse para seleccionar **Predeterminado**.

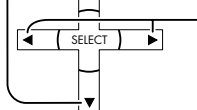

Pulse para seleccionar **Emisora**.

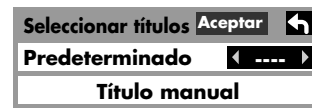

2

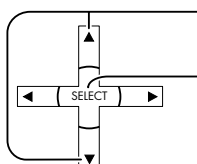

Pulse para seleccionar **Título manual**.

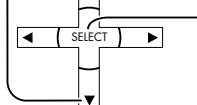

Pulse para ver la pantalla de entrada de Títulos.

3

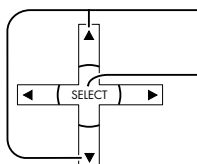

Pulse para desplazar el cursor a **Títulos**.

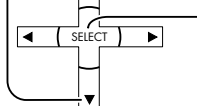

Pulse para acceder al campo de entrada.

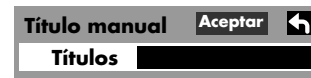

4

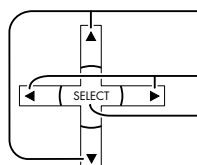

Pulse para seleccionar el carácter a introducir/cambiar.

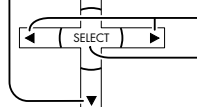

Pulse para desplazarse al carácter siguiente. Puede repetir esta acción para un máximo de 7 caracteres.

Pulse para introducir su selección.

5

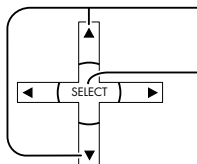

Pulse para mover el cursor a **Aceptar**.

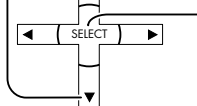

Pulse para introducir el Título.



## ■ Editar (Favoritos)

1

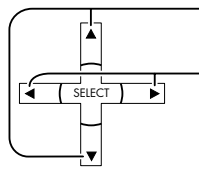

Pulse para seleccionar **Favoritos**.

Pulse para seleccionar el número de Favoritos.



2

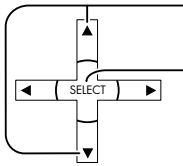

Pulse para mover el cursor para aplicar

Pulse para entrar en **Favoritos** y volver a la pantalla **Editar**.

## Editar (Agregar)

Para registrar/eliminar en Programa canal.

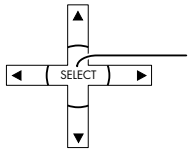

Pulse para seleccionar **Sí** o **No**.

## Medidor de señal

(Sólo para canales digitales)

Muestra la fuerza de la señal del canal digital ATSC en la antena.

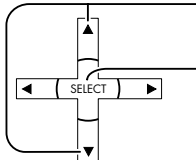
- 

Pulse para seleccionar Medidor de señal

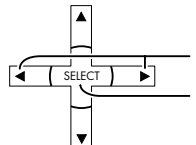
Pulse para mostrar el **Medidor de señal**.
- 

Pulse para seleccionar el canal deseado.

Pulse para sintonizar el canal deseado.

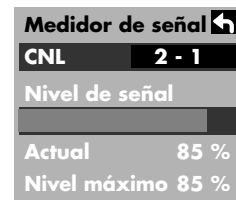
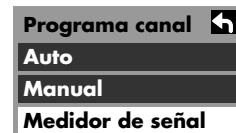

**El medidor de señal funciona solamente para la entrada de señales digitales con la antena.**

## Títulos de entrada

Para etiquetar las conexiones de entrada de vídeo para su visualización en pantalla.

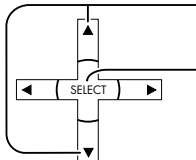
- 

Pulse para seleccionar **Títulos de ent.**

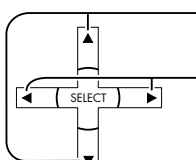
Pulse para acceder al campo del submenú.
- 

Pulse para seleccionar la entrada de vídeo.

Pulse para seleccionar el título de entrada.

■ Para saltarse una entrada, seleccione **Saltar**. La entrada se omitirá cuando pulse el botón **Source (fuente)** del mando a distancia o el televisor.

■ Etiquetas de entrada seleccionables: BRINCAR, VCR, DVD, Cable, DBS, PVR, Game, Aux.

## CC (subtitulado)

El televisor incluye un decodificador integrado que puede proporcionar una representación visual o subtitulado del audio. El programa visualizado debe

disponer de subtitulado de acceso opcional (Closed Captioning – CC) para que el televisor pueda mostrarlos.

### Modo CC

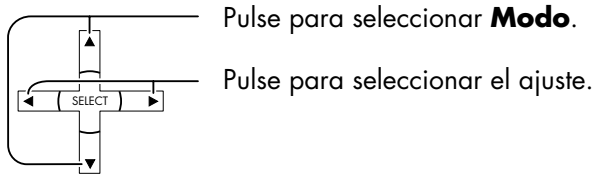

- No: modo recomendado cuando no se utilizan subtítulos.
- Sí: para visualizar los subtítulos.



- Los subtítulos no se visualizan cuando se utiliza la conexión HDMI.
- Para controlar el subtitulado de un dispositivo de entretenimiento doméstico analógico conectado, use los controles de subtitulado activado/desactivado de ese dispositivo.
- El ajuste del modo CC del televisor no afectará a la entrada analógica.



- Si un programa digital se emite en formato analógico, los datos de CC también se emitirán en formato analógico.
- Si se utiliza para la entrada un equipo digital conectado, CC debe ajustarse a Sí o bien en el equipo conectado o en el televisor.
- Si CC se ajusta a Sí tanto en el equipo conectado como en el televisor, los subtítulos de ambas unidades se solaparán.

## Análogo

Selecciona el servicio de subtítulo de la emisión analógica.

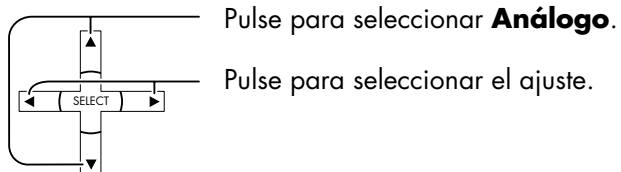

- CC1: para información relacionada con el vídeo que puede visualizarse (hasta cuatro líneas de texto en la pantalla, donde no estorbe las partes de mayor interés de la imagen). El texto puede ser en cualquier idioma.
- CC2/CC3/CC4: otros modos utilizados para información relacionada con el vídeo.
- T1: recorta una buena parte de la imagen de la pantalla de televisión y muestra la guía de programas o cualquier otra información que se esté transmitiendo en ese momento.
- T2/T3/T4: otros modos de mostrar información y recortar buena parte de la imagen de la pantalla de televisión.

## Digital

El menú CC digital le permite configurar el modo de visualizar el subtítulo digital.

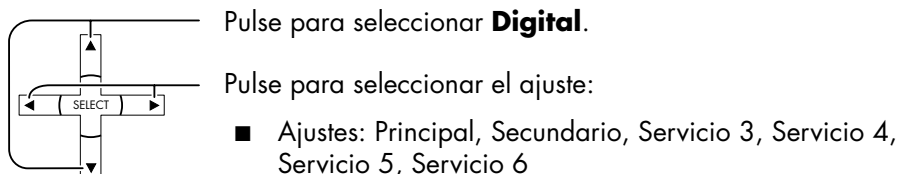

## Ajustes digitales

Selección del servicio de emisión digital y los formatos de visualización.

1

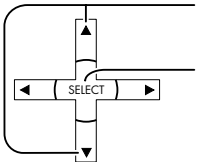

Pulse para seleccionar **Aj. digitales**.

Pulse para acceder al menú Aj. digitales.



2

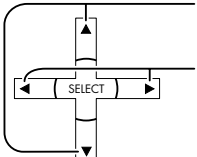

Pulse para seleccionar el submenú.

Pulse para seleccionar el submenú:



- Tamaño: Automático, Normal, Pequeño, Grande
- Letra: Automático, Selección fábrica, Mono-lineal, Prop-lineal, Mono, Prop, Casual, Letra Cursiva, Minúsculas
- Estilo: Automático, Ninguna, Elevado, Deprimido, Uniforme, Sombra
- Primer plano: El color de la letra (Automático, Negro, Blanco, Rojo, Verde, Azul, Amarillo, Magenta, Cian)
- Opacidad frontal: La opacidad de la letra (Automático, Transparente, Translúcido, Sólido, Oscilante)
- Fondo: El color del cuadro de texto (Automático, Negro, Blanco, Rojo, Verde, Azul, Amarillo, Magenta, Cian)
- Fondo oscuro: La opacidad del cuadro de texto (Automático, Transparente, Translúcido, Sólido, Oscilante)
- Contorno: El contorno del texto (si se ha seleccionado en Estilo) (Automático, Negro, Blanco, Rojo, Verde, Azul, Amarillo, Magenta, Cian)



## Inicializar CC

Restaura los ajustes de CC.

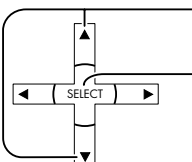

Pulse para seleccionar **Inicializar CC**.

Pulse para restaurar los ajustes de CC.



## Otros ajustes (ajuste)

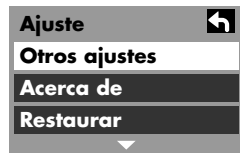

## Autoencendido

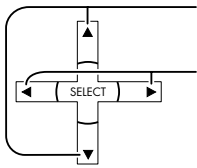

Pulse para seleccionar **Autoencendido**.

Pulse para seleccionar **Sí** o **No**.

Seleccione **Sí** para que el televisor se encienda a la vez que se enciende el receptor de cable u otros componentes conectados.



**La función Cronómetro de apagado y Cronómetro de encendido/apagado no funcionarán si la función "Autoencendido" está activada.**

## Barra lateral

No deje una imagen en modo 4:3 estática durante un período de tiempo prolongado, ya que esto podría hacer que la imagen quede retenida de forma permanente a uno o a ambos lados del campo de visualización.

Para reducir el riesgo de que quede retenida una imagen, cambie el brillo de las barras laterales.

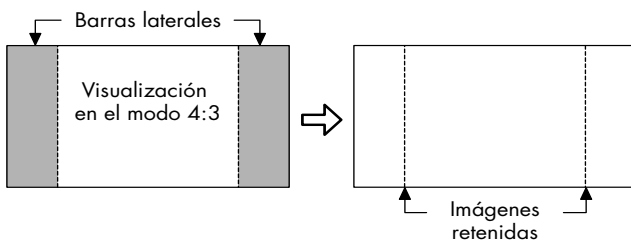

- Para reducir la posibilidad de imágenes retenidas, ajuste la barra lateral a Alto.
- Es posible que la barra lateral parpadee (negro/blanco alternativamente) dependiendo de la imagen. El uso del modo Cine reduce este parpadeo. Consulte "Modo" en la página 31.

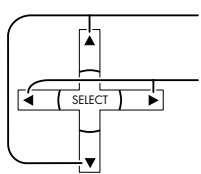

Pulse para seleccionar **Barra lateral**.

Pulse para seleccionar **Apagado, Bajo, Medio, Alto**.

<b>Otros Ajustes</b>	
<b>Autoencendido</b>	<b>Off</b>
<b>Barra lateral</b>	<b>Alto</b>

## Acerca de

Muestra la versión del televisor y la licencia de software.

1

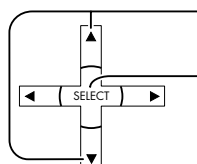

Pulse para seleccionar **Acerca de**.

Pulse para ver la pantalla Acerca de.

<b>Ajuste</b>
<b>Canales</b> Fav.
<b>Idioma</b>
<b>Reloj</b>
<b>Programa canal</b>
<b>Títulos de ent.</b>
<b>CC</b>

<b>Ajuste</b>
<b>Otros ajustes</b>
<b>Acerca de</b>
<b>Restaurar</b>



<b>Acerca de</b>
<b>Versión</b>
<b>Licencia</b>

2

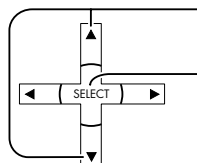

Pulse para seleccionar **Versión** o **Licencia**.

Pulse para ver la **Versión** o **Licencia**.

## Restaurar

1

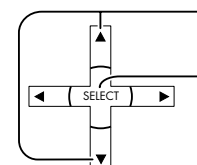

Pulse para seleccionar **Restaurar**.

Pulse para ver la pantalla Contraseña.

<b>Ajuste</b>
<b>Canales</b> Fav.
<b>Idioma</b>
<b>Reloj</b>
<b>Programa canal</b>
<b>Títulos de ent.</b>
<b>CC</b>

<b>Ajuste</b>
<b>Otros ajustes</b>
<b>Acerca de</b>
<b>Restaurar</b>

2

Introduzca su contraseña pulsando las teclas numéricas del mando a distancia para restaurar los parámetros de Ajuste.

Aparece la pantalla de confirmación.

3

Seleccione **Sí**, y pulse Select (seleccionar).

<b>Ingresar contraseña.</b>
.....



**Al ejecutar Restaurar se borran todos los elementos seleccionados en Ajuste, como los ajustes de canales. Use Restaurar con cuidado.**

## Bloqueo

Pulse el botón Menu (menú) para ver el menú principal.

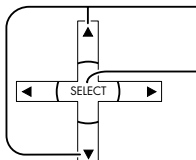
- 1  Pulse para seleccionar **Bloqueo**.  
Pulse para ver la pantalla Ingresar contraseña.



- 2 Introduzca su contraseña pulsando las teclas numéricas del mando a distancia.

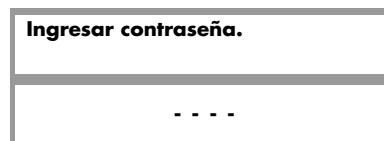

- 3 Cree una contraseña de cuatro dígitos para acceder al menú Bloqueo.

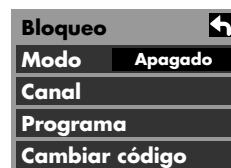

- 4 

1	2	3
4	5	6
7	8	9
.	0	LAST

 Introduzca una contraseña de cuatro dígitos.  
Después de introducir su contraseña por primera vez, la opción Crear contraseña cambia a Ingresar contraseña.

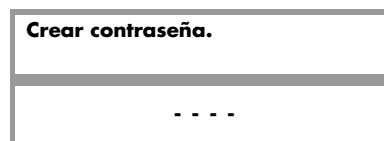





Use un código que sea fácil de recordar y guárdelo en un sitio seguro.



Si olvida su código secreto, deberá solicitar la intervención de un técnico cualificado para que borre el ajuste de bloqueo de su televisor.

## Modo de bloqueo

Seleccione Modo para impedir la visualización de videojuegos, cintas de vídeo, canales y modos de vídeo.

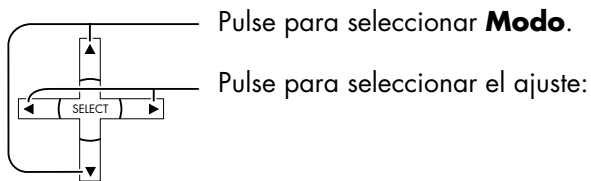

- Apagado: desactiva las funciones de ajuste de bloqueo.
- Total: todos los canales quedan bloqueados independientemente de la clasificación.
- Juego: bloquea los canales 3 y 4, y las entradas de vídeo.
- CNL: bloquea determinados canales analógicos y digitales. Se requiere la contraseña para ver cualquiera de los canales bloqueados.

## Canal (bloquear selección de canales)

Seleccione hasta siete (1-7) canales para bloquearlos. Estos canales se bloquean independientemente de la clasificación de los programas.

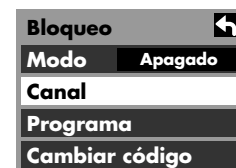
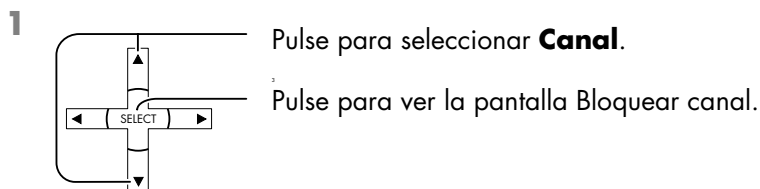

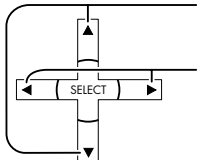
- 2**
- 
- Pulse para seleccionar **CNL 1–CNL 7**.
- Pulse para seleccionar el canal que desee bloquear.

Bloquear canal	
CNL 1	◀ 3 - 0 ▶
CNL 2	
CNL 3	
CNL 4	
CNL 5	
CNL 6	
CNL 7	

## Bloqueo de un programa

Esta televisión incorpora una tecnología V-Chip para bloquear la visualización de películas y programas de televisión de acuerdo con la clasificación. Existen cuatro categorías de consulta en cuanto a contenidos: MPAA (Motion Picture Association of America), U.S. TV Program, Clasificaciones en lengua inglesa

canadiense y lengua francesa canadiense. Estas categorías se utilizan como directrices para el bloqueo de programas.

- El modo predeterminado para la categoría de bloqueo es el de bloqueo desactivado.

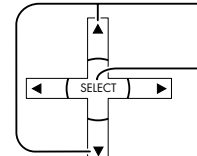
- 1**
- 
- Pulse para seleccionar **Programa**.
- Pulse para acceder al menú Programa.

Bloqueo	
Modo	CNL
Canal	
Programa	
Cambiar código	

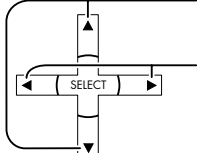
- 2**
- 
- Pulse para seleccionar **MPAA, U.S.TV, C.E.L.R., o C.F.L.R.**
- Pulse para acceder a la pantalla Bloquear programa.

Bloquear prog.	
MPAA	
U.S.TV	
C.E.L.R.	
C.F.L.R.	
Salida a monitor	Si

- MPAA: para la clasificación de películas de EE.UU.
- U.S.TV: para la clasificación de programas de televisión de EE.UU.
- C.E.L.R.: para la clasificación de programas en lengua inglesa canadiense
- C.F.L.R.: para la clasificación de programas en lengua francesa canadiense

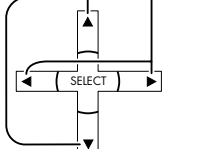
- 3**
- 
- Pulse para resaltar el nivel de clasificación deseado.

4

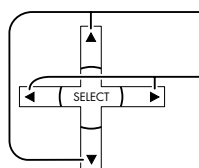

Pulse para seleccionar **Salida a monitor**.

Pulse para seleccionar **Sí** o **No**.

■ **Salida a monitor**

- "Sí" activa la salida al terminal del monitor de los programas bloqueados.
- "No" desactiva la salida al terminal del monitor de los programas bloqueados.



**La clasificación "No" es independiente de otras clasificaciones.**



**Cuando se bloquea un nivel de clasificación basado en una edad determinada, la clasificación "No" y cualquier otra clasificación más restrictiva se bloquean.**

**Tabla de clasificación de películas de EE.UU.**

<b>NR</b>	Programas sin clasificar y no aplicables. La película no ha sido clasificada o la clasificación no es aplicable.
<b>G</b>	Público en general. Apto para todas las edades.
<b>PG</b>	Se recomienda el control paterno. Algún material puede no ser adecuado para los niños.
<b>PG-13</b>	Se recomienda encarecidamente el control paterno. Algún material puede no ser adecuado para niños menores de 13 años.
<b>R</b>	Restringido. Los menores de 17 años deben ir acompañados de los padres o de un adulto.
<b>NC-17</b>	No autorizado a jóvenes de 17 años o menos.
<b>X</b>	Sólo adultos.

**Tabla de clasificación de programas de televisión de EE.UU.**

Las directrices de control paterno de la televisión tienen siete niveles de clasificaciones basados en la edad que se pueden seleccionar. Los siete niveles están divididos en dos grupos basados en la edad:

clasificación basada en la edad juvenil y clasificación orientativa basada en la edad. Algunas de las clasificaciones basadas en la edad también pueden

incluir clasificaciones basadas en el contenido, indicadas como D (diálogo), L (lenguaje), S (sexo), y V (violencia). La tabla siguiente muestra la selección de clasificaciones basadas en la edad.

<b>Grupo basado en la edad</b>	<b>Clasificación basada en la edad</b>	<b>Posibles selecciones de contenidos</b>	<b>Descripción</b>
<b>NR (No clasificado)</b>	<b>TV-NR</b>	<ul style="list-style-type: none"> <li>■ Visible</li> <li>■ Bloqueado</li> </ul>	No clasificado. Véase PRECAUCIÓN en “Tabla de clasificación de programas en lengua francesa canadiense” en la página 55.
<b>Juventud</b>	<b>TV-Y</b>	<ul style="list-style-type: none"> <li>■ Visible</li> <li>■ Bloqueado</li> </ul>	Apto para todos los niños. Los temas y elementos de este programa están específicamente diseñados para un público muy joven, incluidos los niños de 2 a 6 años.
	<b>TV-Y7</b>	<ul style="list-style-type: none"> <li>■ FV Bloqueado</li> <li>■ Visible</li> <li>■ Bloqueado</li> </ul>	Dirigido a niños mayores. Los temas y elementos de este programa tal vez incluyan cierta violencia física o cómica de orden moderado, o puede asustar a niños menores de 7 años.
<b>Orientación</b>	<b>TV-G</b>	<ul style="list-style-type: none"> <li>■ Visible</li> <li>■ Bloqueado</li> </ul>	Público en general. Contiene muy poca o ninguna violencia, no se usa un lenguaje fuerte y los diálogos o situaciones de índole sexual son escasos o inexistentes.
	<b>TV-PG</b>	<ul style="list-style-type: none"> <li>■ D,L,S,V (todos seleccionados)</li> <li>■ Cualquier combinación de D,L, S, V</li> </ul>	Se recomienda el control paterno. El programa puede contener un lenguaje soez infrecuente, violencia limitada y algunos diálogos y situaciones de índole sexual insinuantes.
	<b>TV-14</b>	<ul style="list-style-type: none"> <li>■ D,L,S,V (todos seleccionados)</li> <li>■ Cualquier combinación de D,L, S, V</li> </ul>	Se recomienda encarecidamente precaución a los padres. Este programa puede contener temas sofisticados, contenido sexual, lenguaje fuerte y una violencia más intensa.
	<b>TV-MA</b>	<ul style="list-style-type: none"> <li>■ D,L,S,V (todos seleccionados)</li> <li>■ Cualquier combinación de D,L, S, V</li> </ul>	Sólo para público adulto. Este programa puede contener temas adultos, lenguaje blasfemo, violencia gráfica y contenido sexual explícito.
<p><b>FV:</b> Violencia fantástica o en dibujos animados  <b>V:</b> Violencia  <b>S:</b> Sexo  <b>L:</b> Lenguaje ofensivo  <b>D:</b> Diálogo con contenido sexual.</p>			

## Tabla de clasificación de programas en lengua inglesa canadiense

<b>E</b>	La programación exenta incluye: programas de noticias, deportes, documentales y otros programas informativos, de entrevistas, vídeos musicales y variedades.
<b>C</b>	Programación prevista para niños menores de 8 años. Sin lenguaje ofensivo, desnudos ni contenido sexual.
<b>C8+</b>	Programación considerada generalmente aceptable para niños de 8 años y mayores. Sin blasfemias, desnudos o contenido sexual.
<b>G</b>	Programación general, apta para todos los públicos.
<b>PG</b>	Se recomienda el control paterno. Algún material puede no ser adecuado para los niños.
<b>14+</b>	La programación incluye temas o contenidos que pueden no ser apropiados para menores de 14 años. Se recomienda encarecidamente precaución a los padres para que ejerzan su discreción a la hora de permitir que sea vista por pre-adolescentes y adolescentes muy jóvenes.
<b>18+</b>	Mayores de 18 años. Programación restringida a los adultos. Contiene violencia constante o escenas de violencia extrema.

## Tabla de clasificación de programas en lengua francesa canadiense

<b>E</b>	Programación exenta.
<b>G</b>	Programación prevista para un público de todas las edades. No contiene violencia o el contenido violento es mínimo o es descrito de forma apropiada.
<b>8 ans+</b>	En general, para mayores de 8 años, no recomendado para niños más pequeños. Programación prevista para un público amplio, pero contiene violencia moderada u ocasional. Se recomienda la supervisión adulta.
<b>13 ans+</b>	La programación puede no resultar adecuada para menores de 13 años. Contiene algunas escenas violentas o bien una o más escenas suficientemente violentas como para afectarlos. Se recomienda encarecidamente la supervisión adulta.
<b>16 ans+</b>	La programación puede no resultar adecuada para menores de 16 años. Contiene frecuentes escenas de violencia o una intensa violencia.
<b>18 ans+</b>	Programación restringida a los adultos. Contiene violencia constante o escenas de violencia extrema.

## Advertencia a los clientes

El sistema V-Chip que se utiliza en este televisor puede bloquear programas NR (no clasificado, no aplicable y ninguno) según la Sección 15.120 (e) (2) de las normas de la FCC. Si se selecciona la opción de bloqueo de programas NR, se pueden producir resultados imprevistos y confusos y es posible que

usted no reciba los boletines de emergencia o cualquiera de los tipos de programación indicados a continuación:

- Boletines de emergencia (como mensajes EAS, avisos meteorológicos y otros).
- Programación originada localmente: noticias, política, avisos de servicio público, religiosos, deportivos y meteorológicos.

## Mensajes de bloqueo

En la pantalla se muestran distintos mensajes de bloqueo dependiendo del tipo de bloqueo que haya seleccionado en el menú Bloqueo.



**La introducción de la contraseña anula la condición de bloqueo. Sin embargo, se conserva la selección de clasificaciones.**

Mensaje	Causa posible
<b>Juego bloqueado</b>	Se pulsó el botón Source (fuente) estando seleccionado el bloqueo de juegos.
<b>Canal bloqueado</b>	Se sintonizó el canal designado estando seleccionado el bloqueo de canales. Se sintonizaron CNL 3 o CNL 4 estando seleccionado el bloqueo de juegos.
<b>Todo bloqueado</b>	Se ha seleccionado Bloqueo total.
<b>Programa bloqueado</b>	Se ha recibido un programa que supera el nivel de clasificación de bloqueo de programas.

## Cambiar código

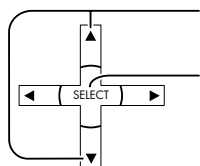

Pulse para seleccionar Cambiar código.

Pulse para acceder a la pantalla Ingresar contraseña.

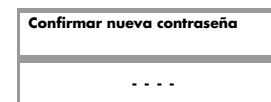
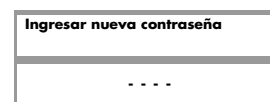

# Manejo de equipos periféricos

## Programación del código del mando a distancia

El mando a distancia HP es programable. Puede programar el mando a distancia para manejar otros dispositivos de entretenimiento doméstico como su VCR, reproductor de DVD, receptor de audio, o receptor digital. Al final de este capítulo se indican los códigos de los fabricantes de las marcas compatibles. Si la marca de su dispositivo no está incluida en la lista, consulte "Búsqueda del código de dispositivo" en la página 58.

## Programación del código de dispositivo

Los pasos siguientes describen el modo de programar un botón de dispositivo si la marca no está incluida en la lista.

- 1 Encienda el televisor. Encienda el dispositivo que desee programar.



**Lea íntegramente los pasos 2 a 4 antes de continuar. Resalte o escriba los códigos y el dispositivo que desee programar antes de ejecutar el paso 2.**

- 2 Mantenga oprimido un botón de dispositivo del mando a distancia durante 5 segundos hasta que el botón del dispositivo parpadee y luego suelte el botón. El botón del dispositivo parpadea una vez más y permanece encendido.
- 3 Localice la marca de su dispositivo y los códigos de los fabricantes (consulte el listado siguiente).
- 4 Introduzca el primer código de cuatro dígitos. Si el código es aceptado, el botón de dispositivo parpadea dos veces. Si el código no es aceptado, el botón de dispositivo parpadea tres veces.



**Si el botón de dispositivo no ha parpadeado dos veces, repita los pasos 2 a 4, introduciendo bien el mismo código o el código siguiente, si dispone de él.**

- 5 Apunte el mando a distancia al dispositivo y pulse el botón de encendido una vez. El dispositivo debería apagarse. Si no responde, repita los pasos 2 a 4, probando cada código de su marca hasta que encuentre uno que funcione. Si sigue sin funcionar, intente buscar el código, consulte "Búsqueda del código de dispositivo" en la página 58.



**Si el dispositivo no tiene un botón de encendido, pulse Play (reproducir).**

- 6 Repita los pasos 1 a 5 para cada dispositivo que desee controlar con el mando a distancia.

## Búsqueda del código de dispositivo

Si el dispositivo no responde al mando a distancia después de probar todos los códigos de la lista para su marca, o si su marca no está presente, intente buscar el código.

- 1 Encienda el dispositivo de entretenimiento doméstico.
- 2 Mantenga pulsado un botón de dispositivo del mando a distancia durante 5 segundos hasta que el botón de dispositivo parpadee y, a continuación, suelte el botón. El botón del dispositivo parpadea una vez más y permanece encendido.
- 3 Introduzca 1, 1, 1, 1, y el botón del dispositivo parpadeará una vez y luego permanecerá encendido.
- 4 Pulse y suelte el botón de encendido del mando a distancia una vez. Espere hasta que el botón del dispositivo deje de parpadear. Siga pulsando y soltando el botón de encendido, esperando cada vez que el botón del dispositivo deje de parpadear, hasta que el dispositivo de entretenimiento doméstico se apague.

### Códigos de fabricantes

Las tablas siguientes incluyen los códigos correspondientes a los fabricantes de estos dispositivos de entretenimiento doméstico:

- VCR
- DVD/VCR combinados
- Receptor de cine en casa
- DVD
- Receptor de cable
- Receptor de satélite
- Receptor/grabador de satélite
- Amplificador
- Reproductor de cinta de audio
- Sistema de audio
- Fonógrafo
- Receptor/sintonizador
- PVR



**Cada vez que se pulse el botón de encendido se estará probando un código diferente. Asegúrese de que el botón del dispositivo deje de parpadear antes de volver a pulsar el botón de encendido. Es posible que tenga que pulsar el botón de encendido varias veces antes de encontrar el código correcto.**

- 5 Cuando el dispositivo de entretenimiento doméstico se apague, pulse el botón Select (seleccionar) del mando a distancia para guardar el código.



## Códigos de fabricantes de VCR

Marca	Código	Marca	Código	Marca	Código
Admiral	0073, 0074, 0101	Daytron	0067, 0083, 0102	JC Penney	0046, 0047, 0048, 0049, 0050, 0051, 0053, 0054, 0057, 0058, 0059, 0060, 0065, 0079, 0085, 0088, 0090
Aiko	0056	Denon	0088	Jensen	0057, 0058, 0068
Aiwa	0055	Dimensia	0043, 0112	JVC	0000, 0019, 0046, 0047, 0048, 0068, 0071, 0087, 0088
Akai	0044, 0045, 0068, 0069, 0080, 0093	Electrohome	0051, 0090	Kenwood	0046, 0047, 0048, 0068, 0071, 0077
Audiovox	0051	Emerson	0044, 0049, 0051, 0052, 0053, 0055, 0061, 0069, 0087, 0090, 0106	KLH	0059
Bell & Howell	0048	Fisher	0048, 0089, 0105	Kodak	0051, 0053
Broksonic	0023, 0049	Fuji	0045, 0053	LG	0051
Calix	0051	Funai	0055, 0095	Lloyds	0077, 0095, 0105
Canon	0053, 0054	Garrard	0055	Logik	0059, 0085
Capehart	0067, 0083	GE	0040, 0043, 0050, 0053, 0054, 0070, 0079, 0112	LXI	0051
Carver	0060, 0110	GoVideo	0021, 0024, 0026, 0028, 0034, 0079, 0081, 0085, 0086	Magnasonic	0085, 0090, 0102
CCE	0056, 0059	Goldstar	0046, 0051, 0079, 0090, 0092	Magnavox	0008, 0053, 0054, 0060, 0064, 0085, 0110
Citizen	0050, 0051, 0052, 0056, 0095	Gradiente	0055, 0090	Marantz	0046, 0047, 0048, 0053, 0060, 0077, 0092, 0110
Colortyme	0046, 0096	Harman Kardon	0046, 0110	Matsushita	0053
Craig	0050, 0051, 0059, 0085, 0090, 0105	Harwood	0059	Memorex	0033, 0048, 0050, 0051, 0053, 0055, 0064, 0073, 0074, 0088, 0090, 0091, 0097, 0105
Curtis Mathes	0043, 0046, 0050, 0053, 0054, 0077, 0079, 0112	Hitachi	0025, 0036, 0037, 0057, 0058, 0065, 0068, 0070, 0088	MGA	0061, 0069
Daewoo	0052, 0055, 0056, 0067, 0083, 0102	JBL	0098	MGN	0079

## Códigos de fabricantes de VCR (continuación)

Marca	Código	Marca	Código	Marca	Código
Minolta	0057, 0058, 0065, 0088	Pioneer	0047, 0057, 0071, 0075, 0078, 0104	Sharp	0014, 0015, 0062, 0073, 0074, 0091, 0094, 0101
Mitsubishi	0003, 0005, 0006, 0057, 0058, 0061, 0069, 0071, 0090	Portland	0067, 0083	Shintom	0045, 0058, 0059, 0085
Montgomery Ward	0073, 0074	Proscan	0043, 0112	Signature	0073, 0074
Motorola	0053, 0073, 0074	Proton	0085	Signature 2000	0097, 0101
MTC	0050, 0085	Quasar	0053, 0054	Singer	0053, 0059, 0072, 0076, 0085
Multitech	0050, 0055, 0059	Radio Shack	0051, 0062, 0074, 0090	Sony	0007, 0045, 0063, 0080, 0082, 0084, 0098, 0099
NEC	0046, 0047, 0048, 0068, 0071, 0077, 0092	Radio Shack/ Realistic	0048, 0050, 0051, 0053, 0054, 0055, 0062, 0073	STS	0053, 0065
Nikko	0051	Radix	0051	Sylvania	0030, 0032, 0053, 0054, 0055, 0060, 0061, 0110
Noblex	0050	RCA	0012, 0016, 0043, 0044, 0050, 0053, 0057, 0058, 0065, 0070, 0078, 0079, 0088, 0107, 0108, 0112	Symphonic	0055, 0077, 0095, 0105
Olympus	0053	Realistic	0048, 0050, 0051, 0052, 0053, 0054, 0055, 0062, 0073, 0074, 0079, 0090, 0094, 0097, 0105	Tandy	0048
Optimus	0051, 0073, 0074, 0090, 0094	Ricoh	0072, 0076	Tashiko	0051
Optonica	0062	Runco	0064	Tatung	0068
Orion	0087, 0090, 0106	Samsung	0029, 0031, 0035, 0039, 050, 052, 079, 095	Teac	0055, 0068, 0107
Panasonic	002, 004, 009, 020, 053, 054, 066, 085, 105	Sansui	0047, 0068, 0071, 0085	Technics	0053, 0066
Pentax	0057, 0058, 0065, 0070, 0077, 0088	Sanyo	0022, 0048, 0050, 0089, 0097, 0105	Teknika	0051, 0053, 0055, 0090
Philco	0053, 0054, 0060, 0088, 0106	Scott	0049, 0052, 0061, 0090	Toshiba	0010, 0011, 0052, 0057, 0061, 0069, 0100, 0102, 0105, 0109
Philips	0017, 0018, 0053, 0060, 0062, 0110	Sears	0048, 0051, 0053, 0057, 0058, 0065, 0077, 0088, 0089, 0090, 0097, 0105	Totevision	0050, 0051, 0090

### Códigos de fabricantes de VCR (continuación)

Marca	Código	Marca	Código	Marca	Código
Unitec	0095	Video Concepts	0046, 0047, 0052, 0069, 0077	XR-1000	0053, 0055, 0059
Unitech	0050	Wards	0050, 0051, 0052, 0053, 0055, 0057, 0058, 0059, 0062, 0065, 0073, 0074, 0079, 0090, 0091, 0094, 0105, 0108, 0110	Yamaha	0046, 0047, 0048, 0068, 0077
Vector Research	0046, 0047, 0052, 0077	White Westinghouse	0095	Zenith	0027, 0038, 0045, 0064, 0072, 0076, 0093

### Códigos de fabricantes de DVD/VCR combinados

Marca	Código	Marca	Código	Marca	Código
GoVideo	0026, 0028, 0068, 0070	JVC	0000, 0010	Sanyo	0022, 0063
Hitachi	0025, 0067	Samsung	0031, 0017	Zenith	0027, 0069

### Códigos de fabricantes de receptores de cine en casa

Marca	Código	Marca	Código
Bose	0010, 0071	Philips	0022
Onkyo	0086	Toshiba	0025

### Códigos de fabricantes de vídeo diversos

Tipo	Marca	Código
DVR	Philips	0042
Grabador de red digital	Sony	0041
PVR	TiVo	0111

## Códigos de fabricantes de DVD

Marca	Código	Marca	Código	Marca	Código
Aiwa	0073	Hitachi	0065, 0067	Pioneer	0027, 0032
Apex	0000, 0001, 0003, 0004, 0016, 0028, 0029, 0030	Irradio	0092	Proscan	0005, 0099
Audiovox	0074	JVC	0007, 0010, 0011, 0012, 0013	Qwestar	0057
Blaupunkt	0078	Kenwood	0097, 0100	RCA	0005, 0024, 0038
Bose	0062, 0071	Koss	0093	Sampo	0058
Broksonic	0045	Magnavox	0020, 0035	Samsung	0006, 0017, 0033, 0041
Clarion	0046	Marantz	0085	Sansui	0060
Classic	0047	Memorex	0087	Sanyo	0059, 0063
Daewoo	0079, 0080	Mintek	0053	Sharp	0014, 0031
Denon	0075, 0095, 0096	Mitsubishi	0088, 0089, 0090, 0091	Sherwood	0061
Emerson	0048, 0049	NAD	0048, 0081	Sony	0015, 0018, 0034, 0039
Fisher	0050, 0076	Nakamichi	0054	Sylvania	0049, 0072, 0077
Funai	0049, 0064	Norcent	0055, 0056	Techwood	0083
GE	0005, 0051, 0102	Onkyo	0082, 0086	Toshiba	0019, 0026, 0040, 0042
GoVideo	0068, 0070	Oritron	0057	Yamaha	0084, 0098
GPX	0052	Panasonic	0008, 0036, 0037	Zenith	0069, 0094
Harman Kardon	0066	Philips	0002, 0009, 0021, 0022, 0023, 0043		

## Códigos de fabricantes de receptores de cable

Marca	Código	Marca	Código	Marca	Código
ABC	0000, 0001, 0002, 0030	Motorola	0031	Scientific Atlanta	0002, 0023, 0024, 0025
Archer	0006, 0007	Movie Time	0039	Signature	0000
Cableview	0003	NEC	0033	Sprucer	0029
Contec	0034	NSC	0039	Standard Component	0042, 0043
Eastern	0035	Oak	0034, 0041	Starcom	0012, 0030
GE	0000	Panasonic	0027, 0029	Stargate	0012
Gemini	0012, 0013	Philips	0008, 0009, 0010, 0011, 0013, 0017, 0018, 0019, 0020	Tocom	0001, 0015
General Instruments	0000, 0032	Pioneer	0021, 0022	United Cable	0030
Hamlin	0036, 0037, 0038, 0040, 0044	Proscan	0000	Universal	0004, 0006, 0007
Hitachi	0000	RCA	0003, 0029, 0032	Viewstar	0017, 0034, 0039
Jerrold	0000, 0012, 0015, 0016, 0026, 0030, 0032	Realistic	0006	Zenith	0028
Magnavox	0017	Samsung	0022		

## Códigos de fabricantes de receptores de satélite

Marca	Código	Marca	Código	Marca	Código
Alphastar	0073	Hughes	0068	Samsung	0051, 0073
Chaparral	0069	Janeil	0067	Sony	0052, 0079
DirecTV	0046	JVC	0060	Star Choice	0076
Drake	0072	Mitsubishi	0047	Star Trak	0066
Echostar	0071	Panasonic	0050, 0056	STS	0065
Express Vu	0075	Philips	0045	Toshiba	0053, 0074
Fujitsu	0067	Proscan	0077, 0078	Uniden	0061, 0062
GE	0049, 0077, 0078	Radio Shack	0063, 0064	Zenith	0054, 0067
General Instruments	0063, 0064	RCA	0077, 0078		
Hitachi	0068	Realistic	0059		

### Códigos de receptores/grabadores de satélite

Marca	Código	Marca	Código
Philips	0057	Sony	0080
RCA	0055	Zenith	0058

### Códigos de fabricantes de amplificadores

Marca	Código	Marca	Código
Kenwood	0048	Pioneer	0041
Yamaha	0001, 0053	RCA	0069

### Códigos de fabricantes de reproductores de cinta de audio

Marca	Código	Marca	Código	Marca	Código
Aiwa	0039	Onkyo	0055	RCA	0070
Curtis Mathes	0041	Optimus	0041, 0047	Sansui	0057
Denon	0052	Panasonic	0015, 0050	Sanyo	0044
Fisher	0042, 0049	Philips	0013	Sherwood	0047
GE	0070	Pioneer	0018, 0041, 0045	Sony	0043
Kenwood	0048, 0056	Proscan	0070	Technics	0050
NAD	0040	Quasar	0050	Yamaha	0053
Nakamichi	0054	Radio Shack	0047		

### Códigos de fabricantes de sistemas de audio

Marca	Código	Marca	Código	Marca	Código
Aiwa	0039	Nakamichi	0054	Scientific Atlanta	0067
Carver	0051	Panasonic	0015, 0016	Sony	0043
Curtis Mathes	0041	Philips	0013, 0014	Starcom	0066
Denon	0052	Pioneer	0018, 0041	Technics	0050
Harman Kardon	0046	RCA & Dimensia	0031, 0032, 0033, 0034, 0035	Yamaha	0053
Jerrold	0066, 0068	Sansui	0057		
Kenwood	0048, 0056	Sanyo	0044		

## Códigos de fabricantes de audio diversos

Tipo	Marca	Código	Tipo	Marca	Código
Cinta de audio digital	Sony	0043	Receptor/amplificador	Yamaha	0001
Sintonizador	Philips	0022	TV/VCR/sintonizador combinados	Panasonic	0012

## Códigos de fabricantes de fonógrafos

Marca	Código	Marca	Código
Kenwood	0048	Sony	0043
Pioneer	0041	Yamaha	0053

## Códigos de fabricantes de receptores/sintonizadores







Marca	Código	Marca	Código	Marca	Código
Aiwa	0017, 0036, 0039	Luxman	0064	Radio Shack	0047
BOSE	0010	Marantz	0019	RCA	0071, 0072
Carver	0051	McIntosh	0058	Sansui	0057
Curtis Mathes	0041	NAD	0040	Sanyo	0042, 0044
Denon	0006, 0026, 0027, 0052	Nakamichi	0054	Sharp	0060
Fisher	0042, 0044, 0049	NEC	0040	Sherwood	0047
Gradiente	0062	Nikko	0063	Sony	0000, 0024, 0043
Harman Kardon	0008, 0038, 0046	Onkyo	0003, 0021, 0055	Technics	0002, 0020, 0050
Hitachi	0059	Optimus	0041, 0047	Toshiba	0025
JBL	0038	Panasonic	0009, 0012, 0016, 0029, 0050	Yamaha	0048, 0053
Jensen	0061	Philips	0014	Zenith	0065
JVC	0007, 0030	Pioneer	0004, 0023, 0041, 0045		
Kenwood	0005, 0028, 0048, 0056	Quasar	0050		

## Códigos de fabricantes de PVR

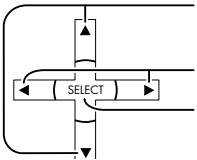



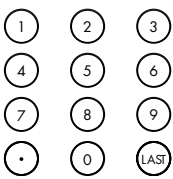

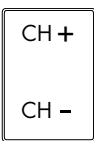





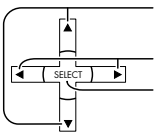

Marca	Código	Marca	Código
Philips	0001, 0004	TiVO	0002
Sony	0000, 0005	Zenith	0003

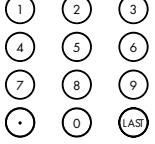
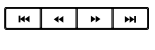
## Tabla de teclas operativas de modo

Esta tabla define qué teclas están operativas después de la programación (si es necesario), en el modo seleccionado del mando a distancia, DTV, CABLE, DBS, VCR, DVD, etc.

NOMBRE DE TECLA	MODO DTV	MODO DE CABLE
	Encendido	Encendido
	Navegación arriba/abajo	Canal de cable arriba/abajo
	Navegación derecha/izquierda	–
	OK (Aceptar)	–
	Menú DTV	–
	INFORMACIÓN DE PROGRAMAS	–
	Salir de la Guía de programación electrónica	–
	Seleccionar canal	Seleccionar canal
	Información de la Guía de programación electrónica	–
	–	–



NOMBRE DE TECLA	MODO VCR	Modo DVD/CD		Modo AUX			Modo RCVR
		(DVD)	(CD)	(PVR)	(VCR2)	(CINTA)	
	Encendido	Encendido	Encendido	Encendido	Encendido	Encendido	Encendido
	Silencio de TV	Silencio de TV	Silencio de RCVR	Silencio de TV	Silencio de RCVR	Silencio de RCVR	Silencio de RCVR
	Conmutación de entrada de TV	-	-	-	Conmutación de entrada de TV	-	Conmutación de entrada de RCVR
	-	Navegación arriba/abajo	Pista siguiente/ anterior	Navegación arriba/abajo	-	-	Sintonizador +/-
	Volumen -/+	Navegación derecha/ izquierda	RCVR Volumen -/+	Navegación derecha/ izquierda	Volumen -/+	Volumen -/+	RCVR Volumen -/+
	-	-	-	MENU PVR	-	-	-
	Visualización VCR en pantalla	Pantalla DVD	Formato de hora	-	Visualización VCR en pantalla	-	-
	-	-	-	Salir de menú PVR	-	-	-
	-	1.... AV1 2.... AV2 3.... AV3 4.... AV4 5.... CD 6.... SINTONIZADOR 7.... FONNO 8.... CINTA 9.... AUX	-	Seleccionar canal	-	-	1.... AV1 2.... AV2 3.... AV3 4.... AV4 5.... CD 6.... SINTONIZADOR 7.... FONNO 8.... CINTA 9.... AUX
	Rebobinado/ avance rápido de VCR	Salto en búsqueda de rebobinado/ avance rápido de VCR	Búsqueda en rebobinado/ avance rápido	-	Rebobinado/ avance rápido de VCR	Rebobinado/ avance rápido de cinta	Envolvente +/-
	Reproducir	Reproducir	Reproducir	Reproducir	Reproducir	Reproducir	-
	Pausa	Imagen fija/ Pausa	Pausa	Pausa	Pausa	Pausa	-
	Parada	Parada	Parada	-	Parada	Parada	-
	Grabar VCR	-	-	Grabar PVR	Grabar VCR	Grabar cinta	-
	Conmutador de fuente	-	-	-	Conmutador de fuente	-	-
 	Canal de VCR arriba/abajo	-	-	Canal de PVR arriba/abajo	Canal de VCR arriba/abajo	-	RCVR Centro +/-

# Señales de entrada de vídeo/componente/HDMI

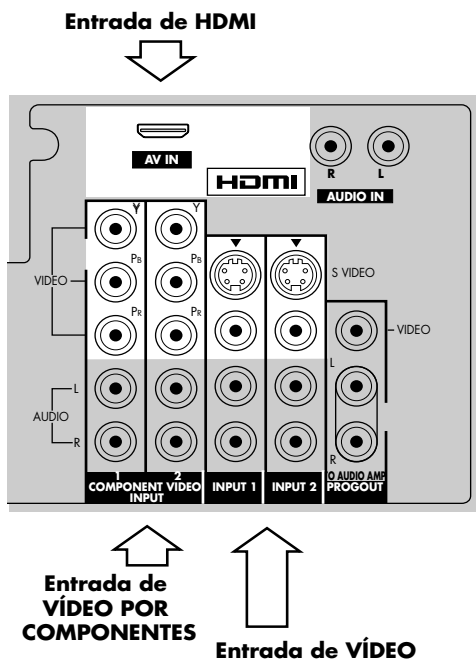

Las señales sin estas frecuencias horizontales y verticales no pueden visualizarse adecuadamente.

## Entrada de VÍDEO

	Nombre de señal	Frecuencia horizontal (kHz)	Frecuencia vertical (Hz)
1	NTSC	15,73 (15.73)	59,94 (59.94)/60

## Señales de entrada aplicables (marca \*)

	Nombre de señal	Frecuencia horizontal (kHz)	Frecuencia vertical (Hz)	Componente	HDMI
1	525 (480) /60i	15,73 (15.73)	59,94 (59.94)/60	*	*
2	525 (480) /60p	31,47 (31.47)	59,94 (59.94)/60	*	*
3	750 (720) /60p	45,00 (45.00)	59,94 (59.94)/60	*	*
4	1125 (1080) /60i	33,75 (33.75)	59,94 (59.94)/60	*	*

# Especificaciones

<b>PE4200N</b>			
<b>Fuente de alimentación</b>	120V (V)~, 50/60 Hz		
<b>Consumo de energía</b>	Máximo: 390 W Condición en espera: 0,6 [0.6] W		
<b>Pantalla de plasma</b>	Método de accionamiento: Tipo CA (ca) de 42 pulgadas (106,7 [106.7 cm]), relación de aspecto 16:9		
<b>Tamaño de la pantalla</b>	Aproximadamente 36,2 pulgadas (36.2 pulgadas) (92 cm) (H) x 20,4 pulgadas (20.4 pulgadas) (51,8 [51.8] cm) (V) x 41,6 pulgadas (41.6 pulgadas) (105,6 [105.6] cm) en diagonal		
<b>Dimensiones (ancho x alto x profundidad)</b>	Aproximadamente 44,8 pulgadas (44.8 pulgadas) (113,8 [113.8] cm) x 28,78 pulgadas (28.78 pulgadas) (73,1 [73.1] cm) x 5,41 pulgadas (5.41 pulgadas) (13,75 [13.75] cm)		
<b>Masa (Peso)</b>	86 lb. (39 kg)		
<b>Capacidad de canales ATSC/NTSC</b>	VHF/UHF: 2-69, CATV:1-135		
<b>Altavoz</b>	Woofer (altavoz de graves) 3,1 pulgadas (3.1 pulgadas) (8 cm) x 2, Tweeter (altavoz de agudos) 0,63 pulgadas (0.63 pulgadas) (1,6 [1.6] cm) x 2,9 pulgadas (2.9 pulgadas) (7,3 [7.3] cm) x 4		
<b>Salida de audio</b>	26 W [8 W + 8 W, 5 W + 5 W] (THD 10%)		
<b>CARACTERÍSTICAS</b>	FILTRO Y/C 3D; Subtitulado; HDMI; V-Chip		
<b>Condiciones de funcionamiento</b>	Temperatura: 32° F-104° F (0°-40°C) Humedad: De 20% a -80% C (sin condensación)		
<b>Terminales de conexión</b>	Entrada AV 1-2	VÍDEO (Tipo conector fonográfico) S-VÍDEO (Mini DIN de 4 patillas) AUDIO L/R (2 conectores tipo fono x2)	1,0 (1.0) Vp-p (75Ω) Y: 1,0 (1.0) Vp-p (75Ω), C: 0.286 0,5 (0.5) Vrms
	Salida Prog. AV	VÍDEO (Tipo conector fonográfico) AUDIO L/R (2 conectores tipo fono)	1,0 (1.0) Vp-p (75Ω) 0,5 (0.5) Vrms
	Vídeo por componentes Entrada 1-2	Y PB/PR AUDIO L/R (2 conectores tipo fono)	1,0 (1.0) Vp-p (Incluida sincronización) ±0,35 (0.35) Vp-p 0,5 (0.5) Vrms
	HDMI	Conector HDMI tipo A AUDIO L/R (2 conectores tipo fono)	0,5 (0.5) Vrms
	Salida audio digital	PCM/Dolby Digital, fibra óptica	















Todas las especificaciones representan las especificaciones típicas proporcionadas por los fabricantes de componentes HP; el rendimiento real puede ser mayor o menor.



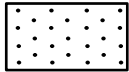





**El diseño y las especificaciones están sujetas a cambios sin previo aviso. El peso y las dimensiones indicadas son aproximados.**

# Tabla de resolución de problemas

Consulte estas secciones si tiene problemas de visualización, imagen o sonido con su televisor.

Síntomas		Solución
Vídeo	Audio	
Vídeo con nieve 	Audio ruidoso 	<ul style="list-style-type: none"> <li>■ Ajuste la ubicación y la conexión de la antena.</li> </ul>
Imagen múltiple 	Audio ruidoso 	<ul style="list-style-type: none"> <li>■ Ajuste la ubicación y la conexión de la antena.</li> <li>■ Compruebe el cable de antena.</li> </ul>
Interferencia 	Audio ruidoso 	<ul style="list-style-type: none"> <li>■ Coloque el televisor alejado de electrodomésticos, luces, vehículos y equipo médico.</li> </ul>
Vídeo normal 	Sin audio 	<ul style="list-style-type: none"> <li>■ Compruebe si el volumen está ajustado al mínimo.</li> <li>■ Verifique que no esté seleccionado el modo Silencio.</li> <li>■ Asegúrese de que los altavoces estén correctamente conectados.</li> <li>■ Compruebe todas las entradas de audio.</li> <li>■ Cambie de canal.</li> </ul>
Sin vídeo con nieve 	Audio ruidoso 	<ul style="list-style-type: none"> <li>■ Fije adecuadamente el Ajuste de entrada.</li> <li>■ Compruebe los cables de la antena.</li> </ul>
Sin vídeo 	Sin audio 	<ul style="list-style-type: none"> <li>■ Compruebe si el cable de alimentación del televisor está enchufado a una toma de corriente.</li> <li>■ Pruebe con otro canal en caso de problemas de la emisora.</li> <li>■ Asegúrese de que los códigos del mando a distancia estén programados correctamente.</li> <li>■ Compruebe las conexiones de los cables.</li> <li>■ Ajuste los controles de brillo y audio.</li> <li>■ Pulse el botón Source (fuente) para seleccionar la fuente de entrada correcta.</li> <li>■ Compruebe que no haya un ordenador conectado con una entrada HDMI.</li> <li>■ Desenchufe todas las conexiones HDMI y vuelva a enchufarlas.</li> </ul>
Sin Color 	Audio normal 	<ul style="list-style-type: none"> <li>■ Ajuste los parámetros de color.</li> <li>■ Cambie de canal.</li> </ul>

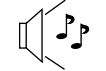
Síntomas		Solución
Vídeo	Audio	
Digitalización de imagen. Imagen paralizada. 	Audio intermitente 	<ul style="list-style-type: none"> <li>■ Vuelva a colocar la antena (digital) ATSC.</li> <li>■ Compruebe el medidor de señal. Si la señal es débil, agregue un amplificador de refuerzo para reforzar la potencia de la señal.</li> </ul>
Vídeo normal 	Audio incorrecto 	<ul style="list-style-type: none"> <li>■ Verifique que el modo Audio esté ajustado a Estéreo o Mono, no a SAP.</li> <li>■ Verifique si hay problemas con el ajuste de audio para HDMI. Si es así, utilice el audio analógico.</li> <li>■ Compruebe que la entrada de audio coincida con la salida. Por ejemplo, ajuste el audio de HDMI a PCM lineal.</li> </ul>
Cuadro negro en pantalla 	Audio normal 	<ul style="list-style-type: none"> <li>■ Verifique que los ajustes analógicos de CC (subtitulado) estén establecidos en algo distinto de T1, T2, T3, o T4.</li> </ul>
Vídeo normal 	Audio normal 	<ul style="list-style-type: none"> <li>■ Reemplace las pilas del mando a distancia.</li> </ul>
Funcionamiento intermitente del mando a distancia		

## Pantalla de plasma

Síntomas	Comprobación
Algunas partes de la pantalla no se encienden.	<ul style="list-style-type: none"> <li>■ La pantalla de plasma está fabricada utilizando un nivel extremadamente alto de tecnología de precisión; no obstante, en algunas partes de la pantalla pueden faltar elementos de imagen o presentarse puntos luminosos. No se trata de una avería.</li> </ul>
Aparece una imagen retenida. 	<p>No deje una imagen estática mostrándose en la pantalla durante un largo período de tiempo, ya que esto podría causar que esta imagen quede reflejada de forma permanente en el televisor de plasma. Algunos ejemplos de imágenes estáticas pueden ser logotipos, videojuegos, imágenes desde un equipo informático, teletexto e imágenes mostradas en el modo 4:3.</p> <p><b>NOTA:</b> La imagen retenida de forma permanente en el televisor de plasma como resultado del uso de imágenes estáticas no es un defecto de funcionamiento y, como tal, no está cubierto por la garantía. Este producto no está diseñado para visualizar imágenes estáticas durante períodos de tiempo prolongados.</p>
Se escuchan zumbidos procedentes de la pantalla.	<ul style="list-style-type: none"> <li>■ El televisor incluye un ventilador de refrigeración para disipar el calor generado durante el uso normal. El ventilador giratorio puede producir un zumbido que es normal.</li> </ul>

## **Registro del cliente**

El número de producto y el número de serie de este producto se encuentran en la cubierta posterior del televisor. Debe anotar este número de serie en el espacio previsto más abajo. Conserve esta Guía del usuario, además del recibo de compra, como registro permanente de su adquisición para contribuir a la identificación en caso de robo o pérdida y para los fines del servicio de garantía.

Número de producto: \_\_\_\_\_

Número de serie: \_\_\_\_\_

Part number: 5991-3447